



# VAYA



# CITY E-CYKEL

---

BRUKSANVISNING  
PO-1712



## INNEHÅLLSFÖRTECKNING

VÄLKOMMEN .....	4
ALLMÄNT .....	4
SYMBOLFÖRKLARING .....	4
INNAN DU BÖRJAR.....	4
VIKTIG SÄKERHETSINFORMATION .....	5
FÖRPACKNINGENS INNEHÅLL .....	7
LCD-SKÄRM.....	7
ANVÄNDA.....	8
INSTÄLLNINGAR.....	8
VÄXELVÄLJARE .....	9
PEDALASSISTERAT LÅGE.....	9
ANVÄNDA E-CYKELN .....	9
KONFIGURATION.....	9
SADELNS HÖJD.....	9
SADELJUSTERING .....	9
HANDBROMSAR .....	10
FÖRSIKTIGHETSÅTGÄRDER FÖRE ANVÄNDNING.....	10
VIKT- OCH HASTIGHETSBEGRÄNSNINGAR .....	10
VIKTBEGRÄNSNINGAR .....	10
RÄCKVIDD .....	10
BATTERIINFORMATION OCH -SPECIFIKATIONER.....	11
LÅS/LÅS UPP BATTERIET .....	11
BATTERIINDIKATOR .....	11
BATTERISTYRKA.....	11
BATTERIETS SPECIFIKATIONER.....	11
LADDARENS SPECIFIKATIONER.....	12
LADDA DIN E-CYKEL .....	12
SÄKERHETSSTIPS VID LADDNING.....	12
INFORMATION OM BAGAGEHÅLLAREN .....	12
SPECIFIKATIONER FÖR BAGAGEHÅLLAREN.....	12
INSPEKTION, UNDERHÅLL OCH FÖRVARING .....	12
INSPEKTERA DIN E-CYKEL .....	13
RENGÖRA DIN E-CYKEL .....	13
UNDERHÅLL AV KEDJAN .....	13
FÖRVARA DIN E-CYKEL .....	14
JUSTERA DEN BAKRE AVLEDAREN .....	14
HYDRAULISKA BROMSAR.....	15
LJUD FRÅN BROMSAR .....	16
BROMSARNA FUNGERAR INTE.....	16
KONTROLLERA HJULENS INRIKTNING.....	16
INSPEKTION AV HJULLAGREN.....	16
TA BORT HJULET.....	16
BYTA EN INNERSLANG.....	16
BYTE AV BROMSBELÄGG.....	17
E-CYKELNS SPECIFIKATIONER.....	17
INFORMATION OM REKOMMENDERADE VRIDMÖMENT .....	18
SKÄRMFEL.....	18
AVFALLSHANTERING .....	19

# VÄLKOMMEN

## ALLMÄNT

LÄS NOGGRANT INNAN ANVÄNDNING.

## SYMBOLFÖRKLARING

Ljudtrycksnivån vid förarens öron är lägre än 70 dB(A)



Endast för inomhusbruk.



Enheten är dubbelisolerad.



Använd personlig skyddsutrustning.



Läs bruksanvisningen innan du använder produkten.



Klass III-skydd mot elektriska stötar.

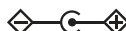

Mitten (spetsen) på utgångskontakten är positiv (+) och cylindern på den är negativ (-).



Följ dessa anvisningar för säker och korrekt användning.  
Spara den här bruksanvisningen för framtida referens

## INNAN DU BÖRJAR

Innan du använder E-cykeln för första gången måste du först läsa igenom BRUKSANVISNINGEN noggrant och följa anvisningarna och varningarna för din egen och andras säkerhet.

Det är rekommenderat att behålla bruksanvisningen för framtida referens.

Besök [www.vayabike.com](http://www.vayabike.com) för ytterligare information och uppdateringar.

## **VARNING**

E-cykeln är designad för ”Stadsområden och markerade leder i naturen”. Den får därför endast användas på vägar och jämna stigar. Att använda cykeln på andra ytor eller sätt kan resultera i systemfel och förlust av kontroll. Dessa kan leda till allvarliga personskador eller dödsfall.

På samma sätt kan underlåtenhet att följa de grundläggande anvisningarna och säkerhetsföreskrifterna i BRUKSANVISNINGEN leda till skador på cykeln eller annan egendom, allvarliga personskador eller till och med livsfara.

Precis som för andra mekaniska komponenter utsätts E-cyklar för slitage och höga påfrestningar. Olika material och komponenter kan reagera på slitage eller stressutmattnings på olika sätt. Om en komponents designade livslängd har överskridits kan den plötsligt gå sönder. Detta kan orsaka personskador på föraren. Alla typer av sprickor, repor eller färgförändringar i högt belastade områden tyder på att komponentens livslängd är nära slutet och den bör bytas ut.

## **VIKTIG SÄKERHETSINFORMATION**

### **VARNING - FARA**

1. Barn måste hållas under uppsikt så att de inte leker med apparaten. Rengöring och underhåll som användaren kan utföra får inte utföras av barn.
2. Batteriladdaren får användas av barn som är äldre än åtta år och personer med nedsatt fysisk, sensorisk och mental förmåga, eller brist på erfarenhet och kunskap, om de hålls under uppsikt eller har fått instruktioner om säker användning av apparaten och förstår de risker som kan uppstå.
3. Försök inte att modifiera, byta eller öppna batteriet.
4. Placera inte batteriet nära några värmekällor som element. Batteriet får inte värmas upp eller utsättas för en öppen låga.
5. Utsätt inte batteriet för kraftiga stötar eller tappa det.
6. Sänk inte ned batteriet i vatten och låt inte dess kontakter bli blöta.
7. Använd endast den laddare som medföljer i förpackningen. E-cykeln får endast försörjas med en säker extra låg spänning i enlighet med typskylten på dess batteri.
8. Överskrid inte gränsen för maximal vikt (120 kg)

### **VARNING**

1. Sätt inte i batteriet om batterikontakten på E-cykeln är våt. Placera E-cykeln inomhus och se till att kontakten på den är helt torr innan du sätter i batteriet.
2. Lämna inte batteriet i direkt solljus. Lämna inte batteriet i ett fordon som utsätts för höga temperaturer eller på andra varma platser. Detta kan orsaka läckage på batteriet.
3. Ladda inte batteriet utomhus eller i områden med hög luftfuktighet.
4. Använd inte batteriet om det har synliga skador.
5. Se till att hjulen är korrekt monterade innan du använder cykeln.
6. Lär dig att cykla och använda alla funktioner på E-cykeln innan den används i trafiken.
7. Kontrollera att den främre belysningen fungerar innan du kör på E-cykeln i mörkret.
8. Ta alltid bort batteriet innan något underhålls- eller installationsarbete utförs på E-cykeln.
9. Om laddarens strömsladd är skadad måste den kasseras. Laddaren måste även ersättas av tillverkaren eller dess servicerepresentant - kontakta kundtjänst.
10. Den medföljande laddaren får endast användas med E-cykeln och inte med någon annan elektronisk utrustning. Laddaren får inte användas för att ladda batterier som inte är laddningsbara.
11. Använd inte E-cykeln felaktigt. Sådan användning kan leda till att enheten skadas och orsaka fel i drivsystemet som kan medföra personskada.

12. Använd inte E-cykeln med lösa eller trasiga kläder.
13. Säkerhetskritiska komponenter ska bytas ut med genuina reservdelar.
14. Var medveten om den specifika risken för klämskador vid normal användning och underhåll på fram-/bakhjulet, kedjan och drevet.

## **FÖRSIKTIGHET**

1. Använd all lämplig skydds- och säkerhetsutrustning medan E-cykeln används. Se avsnittet om användningsprinciper för mer information.
2. Använd inte E-cykeln om du är påverkad av alkohol och/eller droger.
3. Bromsar kan bli varma efter användning. Rör inte vid dem efter inbromsning.
4. Om styrets handtag blir skadade så att styrets metalländar exponeras, måste dessa täckas med hjälp av invändigt monterade ”styrändspluggar”.
5. Cykla inte i extremt väder såsom snö, regn, hagel, slask, isbelagda ytor eller i extrem värme.
6. Vadningsdjupet får inte överstiga 80 mm.
7. Sänk inte ned den här cykeln i vatten.
8. Använd inte den här cykeln i trappor.
9. Använd inte E-cykeln när du pratar, skickar SMS eller tittar på din telefon.
10. Var medveten om att bromssträckan ökar vid höga hastigheter.
11. Observera eventuell ökad bromssträcka i vått väder.
12. Rengör inte cykeln med högtryckstvättar. En högtryckstvätt kan ta bort smörjmedel och/eller fett från cykeldelar.
13. När rörliga delarna av E-cykeln smörjs ska du undvika att få smörjmedel på hjulens fälgar eller bromsbelägg.

## **OBS**

1. Använd alltid batterikontakten för att skydda laddningsporten när den inte används.
2. Användare som demonterar E-cykeln förverkar sin rätt till garanti.
3. **VAR UPPMÄRKSAM** – titta var du åker och var uppmärksam på underlagets förutsättningar, människor, platser, egendom och föremål runt omkring dig.
4. När E-cykeln används i mörkret ska du se till att följa lagarna gällande bak- och framljus samt korrekta reflexer. Medföljande belysning är endast för extrabelysning.
5. Använd inte E-cykeln där så inte är tillåtet. Kontrollera användningsbegränsningarna enligt trafiksäkerhetsföreskrifter.
6. Anvisningarna är tillgängliga från serviceadressen längst ner på sidan.

Anvisningarna måste läsas och förstås av varje användare före användning. Behåll dem för framtida referens och för vidare till alla nya ägare eller förare av E-cykeln. Det är rekommenderat att behålla originalförpackningen om du mot förmodan skulle behöva returnera produkten till oss eller skicka den på reparation.

## **VARNING**

Garantin omfattar inte olämplig användning av produkten eller underlåtenhet att följa de varningar och användningsanvisningar som finns i den här bruksanvisningen. Det finns även en begränsad garanti på slitagedelar såsom däck, batteri, motor, kedja, kassett, bromsar och handtag. Dessa delar anses vara slitagedelar och kan beställas på [www.vayabike.com](http://www.vayabike.com) Se servicemappen för mer information.

## FÖRPACKNINGENS INNEHÅLL



E-cykel

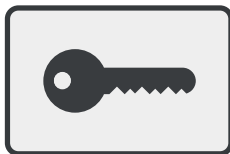

Nyckel x 2

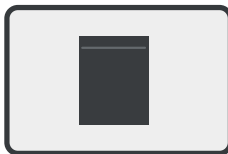

Verktygsväska

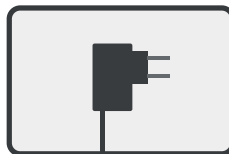

Strömadapter

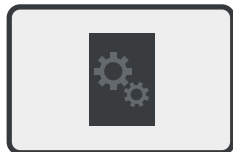

Bruksanvisning

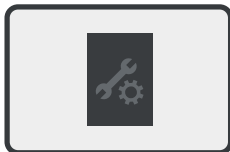

Servicemapp

## LCD-SKÄRM



### 1. BATTERIINDIKATOR

Visar en uppskattning av batterinivån som återstår innan en laddning krävs. Ett helt laddat batteri (100 %) visar 5 streck. Kom ihåg att ladda batteriet när det är på det sista strecket. När batteriet laddas ur, kommer motorn att bli svagare.

### 2. MULTIFUNKTIONELL SKÄRM

Visar olika inställningar. Se avsnittet ANVÄNDA för ytterligare information.

### 3. HASTIGHET

Visar nuvarande hastighet.

### 4. VÄXELJUSTERING

Visar pedalens assistansväxel. Går från 0-5.

### 5. Visar att strålkastaren är tänd.

### 6. STATUS PÅ SKÄRMEN

Informerar om cykelns olika statusar.

 Motorfel. Kontakta kundsupport om du upplever problem med motorn.

## ANVÄNDA

- Tryck länge på knappen ON/OFF för att slå på eller stänga av E-cykeln.
- Tryck kort på knappen + för att öka pedalens assistansväxel.
- Tryck kort på knappen - för att sänka pedalens assistansväxel.
- Tryck på och håll knappen + nedtryckt i två sekunder för att tända den främre och bakre belysningen.
- Tryck kort på knappen ON/OFF för att se olika skärminställningar:
  - o ODO: Total körsträcka på E-cykeln.
  - o TRIP: Körd sträcka sedan E-cykeln slogs på.
  - o VOL: Visar nuvarande batterispänning.
  - o Time: Visa hur länge E-cykeln har varit påslagen.

## INSTÄLLNINGAR

Tryck på och håll knapparna + och - nedtryckta samtidigt i två sekunder för att öppna eller stänga/spara inställningsmenyn.

Tryck på knappen ON/OFF för att gå till nästa inställning. Tryck på knapparna +/- för att ändra inställningar.

- P01: Styrkan på skärmens bakgrundsbelysning. Intervall från 1-3. 3 är den högsta inställningen.
- P02: Inställningar för hur hastigheten visas. 0 är kilometer. 1 är miles.
- P03: Utan funktion.
- P04: Tid till skärmens energisparläge: 1-60 minuter till energisparläget aktiveras. 0 - energisparläget aktiveras inte.
- P05: Utan funktion.
- P06: Hjul diameter: ange hjuldiameter i tum. Den här informationen är relaterad till värdena som visas på skärmen och måste ställas in för att mätvärden ska visas korrekt. Standardinställningen är 28. Om denna ändras är värdena som visas på skärmen inte korrekta.
- P07: Utan funktion.
- P08: Max. assistanshastighet. Satt till 25 km/h.
- P09: Utan funktion.
- P10: Utan funktion.
- P11: Inställning för hjälpkänslighet. Intervall: 1-24. Ju lägre nummer desto mer effekt ger assistansen i pedalerna. Den lägsta inställningen rekommenderas för personer som behöver extra hjälp från motorn.
- P12: Inställning för intensiteten på starthjälpen. Intervall från 0-5. Hur snabbt E-cykeln når max. assistanshastighet. Välj 5 för maximal assistansacceleration.
- P13: Ställ in antalet magneter i varvtalsensorn. Att modifiera det här värdet kan påverka den normala användningen av cykeln. Standardinställningen är 12.
- P14: Utan funktion.
- P15: Utan funktion.
- P16: Återställ datumet för körd sträcka. Öppna den här inställningen och håll knappen + nedtryckt i fem sekunder för att återställa.
- P17: Utan funktion.
- P18: Utan funktion.
- P19: Utan funktion.
- P20: Utan funktion.



## VÄXELVÄLJARE

1. Växla ner
2. Växla upp



### Pedalassisterat läge

Trampa på en av de två pedalerna med förstärkaren i valfri växel. Motorn startar med induktorns hjälp för att erbjuda uteffekten. När du slutar trampa upphör pedalassistenten automatiskt.

### ANVÄNDA E-CYKELN

Innan du använder E-cykeln finns det flera faror du bör vara medveten om. Läs följande avsnitt noggrant om du är nybörjare eller använder en E-cykel för första gången.

#### LÄS NOGA IGENOM FÖLJANDE ANVISNINGAR

Steg 1: Komma igång – ta ut E-cykeln från förpackningen.

Steg 2: Ladda batteriet – kontrollera att batteriet är fulladdat före den första användningen. Se mer information om batteriet och laddningen för anvisningar om hur du laddar.

Steg 3: Använd en skyddshjälm och -utrustning för att undvika personskador.

### Sadelns höjd

Justera höjden så att foten kan vila på den lägsta pedalpositionen medan du sitter på cykeln. För den optimala cyklingsställningen bör det finnas utrymme att böja knät något.

När fästskruven har dragit åt ska du tryck nedåt på sadeln för att kontrollera om den sitter fast ordentligt. Försök även att vrida sadeln från sida till sida för att säkerställa att den inte rör på sig medan du cyklar.

**WARNING:** Var noga med att inte flytta sadelaxeln över minimiinställningarna. Se markeringar på sadelaxeln. |||||

### Sadeljustering

Du kan lossa bulten under sadeln för att justera sadelns vinkel eller horisontella position. Kom ihåg att dra åt bulten efter att sadeln har justerats. Använd två skiftnycklar för att dra åt sadelns bult, en på varje sida av sadeln.



**WARNING:** Var försiktig så att du inte flyttar styrets axel över eller under max/minimiinställningarna. Se markeringarna på styrets axel. |||||

### Handbromsar

Höger handbroms är till för att bromsa bakhjulet.

Vänster handbroms är till för att bromsa framhjulet.

När bromsarna används rekommenderas att båda används samtidigt för att reducera bromssträckan och slitaget på däckens fälgar.

Att används bromsarna sliter ut däckens fälgar och hårda inbromsningar ökar slitaget avsevärt. När fälgarna är utslitna rekommenderas att hela däckets byts ut.

### Försiktighetsåtgärder före användning

Kontrollera att E-cykelns komponenter är ordentligt monterade och fria från skador.

Kontrollera att bromsarna fungerar.

Kontrollera att däcken är i gott skick och pumpade till rätt tryck.

Kontrollera att styret sitter fast ordentligt. Om det finns tecken på att det kan lossna ska du dra åt skruvarna.

Kontrollera att den främre axeln sitter fast ordentligt. Om det finns tecken på att den kan lossna ska du dra åt bultarna.

**WARNING:** Utför en bromskontroll varje gång cykeln ska användas. Felaktigt monterade, slitna, skadade eller smutsiga bromsar kan i hög grad påverka bromssträckan. Detta kan leda till allvarliga personskador och till och med dödsfall.

### VIKT- OCH HASTIGHETSBEGRÄNSNINGAR

**WARNING:** Vikt- och hastighetsbegränsningarna har angetts för din säkerhet. Överskrid inte de begränsningar som anges i bruksanvisningen.

### Viktbegränsningar

E-cykelns maximal totalvikt: 120 kg

### RÄCKVIDD

Observera att E-cykeln har en räckvidd på 60 km med ett fulladdat batteri under perfekta förhållanden. Följande är några av de huvudsakliga faktorer som påverkar cykelns räckvidd.

**TERRÄNG:** En slät, plan yta ökar din körsträcka, medan körning i uppforsbacke eller i ojämn terräng kommer att minska din sträcka betydligt.

**VIKT:** Användarens vikt kan påverka körsträckan. En lättare användare kommer att ha en längre räckvidd än en tyngre användare.

**OMGIVNINGSTEMPERATUR:** Använd och förvara cykeln under den rekommenderade temperaturen. Det kommer att öka räckvidden, batteriets livslängd och E-cykelns

allmänna prestanda.

**UNDERHÅLL:** Korrekt batteriladdning och underhåll förlänger batteriets livslängd.

**HASTIGHET OCH KÖRSTIL:** Att bibehålla en lagom hastighet ökar räckvidden medan körning i höga hastigheter under långa perioder, frekventa start, stopp och tomgång, tillsammans med frekvent acceleration och retardation, reducerar den totala sträckan.

## BATTERIINFORMATION OCH -SPECIFIKATIONER

Det här avsnittet förser dig med grundläggande information om ditt batteri och din laddare. Läs det här avsnittet noga för att garantera din säkerhet. Följ anvisningar nedan för användarens säkerhet och för att förlänga batteriets livslängd samt prestanda.

### Lås/lås upp batteriet

Sätt i den medföljande nyckeln och rotera den medurs för att låsa fast batteriet på E-cykeln.

Sätt i nyckeln och vrid den moturs för att låsa upp batteriet och ta bort det från E-cykeln.

Det rekommenderas att batteriet alltid låses fast när det används.

### Batteriindikator

När batteriet har tagits bort kan du hålla ned indikatornappen på det för att se en uppskattning av batterikapaciteten som återstår innan det behöver laddas.

Lyser inte:	inget batteri kvar
Blinkar rött:	kritiskt låg batterinivå
Lyser fast rött:	låg batterinivå
Lyser fast grönt:	medelhög batterinivå
Lyser fast blått:	medelhög till hög batterinivå



När batteriindikatorn visar en låg batterinivå ska batteriet laddas omedelbart.

### Batteristyrka

När batteriets indikator visar låg batterikapacitet bör du ladda det i 2-3 timmar med laddaren som medföljde E-cykeln. Följ anvisningarna i avsnittet "Ladda din E-cykel", för att ladda batteriet helt.

### Batteriets specifikationer

Batteri: Laddningsbart litiumjonbatteri

Modell: CP2283

Laddningstid: 5-6 timmar

Spänning: 36 V

Battericeller: 40 celler

Initial kapacitet: 10,4 Ah

Driftstemperatur: -15-55 °C

Laddningstemperatur: 0-55 °C

Förvaringstid: 6 månader

Förvaringstemperatur: 0-25 °C

Luftfuktighet vid förvaring: 60 % (+/- 25 %)

Den medföljande laddaren och batteriet får endast användas tillsammans och är inte lämpliga för annan utrustning.

## Laddarens specifikationer

Modellnummer: CP4220

Inspänning: 100–240 V, 3 A, 50/60 Hz

Utspänning: 42.0V = 2.0A

## Ladda din E-cykel

Steg 1: Kontrollera att laddningsanslutningen är ren och torr.

Steg 2: Anslut laddaren till eluttaget och sladden till nätadaptern. Kontrollera även att lampan på laddaren lyser GRÖNT.

Steg 3: Anslut laddningssladden till E-cykelns laddningskontakt. Indikeringslampan på laddaren bör lysa RÖTT. Detta indikerar att E-cykeln laddas. När den röda indikeringslampan byter färg till GRÖNT är E-cykel fulladdad. Laddaren kommer att sluta ladda automatiskt när lampan är GRÖN.

Steg 4: Koppla ur laddaren från batteriet och från eluttaget.

Steg 5: Sätt på laddningskontaktens lock för att skydda den.

**OBS:** Om den GRÖNA indikatorlampan på laddaren inte lyser RÖTT när du ansluter den till E-cykeln bör du kontrollera att alla anslutningar är korrekta och att batteriet inte redan är fulladdat.

## Säkerhetstips vid laddning

Ladda batteriet i minst fem timmar före första användningen.

För att maximera batteriets livslängd bör det laddas varannan månad vid förvaring och två dagar efter användning. Ladda det vid lämplig temperatur.

Förvara inte batteriet utan att ladda det. Ladda batteriet minst varannan månad.

Använd endast laddaren som medföljde förpackningen för att ladda batteriet.

Om skada uppstår på laddaren eller sladden får laddaren inte användas. Kontakta kundtjänst för att erhålla en ersättning.

## Information om bagagehållaren

**WARNING:** Only carry luggage on the luggage carrier when riding the E-Bike.

Placera endast bagage på bagagehållaren medan du använder E-cykeln.

Bagagehållaren är inte konstruerad för att dra ett släp.

Var uppmärksam på att reflexer eller ljus eventuellt kan blockeras när du placerar bagage på bagagehållaren.

Fördela bagaget jämnt mellan bagagehållarens båda sidor.

Om bagageremmar används bör du vara uppmärksam på att inga av dem är lösa för att säkerställa att de inte fastnar i hjulet.

## Specifikationer för bagagehållaren

Bagagehållarens maximala vikt: 10 kg

Batteriets max. vikt: 2,3 kg

Max. kompatibel hjul- och däckstorlek för bagagehållaren: 20 x 1,75 tum

## INSPEKTION, UNDERHÅLL OCH FÖRVARING

Din E-cykel behöver regelbundna inspektioner och underhåll. Det här kapitlet beskriver underhållsstegen och viktiga tips vid användning. Innan du utför någon av följande åtgärder, måste du kontrollera att strömmen och laddningskabeln är frånkopplade.

Cykeldelarna (icke elektriska) på E-cykeln är standardkomponenter som kan köpas från din lokala cykelaffär. Garantera att alla ersättningsdelar som köps är genuina. Kontakta kundsupport om du är osäker.

Att använda delar som inte är genuina eller kompatibla, eller modifiering av cykeln utanför specifikationerna med vilken den levererades, anses vara manipulering. Manipulering kan leda till ökade risker för användaren och denne bär ansvaret för eventuella problem som uppstår därav.

### Inspektera din E-cykel

Kontrollera regelbundet E-cyklens ram och däck beträffande skador eller överdrivet slitage samt lufttryck. Kontrollera även alla skruvar och muttrar och dra åt dem vid behov. Se sidan av fram- och bakhjulen beträffande korrekt däcktryck.

Kontrollera bromsklossarna beträffande slitage. Byt ut bromsklossarna omedelbart om överdrivet slitage observeras.

Se servicemappen för mer information.

Se bilden nedan för vilka skruvar som ska kontrolleras och säkras efter varje användning.



### Rengöra din E-cykel

Koppla bort laddaren och stäng av E-cyklens. Ta bort batteriet.

Använd en fuktig trasa för att rengöra E-cyklens. Använd inte olja på bromsarna.

Använd inte strålen från en högtryckstvätt. Rengöring under rinnande vatten rekommenderas inte.

Efter rengöring av E-cyklens ska du testa alla bromsar innan den används igen.

### Underhåll av kedjan

Rengör och smörj kedjan och kedjekransen regelbundet för att förlänga deras livslängd.

Rengör minst en gång i månaden vid daglig användning. Rengör oftare under dåliga förhållanden eller om kedjan blir märkbart smutsig.

Rengör kedjan regelbundet med en lämplig kedjerengöring.

Rengör kedjekransen med ett neutralt rengöringsmedel.

Använd lämplig smörjning på kedjan och kedjekransen.

## Förvara din E-cykel

Om du förvarar E-cykeln under en längre tidsperiod bör du ladda batteriet helt åtminstone en gång varannan månad.

Ladda inte om förvaringsplatsens omgivningstemperatur är lägre än 0 °C. Du måste placera E-cykeln i en varmare miljö innan den laddas. Se avsnittet Batteriinformation och -specifikationer för mer information.

För att förhindra att damm tränger in i E-cykeln bör den lindas in eller förpackas i sin originalförpackning.

Förvara din E-cykel inomhus. Om cykeln är våt ska du torka av den före förvaring.

Förvara batteriet inomhus i en torr och lämplig temperatur.

Förvara inte batteriet i direkt solljus eller i en bil. För höga temperaturer kan skada batteriets funktionalitet och livslängd.

## Justera den bakre avledaren

Steg 1:

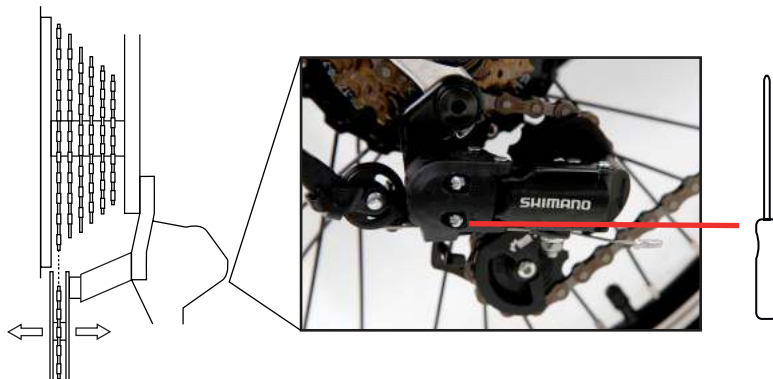

Lyft baksidan av cykeln och roterar pedalerna för hand samt använd växelväljaren för att välja den lägsta växeln.

Använd en lämplig skruvmejsel för att vrida skruven märkt med L (låg växel) för att justera bakväxeln till den är vertikalt justerad under den lägsta växeln. Se bilden ovan.

## Steg 2:



Lyft baksidan av cykeln och roterar pedalerna för hand samt använd växelväljaren för att välja den högsta växeln.

Använd en lämplig skruvmejsel för att vrida skruven märkt med H (hög växel) för att justera bakväxeln till den är vertikalt justerad under den högsta växeln. Se bilden ovan.

## Steg 3:



Lyft baksidan av cykeln och roterar pedalerna för hand samt använd växelväljaren för att växla från högsta till lägsta växeln, en i taget. Om växelns avledare är korrekt justerad bör växlarna växla snabbt utan något skrapande ljud.

Om det fortfarande finns problem efter justeringen av den bakre avledaren kan du finjustera den.

Rotera justerskruven (C) medurs om det uppstår problem när du växlar från den lägsta till den högsta växeln.

Rotera justerskruven (C) moturs om det uppstår problem när du växlar från den högsta till den lägsta växeln.

Rotera justerskruven ungefär ett kvarts varv i taget och byt sedan växlarna igen för att se om problemet har åtgärdats. Upprepa förfarandet i steg 3 om du fortfarande upplever problem.

## Hydrauliska bromsar

Bromsbeläggen slits med tiden. Den hydrauliska bromsen justerar automatiskt för att kompensera när bromsbeläggen slits ner.

## Ljud från bromsar

- Bromsskivan behöver rengöras.
- Du måste rengöra eller slipa bromsbeläggen för att få bort föroreningar.
- Bromsbeläggen är utslitna och ska bytas ut.

## Bromsarna fungerar inte

- Cykeln har vänts upp och ner. Lös detta genom att ställa cykeln på båda hjulen. Tryck ner bromsspakarna flera gånger tills bromsarna åter fungerar normalt.
- Bromssystemet har tappat vätska eller luft har tagit sig in i bromssystemet. Vi rekommenderar att du tar din cykel till en cykelverkstad. På egen risk finns guider och utrustning att reparera hemma.

## Kontrollera hjulens inriktning

Under cykelns livslängd kan hjulen börja förlora sin inriktning.

Lyft E-cykeln och snurra på hjulet för att kontrollera dess inriktning. Om hjulet vinglar från sida till sida är dess inriktning felaktig och kommer att behöva repareras.

Specialverktyg krävs för att reparera detta. Det rekommenderas att hjulen testas av en behörig reparationsmekaniker. Kontakta din lokala återförsäljare för mer information om hjulreparationer.

## Inspektion av hjullagren

Under cykelns livslängd kan hjullagren slitas ut och behöva service.

Greppa tag i däckets kant på antingen fram- eller bakhjulet medan du håller cykeln säkert. Flytta däckets kant kraftigt från sida till sida. Om hjulet rör sig vid hjulnavet (mitten av hjulet) kan lagret vara slitet. Specialverktyg krävs för att reparera detta. Det rekommenderas att hjulen testas av en behörig reparationsmekaniker. Kontakta din lokala återförsäljare för mer information om hjulreparationer.

## Ta bort hjulet

Lösa hjulbultarna på varje sida av hjulet.

**OBS:** Var uppmärksam på distansbrickornas position när de tas bort.

Montera tillbaka hjulet med distansbrickorna i samma ordning och orientering som de togs bort.

Använd inte bromsarna medan hjulet är borttaget. Den hydrauliska bromsen blockeras och ett specialverktyg krävs för att ta isär bromsytorna.

## BYTA EN INNERSLANG

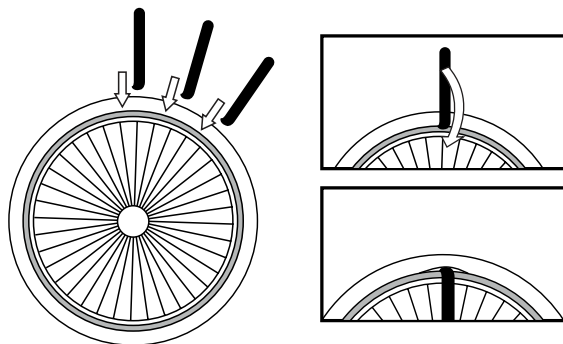



Om du har en punktering måste du ta bort och reparera innerslangen.

**OBS:** En uppsättning däckavtagare behövs för att ta bort innerslangen. Ingår ej i förpackningen.

Ta bort dammlocket från slangventilen. Töm däcket helt.

Tryck båda sidor av däcket mot mitten och bort från fälgen, för att lossa däcket.

Sätt in en däckavtagare var som helst mellan däcket och fälgen, men inte vid slangventilens position. Sätt in den andra däckavtagaren nära den första och tryck ner den på den. Fortsätt den här processen till du kan ta bort däcket.

När däcket har tagits bort ska försiktigt ta bort innerslangen, börja med ventilen.

Kontrollera däckets inre yta beträffande tecken på skador eller främmande föremål.

När slangen har reparerats ska du blåsa upp den delvis med hjälp av en cykelpump.

Mata försiktigt in innerslangen i däcket. Börja med ventilen. Ventilen måste vara justerad med hålet i fälgen.

Sätt tillbaka däcket på fälgen, en liten del i taget. Använd däckavtagarna för att montera tillbaka den sista delen.

### **Byte av bromsbelägg**

Se vår webbsida om hur du byter bromsbelägg:

[www.vayabike.com](http://www.vayabike.com)

### **E-CYKELNS SPECIFIKATIONER**

Nettovikt: 20 kg

Max. belastning: 120 kg

Hjulstorlek: 28 x 1,75 tum/700 x 40 mm

Max. kompatibel hjulstorlek: 28 x 1,75 tum/700 x 40 mm

Väderbeständighet: IP54

Antal växlar på cykeln: 7

Antal växlar i assistansläge: 5

Max. hastighet för pedalassistans: 0-25 km/h

Öka körsträcka: upp till 60 km

## INFORMATION OM REKOMMENDERADE VRIDMOMENT

<b>DEL</b>	<b>VRIDMOMENT (NM)</b>
Framhjulets bult	20-25 Nm
Bakhjulets bult	30-35 Nm
Bultar för styret	18-20 Nm
Axelns bultar	18-20 Nm
Sadelns bultar	18-20 Nm
Sadelaxelns muttrar	18-20 Nm
Bromskabel klämbult	6-10 Nm
Pedaler	17-19 Nm
Pedalarm	26-28 Nm
V-bromsens bromsbelägg	8-10 Nm
Bagagehållarens skruvar	4-6 Nm

## SKÄRMFEL

Vid elektroniska fel visar skärmen en felkod som kan identifiera felet.

<b>KOD</b>	<b>FEL</b>
E06	Strömfel
E07	Motorfel 1: Lös kontakt. 2: Motorfel.
E09	Fel på styrenheten
E10	Kommunikationsfel - skicka. 1: Lös kontakt. 2: Fel på styrenheten. 3: Skärmfel.
E11	Kommunikationsfel - ta emot. 1: Lös kontakt. 2: Skärmfel.
E30	Kommunikationsfel.



Försäkran om överensstämmelse: (Se medföljande dokument).  
Produkter märkta med denna symbol överensstämmer med all tillämplig gemenskapslagstiftning inom Europeiska ekonomiska samarbetsområdet.

## AVFALLSHANTERING



Elektrisk och elektronisk utrustning (EEE) innehåller material, delar och ämnen som kan vara farliga för miljön och skadliga för människors hälsa om avfall från elektrisk och elektronisk utrustning (WEEE) inte kasseras på ett korrekt sätt. Elektrisk och elektronisk utrustning som är märkt med WEEE-logotypen (såsom visas till vänster), får inte kasseras tillsammans med ditt hushållsavfall. Kontakta din lokala myndighet för avfallshantering då de kan ge information om återvinningsalternativen som finns tillgängliga i ditt område.



Den här symbolen på batteriet eller förpackningen indikerar att batteriet som medföljer den här produkten inte ska hanteras som hushållsavfall. Att återvinna materialen bidrar till att bevara naturresurser. Kontakta din lokala myndighet för avfallshantering då de kan ge information om återvinningsalternativen som finns tillgängliga i ditt område.

Importerad av:  
Accession ApS, Pioner Alle 16D, 9200 Aalborg SV, Danmark.  
Utgivningsdatum: 01/2024  
Version: PO-1712