

VAYA

SE

**ELEKTRISK SPARKCYKEL
VAYA V9**

BRUKSANVISNING

PO-1684

INNEHÅLLSFÖRTECKNING

INNAN DU BÖRJAR	4
VARNINGAR OCH FÖRSIKTIGHET	4
KASSENS INDHOLD	5
ÖVERSIKT	5
LÄS NOGA IGENOM FÖLJANDE ANVISNINGAR	6
KOMMA IGÅNG	6
MONTERING	6
HOPFÄLLNING	7
UPPFÄLLNING	7
BÄRA DIN ELSPARKCYKEL	8
DISPLAY	8
ANVÄNDNINGSPRINCIPER	9
STARTA	9
ANVÄNDNING	9
SÅ HÄR KÖR DU DIN ELEKTRISKA SPARKCYKEL.....	9
VIKT- OCH HASTIGHETSBEGRÄNSNINGAR	9
VIKTBEGRÄNSNINGAR.....	10
HASTIGHETSBEGRÄNSNING	10
RÄCKVIDD	10
BATTERIINFORMATION OCH SPECIFIKATIONER	10
BATTERISTRÖM	10
BATTERIETS SPECIFIKATIONER	10
LADDARENS SPECIFIKATIONER.....	10
LADNING AV DIN SPARKCYKEL	11
INSPEKTION, UNDERHÅLL, RENGÖRING OCH FÖRVARING	11
INSPEKTION AV DIN SPARKCYKEL	11
JUSTERING AV SKIVBROMSEN	12
FINJUSTERA VAJERNS SPÄNNING.....	12
OLJUD FRÅN BROMSEN.....	12
JUSTERING AV HOPFÄLLNINGSMEKANISMEN	13
RENGÖRING AV DIN SPARKCYKEL	13
FÖRVARING AV DIN SPARKCYKEL	13
SPARKCYKEL, SPECIFIKATIONER	13
SYMBOLFÖRKLARING	14
AVFALLSHANTERING	14

INNAN DU BÖRJAR

Innan du använder elsparkcykeln för första gången måste du först läsa igenom BRUKSANVISNINGEN noggrant, och följa anvisningarna och varningarna för din egen och andras säkerhet. Det är rekommenderat att behålla bruksanvisningen för framtida referens. Besök www.envivo.nu, för ytterligare information

WARNING! Underlåtenhet att följa de grundläggande anvisningarna och säkerhetsföreskrifterna i BRUKSANVISNINGEN, kan leda till skador på din sparkcykel, skador på annan egendom, allvarlig kroppsskada eller till och med livsfara.

VARNINGAR OCH FÖRSIKTIGHET

1. Rekommenderad ålder för användning: äldre än 14 år.
2. Batteriladdaren får användas av barn som är äldre än åtta år och personer med nedsatt fysisk, sensorisk och mental förmåga, eller brist på erfarenhet och kunskap, om de hålls under uppsikt eller har fått instruktioner om säker användning av apparaten och förstår de risker det innebär.
3. Barn måste hållas under uppsikt så att de inte leker med apparaten. Rengöring och underhåll som användaren kan utföra, får inte utföras av barn.
4. Om laddarens nätsladd är skadad, måste den skrotas, och laddaren ersättas av tillverkaren eller dess servicerepresentant – kontakta service.
5. Försök inte att modifiera, ändra eller byta ditt batteri eller någon annan del av enheten.
6. Om användaren demonterar sparkcykeln upphör garantin att gälla.
7. Använd endast den laddare som medföljer i förpackningen. Sparkcykeln får endast strömförsörjas med en säker extra låg spänning i enlighet med sparkcykelns märkning.
8. Den medföljande laddaren får endast användas med elsparkcykeln och inte med någon annan utrustning. Laddaren får inte användas för att ladda batterier som inte är laddningsbara.
9. Använd all lämplig skydds- och säkerhetsutrustning vid användning av sparkcykeln. Se avsnittet om användningsprinciper för mer information.
10. Se till att bära bekväma kläder och platta skor utan tåöppning vid användning av sparkcykeln.
11. Använd inte sparkcykeln på ett sådant sätt att du utsätter dig själv eller andra för fara.
12. Använd inte sparkcykeln om du är påverkad av alkohol och/eller droger.
13. Använd sunt förnuft för att inte hamna i farliga situationer med din sparkcykel.
14. Försök inte att utföra några stunttrick, eller andra trick med din sparkcykel.
15. Gör inte skarpa svängar, i synnerhet inte i höga hastigheter.
16. Misshandla inte din sparkcykel, om du gör det kan enheten skadas och orsaka fel i drivsystemet som kan medföra kroppsskada.
17. Kör inte i eller i närheten av vattenpölar, lera, sand, sten, grus, skräp eller i närheten av ojämn eller kuperad terräng.
18. Sparkcykeln kan användas på trottoarer som är plana, rena, torra och där det är möjligt, på avstånd från andra användare. Om du stöter på ojämna trottoarer, bör du lyfta din sparkcykel över hindren.
19. Åk inte i mörker.
20. Bromsskivan kommer att vara varm efter användning: rör den inte efter att du har bromsat.
21. Om styrets handtag blir skadade så att styrets metalländar exponeras, måste dessa täckas med hjälp av invärdigt monterade "styrändspluggar".
22. Kör inte i hårt väder, snö, regn, hagel, slask, isbelagda ytor eller i extrem värme
23. Vid användning av sparkcykeln i gupp och på ojämna trottoarer – Böj på knäna när du åker i gupp eller på ojämna trottoarer för att absorbera stötar och vibrationer och göra det lättare för dig att hålla balansen. Om du är osäker på om du kan åka säkert i en viss typ av terräng, bör du kliva av och bära din sparkcykel. VAR ALLTID FÖRSIKTIG.
24. Försök inte att köra över gupp eller föremål som är större än 1,5 cm, även om du är förberedd och böjer på dina knäna.
25. VAR UPPMÄRKSAM – Titta var du åker och var uppmärksam på underlagets förutsättningar, människor, platser, egendom och föremål runt omkring dig.
26. Använd inte sparkcykeln på platser med mycket människor.
27. Använd alltid din sparkcykel med extrem hänsyn till människor och egendom.
28. Använd inte sparkcykeln när du pratar eller tittar i din telefon, eller skickar SMS.
29. Använd inte sparkcykeln där det inte är tillåtet.
30. Inte avsedd för användning på offentliga vägar i alla länder: kontrollera begränsningarna för användning enligt lokala vägtrafikbestämmelser.
31. Åk inte upp- eller nerför branta backar med din sparkcykel.
32. Sparkcykeln är avsedd för användning av en person. Försök INTE använda sparkcykeln med två eller flera personer.
33. Bär inte på något när du använder sparkcykeln.
34. Var medveten om att bromssträckan ökar vid högre hastigheter.

35. Försök inte att hoppa av eller på sparkcykeln i farten.
36. Får inte användas för offroad-körning.
37. Överskrid inte gränsen för maximal vikt (120 kg).
38. Anvisningarna är tillgängliga från serviceadressen längst ner på sidan.

Det är rekommenderat att behålla originalförpackningen om du mot förmodan skulle behöva returnera produkten till oss eller skicka den på reparation.

WARNING! Garantin omfattar inte olämplig användning av produkten eller underlåtenhet att följa de varningar och användningsanvisningar som finns i denna bruksanvisning. Det är dessutom begränsad garanti på delar som är föremål för normalt slitage, såsom hjul, batteri, bromsar, bakre stänkskydd och handtag. Dessa delar anses vara förbrukningsvaror och kan beställas på www.envivo.nu

KASSENS INDHOLD



Elsparkcykel

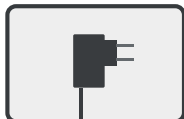

Laddare

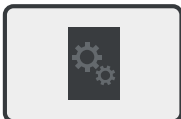

Bruksanvisning



Insexnyckel

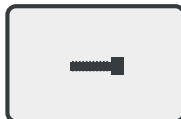

4 st. skruvar

ÖVERSIKT

1. Gasreglage
2. Display
3. Grepp för hopfällning
4. Ringklocka
5. Handbroms
6. Strålkastare
7. Säkerhetsstift
8. Lås för hopfällning
9. Laddningsanslutning
10. Skivbroms
11. Krok på bakskärm
12. Bakljus
13. Batteri och styrenhet
14. Stöd
15. Främre motor
16. Främre stötdämpare
17. Bakre stötdämpare

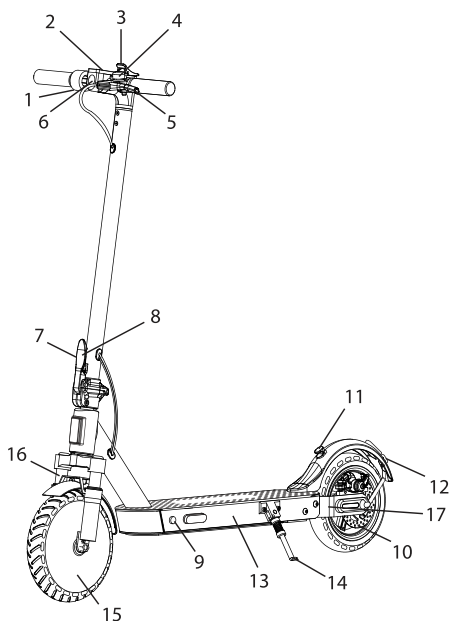

LÄS NOGA IGENOM FÖLJANDE ANVISNINGAR

Steg 1: Komma igång – ta ur din sparkcykel ur förpackningen och placera den plant på golvet.

Steg 2: Ladda din sparkcykel – Kontrollera att sparkcykeln är fulladdad före den första användningen. Se informationen i avsnittet batteri- och laddningsspecifikationer, för anvisningar om laddning.

Steg 3: Använd all lämplig skyddsutrustning, inklusive, men inte begränsat till hjälm, knäskydd, armbågsskydd och handledsskydd.

KOMMA IGÅNG MONTERING

Montera styret. Sätt i skruvarna och dra åt dem med insexnyckeln.

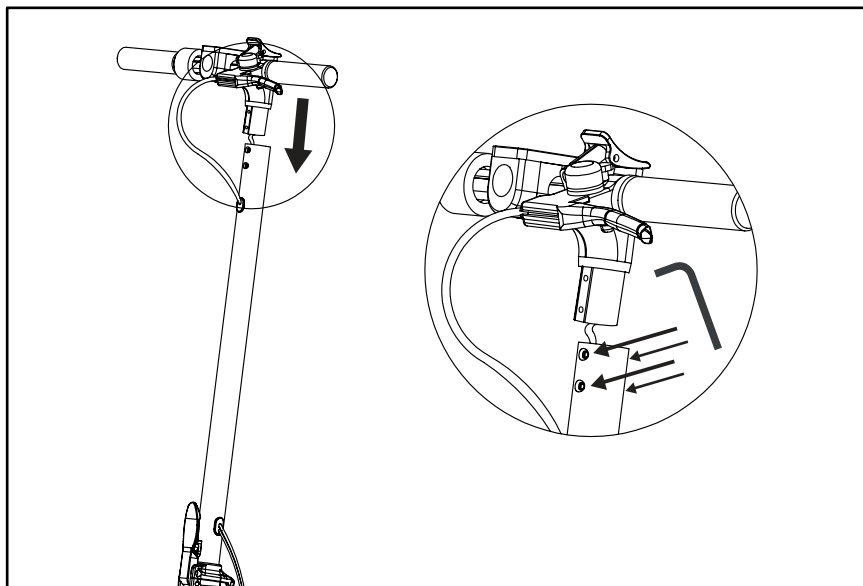

WARNING! De fyra skruvarna håller fast styret i framgaffeln så det är viktigt att de är ordentligt åtdragna. Använd inte för mycket kraft när du drar åt skruvarna. Kontrollera att skruvarna är ordentligt åtdragna varje gång du använder elsparkcykeln.

HOPFÄLLNING



Dra säkerhetsstiftet uppåt för att öppna hopfällningslåset.



Dra hopfällningslåset utåt för att fälla ihop elsparkcykeln.



Skjut försiktigt ner styrstängens.



Klicka fast hopfällningsfästet på bakskärmens krok.



UPPFÄLLNING

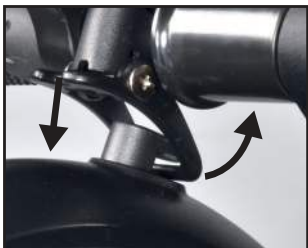

Tryck ner hopfällningsfästet och dra försiktigt upp styrstängens hela vägen.



Tryck hopfällningslåset mot styrstängens för att låsa den.



WARNING: Innan du använder elsparkcykeln måste du alltid kontrollera att låsmekanismen är ordentligt låst.

BÄRA DIN ELSPARKCYKEL

Plocka upp elsparkcykeln försiktigt så att inte bakskärmen belastas för mycket.

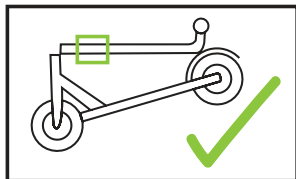

Placera handen här vid bärande

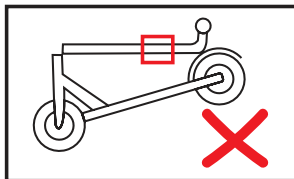

Undvik att lyfta elsparkcykeln här



DISPLAY

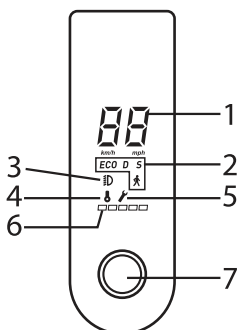

1. Hastighet

Visar den aktuella hastighet som du färdas i.

2. Körläge

Ändra mellan olika körstilar.

-  Gångläge. Kör i upp till 6 km/t.
- ECO: Ekonomiläge. Kör i upp till 10 km/t.
- D: Körläge. Kör i upp till 20 km/t.
- S: Sportläge. Kör i upp till 25 km/t.

3. Indikeringslampa

Tänds i displayen när fram- och bakljus är tända.

4. Indikering för överhettning

Tänds om styrenhetens temperatur överskrider 80°C

5. Indikering för fel på enheten

Kontakta servicecentret.

6. Indikering av batterinivå

Batteri (100%) kommer att visa 5 streck.

Kom ihåg att ladda batteriet när det är på det sista strecket. När batteriet laddas ur, kommer motorn att bli svagare.

7. Displayknapp

ANVÄNDNINGSPRINCIPER

STARTA

Elsparkcykeln levereras med ett säkerhetslås som måste låsas upp innan du kan använda elsparkcykeln.

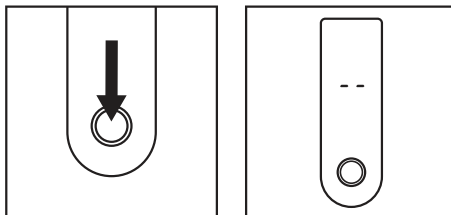

Håll displayknappen intryckt i två sekunder för att slå PÅ sparkcykeln.

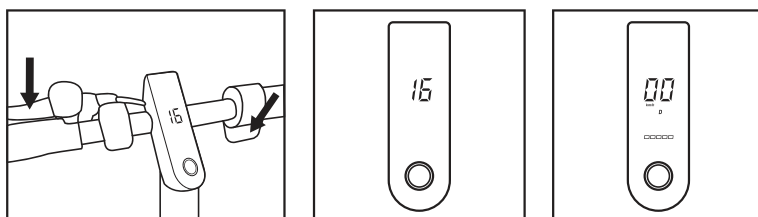

Elsparkcykeln levereras med ett säkerhetslås som måste låsas upp innan du kan använda elsparkcykeln.

Håll displayknappen intryckt i två sekunder för att slå PÅ sparkcykeln.

Tryck på och håll gaspedalen nedtryckt för att låsa upp E-Scootern. Displayen visar "16". Håll gaspedalen nedtryckt och tryck samtidigt på bromshandtaget. Displayen visar körhastigheten och batteriindikatorn. Du kan nu släppa gaspedalen och bromshandtaget.

Elsparkcykeln är nu klar för körning.

För att köra E-scootern måste du först rulla den framåt samtidigt som du håller gaspedalen nedtryckt. E-scootern accelererar inte från ett stillastående läge.

Håll displayknappen intryckt i två sekunder för att slå AV sparkcykeln.

ANVÄNDNING

- Tryck en kort stund på displayknappen för att slå PÅ eller AV ljuset.
- Håll gasreglaget nedtryckt och sedan bromshandtaget för att låsa upp E-scootern.
- Dubbelklicka på displayknappen för att ändra växel.
- Bakljuset blinkar när du använder handbromsen.
- Elsparkcykeln stängs av automatiskt efter 15 minuter om den inte används.

SÅ HÄR KÖR DU DIN ELEKTRISKA SPARKCYKEL

- Slå på sparkcykeln.
- Sätt en fot på fotbrädan.
- Gasreglaget är placerat till höger på styret. Tryck gasreglaget nedåt och rulla E-scootern framåt för att accelerera. Släpp på gasreglaget för att bromsa in.
- Handbromsen sitter till vänster på styret, tryck in handtaget stegvis för att decelerera.

VIKT- OCH HASTIGHETSBEGRÄNSNINGAR

VARNING! Vikt- och hastighetsbegränsningarna har angetts för din säkerhet. Överskrid inte de begränsningar som anges i bruksanvisningen.

VIKTBEGRÄNSNINGAR

Maximal vikt: 120 kg

HASTIGHETSBEGRÄNSNING

Maximal hastighet: 25 km/t

RÄCKVIDD

Observera att sparkcykeln kan köras 22 km på ett fulladdat batteri vid perfekt förhållanden. Följande är några av de huvudsakliga faktorer som påverkar sparkcykelns räckvidd.

Terräng: En slät, plan yta ökar din körsträcka, medan körning i uppförslänt eller i ojämn terräng kommer att minska din sträcka betydligt.

Vikt: Användarens vikt kan påverka körsträckan. En lättare användare kommer att ha en längre räckvidd än en tyngre användare.

Omgivningstemperatur: Använd och förvara sparkcykeln under den rekommenderade temperaturen. Det kommer att öka räckvidden, batteriets livslängd och sparkcykelns allmänna prestanda.

Underhåll: Korrekt batteriladdning och underhåll förlänger batteriets livslängd.

Hastighet och körstil: Att bibehålla en lagom hastighet ökar räckvidden, medan körning i höga hastigheter under långa perioder, frekventa start, stopp, rullande, tillsammans med frekvent acceleration och deceleration kommer att minska din total sträcka.

BATTERIINFORMATION OCH SPECIFIKATIONER

Det här avsnittet förser dig med grundläggande information om ditt batteri och din laddare. Läs det här avsnittet noga för att garantera din säkerhet. Följ följande anvisningar, för användarens säkerhet och för att förlänga batteriets livslängd och förbättra dess prestanda.

BATTERISTRÖM

När batteriindikeringen visar låg batterikapacitet, behöver du ladda batteriet i din elsparkcykel med den medföljande laddaren. Följ anvisningarna i avsnittet "Laddning av din sparkcykel", för att ladda ditt batteri fullt.

BATTERIETS SPECIFIKATIONER

Batteri: Paket med 30 st. 18650 litium-jon batterier

Modell: CHY3775E041058

Laddningstid: 5 timmar

Spänning: 36V

Battericeller: 30 celler

Initial kapacitet 7,5Ah

Arbetstemperatur: 0 ~ 40°C

Laddningstemperatur: 0 ~ 40°C

Förvaringstid: 6 månader

Förvaringstemperatur: 0 ~ 45°C

Luffuktighet vid förvaring: 5 - 95%

LADDARENS SPECIFIKATIONER

Modellnummer: GA20-4201500T

Inspänning: 100-240 V, 1,8A, 50-60Hz

Utspänning: 42V = 1,5A

LADDNING AV DIN SPARKCYKEL

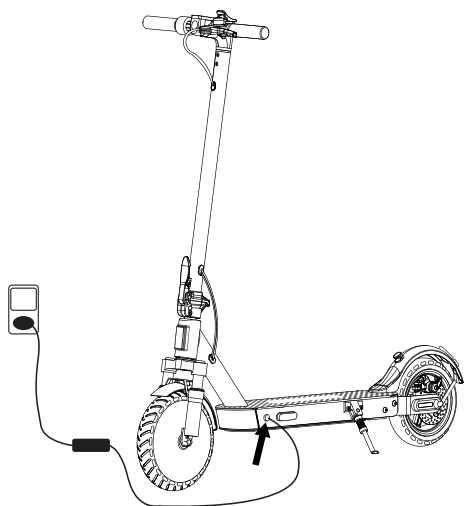

Steg 1: Kontrollera att laddningsanslutningen är ren och torr.

Steg 2: Anslut laddaren till eluttaget, och kabeln till nätaggregatet (100 V ~ 240 V; 50,60Hz), och kontrollera att lampan på laddaren lyser GRÖNT.

Steg 3: Anslut laddningskabeln till sparkcykelns laddningsanslutning. Indikeringslampan på laddaren bör lysa RÖTT, för att indikera att sparkcykeln laddas. När den röda indikeringslampan växlar färg till GRÖN, är din sparkcykel fulladdad. Laddaren kommer att sluta ladda automatiskt när lampan är GRÖN.

Steg 4: Koppla ur laddaren från sparkcykeln och från eluttaget.

Obs! Om den GRÖNA lampan på laddaren inte blir RÖD när du ansluter den till din sparkcykel, bör du kontrollera att alla anslutningar är korrekta och att sparkcykeln inte redan är fulladdad.

WARNING! Kom ihåg att sätta tillbaka laddningslocket av gummit efter varje laddning för att skydda anslutningen från vatten och smuts.

INSPEKTION, UNDERHÅLL, RENGÖRING OCH FÖRVARING

Din sparkcykel behöver regelbundna inspektioner och regelbundet underhåll. Det här kapitlet beskriver underhållsstegen och viktiga tips vid användning. Innan du utför någon av följande åtgärder, måste du kontrollera att strömmen och laddningskabeln är frånkopplade.

OBSERVERA! Underlåtenhet att följa anvisningarna för underhåll, rengöring och förvaring kan medföra skador och korrosion som kan ogiltigförklara garantianspråket.

INSPEKTION AV DIN SPARKCYKEL

Varje gång du använder sparkcykeln:

- Kontrollera att framhjulet är korrekt justerat och kopplat till styret. Placera framhjulet mellan dina fötter och rör på försiktigt styret från sida till sida för att kontrollera att hjulet följer styret. Kontakta eftermarknadsupport, om det uppstår några problem.
- Kontrollera att elsparkcykeln är korrekt utfälld innan du använder sparkcykeln.
- Kontrollera om bromsklossarna är utslitna. Om bromsklossen är utsliten (ca 1 mm kvar) måste den bytas omedelbart.

Elsparkcykeln utsätts för mycket vibrationer. Kontrollera regelbundet sparkcykelns chassi och däck efter skador eller överdrivet slitage, kontrollera alla skruvar och muttrar och dra åt dem vid behov. Kontrollera skruvarna kring hopfällningsmekanismen och hjulen extra noga.

Observera: Om fel eller skador uppstår på sparkcykeln ska du omedelbart sluta använda produkten och kontakta kundtjänst för hjälp. Alla ytterligare skador eller fel som uppstår på grund av användning av en skadad produkt gör att garantin upphör att gälla.

JUSTERING AV SKIVBROMSEN

Om bromsarna är för hårda eller lösa kan du använda den medföljande insexnyckeln på den bult som håller bromskabeln på plats. Lossa bulten.

För att spänna vajern: Minska bromsvajerns längd.

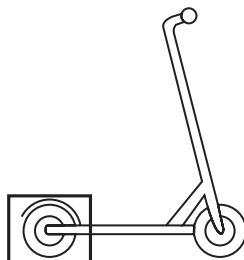
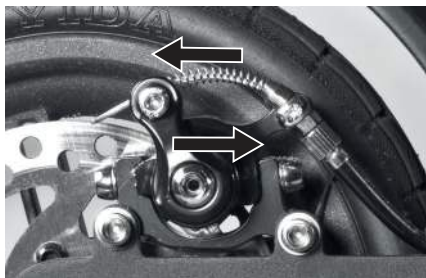

För att lossa vajern: Öka bromsvajerns längd.

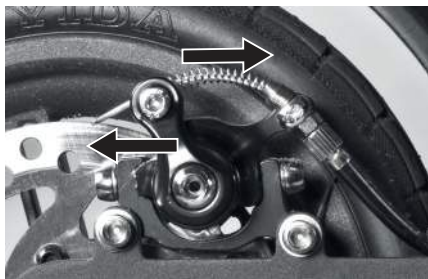

FINJUSTERA VAJERNS SPÄNNING

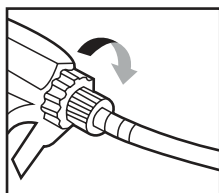

Vrid moturs, för att spänna vajern.

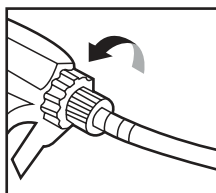

Vrid medurs, för att lossa vajern.

OLJUD FRÅN BROMSEN

- Bromsskivan behöver rengöras.
- Bromsklossen behöver rengöras eller slipas ner.
- Bromsklossen är förbrukad och behöver bytas.
- Bromsskivan har blivit skadad. Försök att böja undan den från det ställe där den vidrör bromsklossen.

JUSTERING AV HOPFÄLLNINGSMEKANISMEN

Använd den medföljande insexnyckeln för att vid behov dra åt de tre skruvarna kring hopfällningsmekanismen.

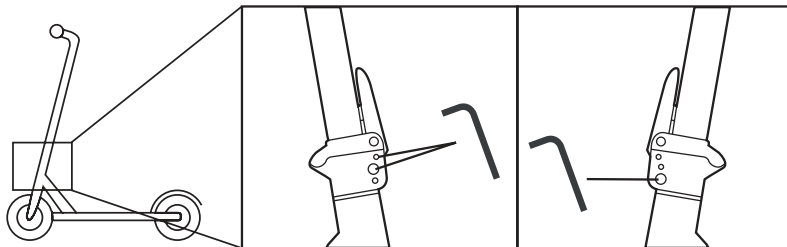

RENGÖRING AV DIN SPARKCYKEL

Koppla från laddaren och stäng av din sparkcykel.

Undvik att använda vatten eller andra vätskor och rengöringsmedel när du rengör sparkcykeln. Fukta en ren trasa med rent tvålsvatten, vrid ur trasan ordentligt, och torka av sparkcykelns chassi. Se till att vattnet inte kommer in i strömknappen, laddningsanslutningen, skivbromsen, under fotmattorna, i låsmekanismen eller i däcken.

Använd en fukig trasa för att rengöra bromsarna och stötdämpningens fjäder.

Applicera en syrafri smörjolja på alla rörliga delar och stötdämpningens fjäder.

Om din elsparkcykel är blöt efter användning kan du använda en torr handduk för att torka bort vattnet, då vatten annars kan få sparkcykeln att rosta och/eller tränga in i de elektriska delarna.

WARNING! Du får inte applicera olja på bromsarna. Provbromsa när du har rengjort sparkcykeln.

FÖRVARING AV DIN SPARKCYKEL

Ladda batteriet fullt före förvaring.

Om du förvarar din sparkcykel under en längre tidsperiod, bör du fulladda sparkcykeln, åtminstone en gång varannan månad.

Ladda inte, om förvaringsplatsens omgivningstemperatur är lägre än 0°C. Du måste ta sparkcykeln till en varmare miljö innan du laddar den. Se avsnittet om batteriinformation och specifikationer för mer information.

För att förhindra att damm tränger in i din sparkcykel, bör du linda in den, eller packa in den i sin originalförpackning.

Förvara sparkcykeln inomhus, i en torr och lämplig miljö.

SPARKCYKEL, SPECIFIKATIONER

Nettovikt: 12 kg

Last: 120 kg

Max. hastighetsbegränsning: 25 km/t

Räckvidd: upp till max. 22 km på en batteriladdning

Max. stigning: 15°

350W motor

IPX4-klassificering

Storlek (hopfälld): 112 x 43 x 49 cm

Storlek (uppfälld): 112 x 43 x 116 cm

Däck: 8,5"

SYMBOLFÖRKLARING



Försäkran om överensstämmelse: (Se medföljande dokument).

Produkter märkta med denna symbol överensstämmer med all tillämplig gemenskapslagstiftning inom Europeiska ekonomiska samarbetsområdet.

Ljudnivån överskrider inte 70 dB



Endast för inomhusbruk.



Enheten är dubbelisolerad.



Använd personlig skyddsutrustning.



Läs bruksanvisningen innan du använder produkten.



Klass III-skydd mot elektriska stötar.

AVFALLSHANtering



Elektrisk och elektronisk utrustning (EEE) innehåller material, delar och ämnen som kan vara farliga för miljön och skadliga för människors hälsa om avfall från elektrisk och elektronisk utrustning (WEEE) inte kasseras på ett korrekt sätt. Elektrisk och elektronisk utrustning som är märkt med WEEE-logotypen (såsom visas till vänster), får inte kasseras tillsammans med ditt hushållsavfall. Kontakta din lokala myndighet för avfallshantering då de kan ge information om återvinningsalternativen som finns tillgängliga i ditt område.



Den här symbolen på batteriet eller förpackningen indikerar att batteriet som medföljer den här produkten inte ska hanteras som hushållsavfall. Att återvinna materialen bidrar till att bevara naturresurser. Kontakta din lokala myndighet för avfallshantering då de kan ge information om återvinningsalternativen som finns tillgängliga i ditt område.

Imported by:
Accession ApS, Vandmanden 34, 9200 Aalborg SV, Denemarken.

Date of issue: 2/2022

Version: PO-1684

