

VAYA

DK

ELEKTRISK LØBEHJUL VAYA V10

MANUAL
PO-1700

INDHOLD

FØR DU STARTER	4
ADVARSLER OG FORBEHOLD	4
KASSENS INDHOLD	5
OVERBLIK	5
LÆS FØLGENDE INSTRUKSER OMHYGGELIGT	6
SAMMENFOLDNING	6
UDFOLDNING	6
LØFT AF EL-LØBEHJUL	7
DISPLAY	7
BETJENINGSVEJLEDNING	8
START	8
BETJENING	8
INDSTILLINGER	8
BRUG AF APP	9
SÅDAN KØRER DU PÅ DIT LØBEHJUL	10
VÆGT- OG HASTIGHEDSBEGRÆNSNINGER	10
VÆGTRESTRIKTIONER	10
HASTIGHEDSBEGRÆNSNINGER	10
RÆKKEVIDDE	10
BATTERIINFORMATION OG SPECIFIKATIONER	11
BATTERINIVEAU	11
BATTERISPECIFIKATIONER	11
OPLADERSPECIFIKATIONER	11
OPLADNING AF DIT LØBEHJUL	11
EFTERSYN, VEDLIGEHOLD, RENGØRING OG OPBEVARING	12
EFTERSYN AF LØBEHJULET	12
JUSTERING AF BREMSEKIVEN	12
FINJUSTERING AF BREMSEKABEL	13
STØJ FRA BREMSEN	13
RENGØRING AF LØBEHJULET	13
OPBEVARING AF LØBEHJULET	13
LØBEHJULSPECIFIKATIONER	14
SYMBOLFORKLARING	14
BORTSKAFFELSE	14

FØR DU STARTER

Læs instruktionsmanualen omhyggeligt, før du tager dit El-løbehjul i brug første gang. Følg instruktionerne og advarselserne for at sikre både din egen og andres sikkerhed. Det anbefales at gemme instruktionsmanualen til fremtidig reference. For yderligere information, besøg www.vayabike.com

ADVARSEL: Hvis de grundlæggende instruktioner og sikkerhedsforanstaltninger beskrevet i denne manual ikke følges, kan det resultere i, at dit El-løbehjul bliver skadet, anden ejendomsskade, alvorlig tilskadekommission og endda dødsfald.

ADVARSLER OG FORBEHOLD

1. Anbefalet aldersgruppe: 15+ år.
2. Batteriopladeren må benyttes af personer fra 15 år og opefter, og personer med begrænset fysik, føleforstyrrelser eller mentale evner eller mangel på erfaring og viden, hvis de holdes under opsyn eller er blevet instrueret i brug af produktet på en sikker måde og forstår farerne derved.
3. Børn bør holdes under opsyn for at sikre, at de ikke leger med produktet. Rengøring og vedligeholdelse må ikke udføres af børn.
4. Hvis opladerledningen går itu, skal den kasseres og erstattes af producenten eller producentens serviceagent – kontakt venligst servicelinjen.
5. Forsøg ikke at modificere, ændre eller udskifte batteriet eller andre dele på enheden.
6. Brugere, der demonterer løbehjulet, giver afkald på deres reklamationsret.
7. Benyt udelukkende den medfølgende oplader. Løbehjulet må kun oplades med ekstra lav spænding som indikeret på løbehjulet.
8. Opladeren må udelukkende benyttes til løbehjulet, ikke til andet elektronisk udstyr. Benyt ikke opladeren til at oplade ikke-genopladelige batterier.
9. Bær passende sikkerheds- og beskyttelsesudstyr, når du anvender dit løbehjul. Læs afsnittet om 'Betjeningsvejledning' for yderligere information.
10. Sørg for at bære behageligt tøj og flade, lukkede sko, når du anvender dit løbehjul.
11. Udsæt ikke dig selv eller andre og deres ejendom for fare, når du anvender dit løbehjul.
12. Betjen ikke løbehjulet, hvis du er påvirket af stoffer og/eller alkohol.
13. Brug din sunde fornuft for at undgå farlige situationer med dit løbehjul.
14. Forsøg ikke at lave stunts eller tricks på med dit løbehjul.
15. Foretag ikke skarpe sving, især ikke i høj fart.
16. Misbrug ikke dit løbehjul, da det kan forårsage skade på dit køretøj og føre til fejl i styresystemet, hvilket kan resultere i skader.
17. Kør ikke i eller nær vandpytter, mudder, sand, sten, grus, murbrokker eller nær ujævnt eller barsk terræn.
18. Løbehjulet kan benyttes på asfalterede, flade, rene og tørre overflader, og så vidt muligt på afstand fra andre. Løft dit løbehjul over ujævne overflader.
19. Kør ikke i mørke.
20. Skivebremsen bliver varm efter brug: rør den ikke efter bremsning.
21. Hvis styret beskadiges og metalenderne blottes, så skal de lukkes til ved hjælp af tilpassede propper.
22. Kør ikke i barsk vej, sne, regn, hagl, slud, på glatte overflader eller i høje temperaturer.
23. Når du kører over bump eller ujævne overflader, så bøj knæene for at dæmpe stødet og vibrationen og bevare balancen. Hvis du ikke er sikker på, om du kan køre sikkert gennem et specifikt terræn, så træd af og løft dit løbehjul. VÆR ALTID PÅ DEN SIKRE SIDE!
24. Forsøg ikke at køre over bump eller andet, der er højere end 1,5 cm. Heller ikke selvom du er forberedt og bøjer knæene.
25. VÆR OPMÆRKSOM – hold øje med hvor du kører og vær opmærksom på overfladerne, folk, steder og ting omkring dig.
26. Kør ikke på løbehjulet i befærdede områder.
27. Vis altid hensyn overfor folk og ejendomme, når du kører på løbehjulet.
28. Kør ikke på løbehjulet, mens du taler, skriver beskeder eller kigger på din telefon.
29. Kør ikke på dit løbehjul på steder, hvor det ikke er tilladt.
30. Ikke egnet til brug på offentlige veje i visse lande: undersøg begrænsningerne i henhold til de nationale regulativer angående vejsikkerhed.
31. Kør ikke op eller ned ad stejle bakker på dit løbehjul.
32. Løbehjulet er beregnet til én person. FORSØG IKKE at køre flere personer på løbehjulet.
33. Bær ikke noget, mens du kører på løbehjulet.
34. Vær opmærksom på øget bremselængde ved høj fart.

35. Forsøg ikke at hoppe på eller af dit løbehjul, mens den kører.
36. Kør ikke off-road på dit løbehjul.
37. Overskrid ikke maksimalvægten (150 kg).
38. Disse instrukser er tilgængelige på serviceadressen nederst på siden.

Det anbefales at beholde den originale emballage i det usandsynlige tilfælde, at produktet skal returneres til os eller sendes til reparation.

Advarsel: Garantien dækker ikke uretmæssig brug af produktet eller undladelse af at følge advarslerne og betjeningsvejledningen i denne instruktionsmanual. Der er ydermere begrænset garanti på sliddele såsom hjul, batteri, bremses og greb. Disse dele anses som slidagedele og kan efterfølgende bestilles på www.vayabike.com

KASSENS INDHOLD



Løbehjul

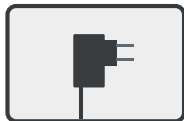

Oplader

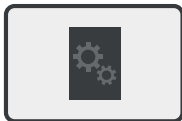

Manual

OVERBLIK

1. Gashåndtag
2. Display
3. Styreenhed
4. Håndbremse
5. Højdejusteringslås
6. Foldegreb
7. Batteri og styreenhed
8. Stik til oplader
9. Baglygte
10. Baghjulsmotor
11. Skivebremse
12. Støttefod
13. LED lys
14. Forlygte
15. Forhjulsaffjedring
16. Baghjulsaffjedring

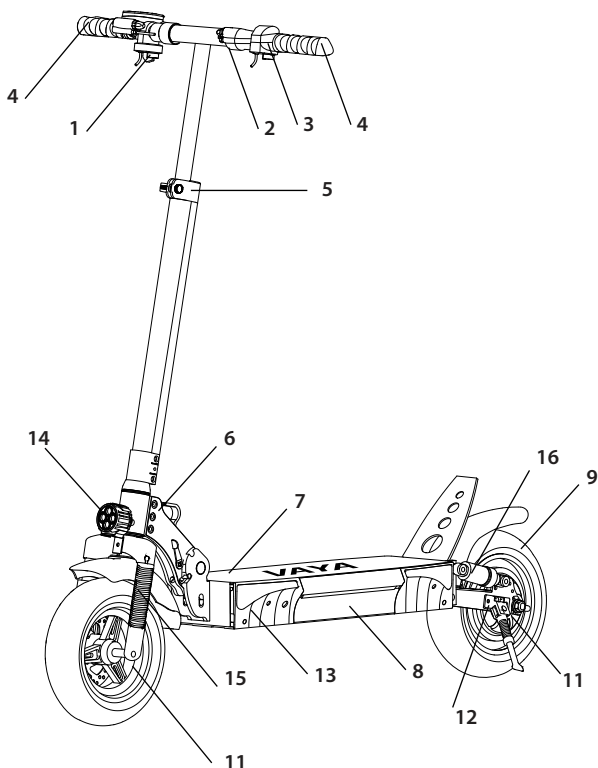

LÆS FØLGENDE INSTRUKSER OMHYGGELIGT

Trin 1: Kom i gang – Tag løbehjulet ud af emballagen og placer den fladt på jorden.

Trin 2: Oplad løbehjulet – Sørg for at løbehjulet er fuldt opladet, før du tager den i brug første gang. Se under afsnittet om 'Batteri- og opladerspecifikationer' for opladerinstrukser.

Trin 3: Bær egnet sikkerhedsudstyr, inklusiv, men ikke begrænset til, en hjelm, knæpuder, albueskyttere og håndledsbeskyttere.

SAMMENFOLDNING



Skub håndtagsfoldelås udad og bøj håndtag nedad.



Hiv foldelåsens sikkerhedsstift ud, placeret på højre side, og træk den røde sikkerhedspind tilbage.

Hiv foldelåsen ud, placeret på højre side, og bring forsigtigt styrestangen ned

UDFOLDNING



Hiv foldelåsen ud, placeret på højre side, og bring forsigtigt styrestangen helt op.

Hiv foldelåsens sikkerhedsstift ud, placeret på højre side, og skub den røde sikkerhedspind ind. Sikkerhedsstift skal låse sikkerhedspinden fast.

Advarsel: Tjek altid om låsemekanismen er låst sikkert fast, inden der køres på løbehjulet.

LØFT AF EL-LØBEHJUL

Saml forsigtigt El-løbehjulet op for at undgå, at bagskærmen bliver trykket.

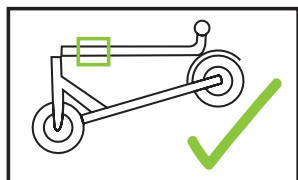

Placer hånd her når løbehjulet løftes

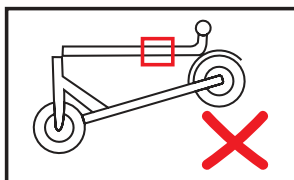

Undgå at løfte her

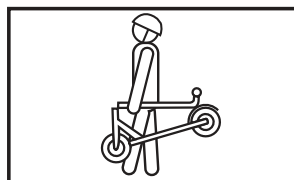

DISPLAY

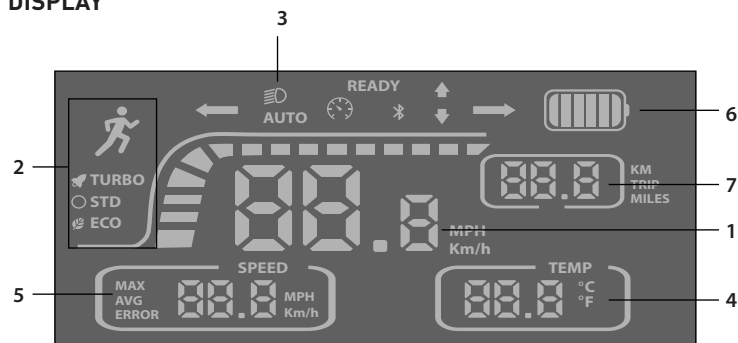

1. Hastighed

Viser den aktuelle fart.

2. Kørsel

Skift mellem forskellige kørselsstile.

-  Gå-indstilling. Kører op til 6 km/t.
- ECO: Budget-indstilling. Kører op til 10 km/t.
- STD: Kørsels-indstilling. Kører op til 15 km/t.
- TURBO: Sport-indstilling. Kører op til 20 km/t.

3. Lysindikator

Lyser når forlygte og baglygte er tændt.

4. Overophedningsindikator

Temperatur

5. Multifunktionelt display-område

Viser forskellige informationer

6. Batteriniveauidikator

Batteri (100%) viser 6 barer.

Husk at oplade dit batteri når der kun vises én bar. Som batteriet aflades, vil motorens styrke blive svagere.

7. TRIP: Distance kørt siden start af El-løbehjul.

BETJENINGSVEJLEDNING



START

Hold  nede i 2 sekunder for at tænde løbehjulet.



For at køre på El-løbehjulet skal man først skubbe El-løbehjulet fremad, mens acceleratoren holdes inde. El-løbehjulet accelererer ikke fra stillestående tilstand.

Hold  inde i 2 sekunder for at slukke for El-løbehjulet.

BETJENING

- Tryk kort på  for at tænde eller slukke for lyset.
- Hold speederen inde og derefter bremsehåndtaget for at låse El-løbehjulet op.
- Tryk på **S** for at skifte gear.
- Tryk på **M** knappen for at skifte mellem forskellige display informationer.
- Baglygten blinker når du bruger håndbremsene.
- El-løbehjulet vil automatisk slukkes, hvis den ikke bliver brugt i 15 minutter.
- Tryk på  for at bruge det elektriske horn.
- Tryk venstre/højre blinklysknap ind for at aktivere venstre/højre blinklys.
Centrer knap for at deaktivere blinklys.

INDSTILLINGER

Hold  og  knapperne nede på samme tid i 5 sekunder for at tilgå indstillinger.

- P1: Startmuligheder. 0: Løbehjul kan køre ved at holde acceleratoren nede – 1: Løbehjul skal skubbes i gang, mens man holder accelerator nede, før det kan køre.
- P2: Ikke tilgængelig på denne model.
- P2: Ikke tilgængelig på denne model.

BRUG AF APP

1. Download app til din telefon fra Android Play Butik eller Apple App Store.
Søg efter appen "Minirobot" eller scan QR kode. Download appen.
2. Tænd for Bluetooth på din telefon.
3. Start appen og tryk på Bluetooth ikonet på appen og vælg VAYA V10.
4. Appen kan nu bruges til ændring af indstillingerne på løbehjulet.

Note: Forbind kun til løbehjul via Minirobot appen.

Forbind ikke direkte til den udenom appen. Hvis der opstår fejl, slet Bluetooth forbindelse og prøv igen i appen.

IOS (App Store)



Android (Google Play)

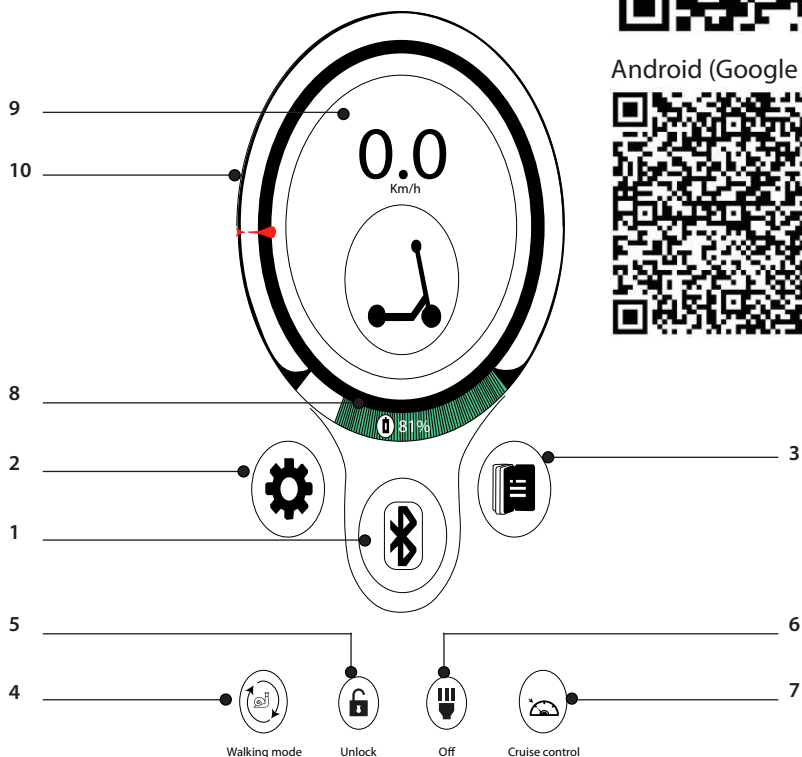

1. Forbind til løbehjul.
2. Gå til settings (Indstillinger).
3. Gå til details (detaljer). Viser information angående løbehjulet.
4. Vælg mellem 4 forskellige gear: gå-mode (), ECO-mode, drive-mode (D) og speed-mode (S).
5. Lås løbehjulet. Note: Løbehjul kan også åbnes igen med andre telefoner.
6. Tænd/sluk for- og baglygte.
7. Cruise control. Ikke tilgængeligt på dette løbehjul.
8. Batteriniveau vist i procent.
9. Nuværende fart.
10. Max hastighed i nuværende valgte gear.

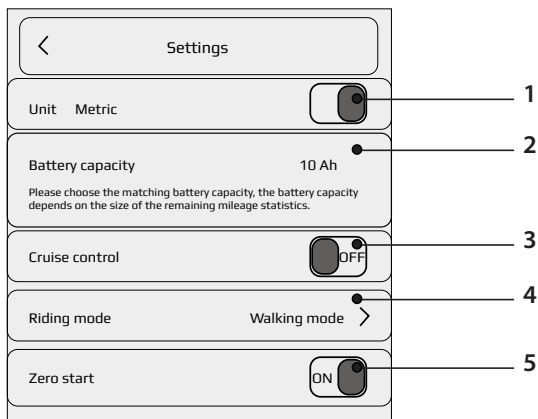

1. Skift mellem at vise værdier i kilometer eller i mil på display eller i app.
2. Viser batteristørrelse.
3. Cruise control. Ikke tilgængeligt på dette løbehjul.
4. Juster tophastighed på gear.
5. Zero start. ON: Løbehjul kan køre ved at holde acceleratoren nede. OFF: Løbehjul skal skubbes i gang, mens man holder accelerator nede, før det kan køre.

SÅDAN KØRER DU PÅ DIT LØBEHJUL

- Tænd for løbehjulet.
- Stå med én fod på fodbrættet.
- Gashåndtaget befinder sig på højre håndtag. Tryk acceleratoren ned og skub løbehjulet fremad for at accelerere og slip for at sætte farten ned.
- Håndbremsen befinder sig på det venstre håndtag. Tryk gradvist ned på bremsen for at sætte farten ned.

VÆGT- OG HASTIGHEDSBEGRÆNSNINGER

Advarsel: Hastigheds- og vægtbegrænsninger er fastsat for din egen sikkerheds skyld. Overstig ikke de angivne begrænsninger i instruktionsmanualen.

VÆGTRESTRIKTIONER

Max. vægt: 150 kg

HASTIGHEDSBEGRÆNSNINGER

Max. hastighed: 20 km/t

RÆKKEVIDDE

Vær opmærksom på, at løbehjulet kan køre 30 km på et fuldt opladt batteri under ideelle forhold. Nedenstående større faktorer vil påvirke løbehjulet rækkevidde.

Terræn: En glat overflade vil forlænge ens kørelængde, hvorimod kørsel op ad bakke eller i ujævnt terræn vil reducere kørelængden betragteligt.

Vægt: Brugerens vægt kan påvirke kørelængden; en let bruger kan køre længere end en tungere bruger.

Temperatur: Kør og opbevar løbehjulet under den anbefalede temperatur, hvilket vil forøge kørelængden, batteriets levetid og generel ydelse.

Vedligehold: Korrekt batteriopladning og vedligehold forlænger batteriets levetid.

Hastighed og kørsel: Kørsel ved moderat hastighed forlænger kørelængden; kørsel i høj hastighed i længere tid ad gangen, hyppig start/stop, tomgang og hyppig acceleration og deceleration reducerer kørelængden.

BATTERIINFORMATION OG SPECIFIKATIONER

Dette afsnit har til formål at oplyse om batteri og oplader. Læs venligst afsnittet omhyggeligt for din egen sikkerheds skyld. For brugersikkerhed og for at forlænge batteriets levetid og ydeevne, så følg venligst disse instruktioner.

BATTERINIVEAU

Oplad El-løbehjulet med medfølgende oplader, når batteriindikatoren viser 'lavt batteriniveau'. For at oplade batteriet fuldt op, følg venligst instruktionerne i afsnittet "Opladning af løbehjul".

BATTERISPECIFIKATIONER

Battery: 52*18650 Lithium-ion batteripakke

Model: JT-ESB10-07

Opladningstid: 6 timer

Spænding: 48V

Battericeller: 52 celler

Umiddelbar ydeevne 10Ah

Betjeningstemperatur: 0° ~ 40°

Opladningstemperatur: 0° ~ 40°

Opbevaringstid: 6 måneder

Opbevaringstemperatur: 0° ~ 45°

Opbevaringsluftfugtighed: 5% - 95%

OPLADERSPECIFIKATIONER

Modelnummer: GA26-5462000T

Input: 100-240V, 2.5A, 50-60Hz

Output: 54.6V == 2.0A

OPLADNING AF LØBEHJULET

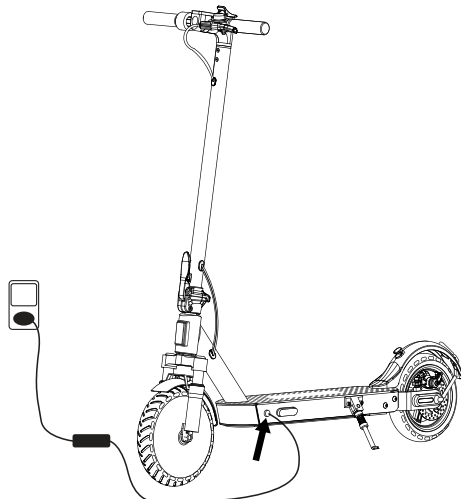

Trin 1: Sørg for, at opladerstikket er rent og tørt.

Trin 2: Sæt opladeren i stikkontakten og tilslut derefter kablet med strømforsyningen (100V ~ 240V; 50,60Hz), sørg for at lyset på opladeren lyser GRØNT.

Trin 3: Tilslut opladerkablet til løbehjulets opladerindgang. Opladerens indikatorlys bør nu ændre sig til RØD og indikere, at løbehjulet nu oplades. Når opladerens indikatorlys lyser GRØN, er løbehjulet fuldt opladet. En fuld opladning sker normalt indenfor 4-5 timer. Opladeren stopper automatisk med at oplade, når lyset lyser GRØNT.

Trin 4: Træk opladeren ud ad løbehjulet og stikkontakten.

Note: Hvis det GRØNNE lys på opladeren ikke ændrer sig til RØD, når du tilslutter den til løbehjulet, så tjek at alle

forbindelser er korrekt tilsluttet eller, at løbehjulet ikke allerede er fuldt opladet.

Note: Husk, efter hver opladning, altid at sætte gummiproppen ind i opladerstikket igen for at undgå at vand og snavs komme ind i stikket.

EFTERSYN, VEDLIGEHOLD, RENGØRING OG OPBEVARING

Dit løbehjul kræver rutineeftersyn og vedligeholdelse. Dette afsnit beskriver vedligeholdelse og vigtige betjeningsff. Før du udfører nedenstående, så sørg for, at strømmen og opladningskablet er slået fra.

VÆR OPMÆRKSOM PÅ: Hvis instrukserne til vedligehold, rengøring og opbevaring ikke følges, så kan det resultere i skader og korrosion og dermed tab af garanti.

EFTERSYN AF LØBEHJUL

Hver gang før du kører på løbehjulet:

- Sørg for, at forhjulet er tilpas justeret og forbundet til styret. Placér forhjulet mellem fødderne og flyt forsigtigt styret fra side til side for at se om hjulet følger styret. Hvis der opstår problemer, kontakt supportafdelingen.
- Sørg for, at løbehjulet er korrekt udfoldet før du bruger den.
- Undersøg om bremseklodserne er slidt op. Hvis bremseklodserne er slidt op (ca. 1 mm tilbage), så skal de udskiftes øjeblikkeligt.

Løbehjulet bliver udsat for mange vibrationer, så sørg for at undersøge løbehjulet og dækkene rutinemæssigt for skader og slid, tjek bolte og skruer og stram dem, hvis der er behov for det. Tjek især skruer ved låsemekanismen, styret og ved hjulene.

Note: Hvis der opstår fejl eller skader på løbehjulet, så stop øjeblikkeligt med at bruge produktet og kontakt salgssupport for assistance. Yderligere skader og fejl opstået på grund af fortsat brug af skadet produkt vil ugyldiggøre garantien.

JUSTERING AF BREMSEKIVEN

Hvis bremsene er for stramme eller for løse, så benyt den medfølgende umbrakonøgle på boltene, der holder bremsekablet på plads. Løsn boltene.

For at stramme bremsen: Forkort længden af bremsekablet.

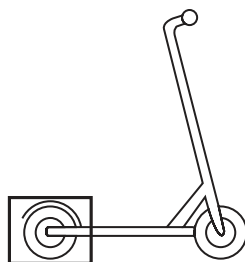
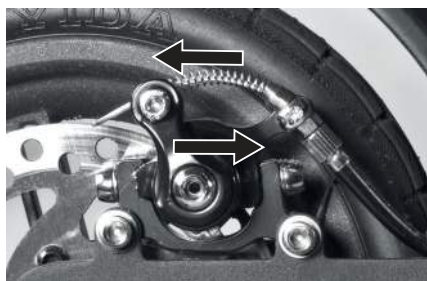

For at løse bremsen: Forlæng længden af bremsekablet.

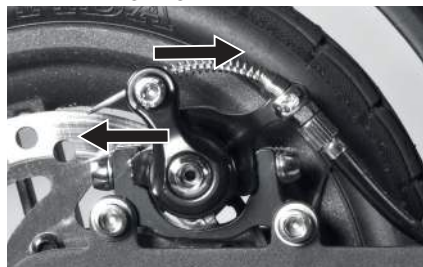

FINJUSTERING AF BREMSEKABEL

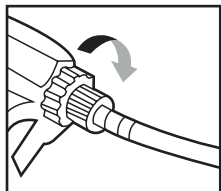

For at stramme bremsen, drej imod uret.

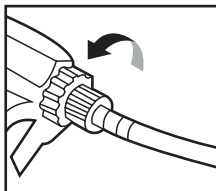

For at løsne bremsen, drej med uret.

STØJ FRA BREMSEN

- Bremseskiven skal rengøres.
- Bremseklovs skal rengøres eller slibes ned.
- Bremseklovs er slidt og skal udskiftes.
- Bremseskiven er skadet. Forsøg at bøje den lidt væk fra, hvor den berører bremseklovsen.

RENGØRING AF LØBEHJULET

Slå opladeren fra og sluk for løbehjulet.

Undgå brug af vand eller andre væsker og rengøringsmidler under rengøring af løbehjulet. Fugt en ren klud med rent sæbevand, vrid den grundigt op og tør løbehjulet. Sørg for, at der ikke kommer vand ind i startknappen, opladerstikket, fodunderlaget, låsemekanismen eller dækkene.

Brug en fugtig klud til at rengøre bremserne og affjedringen.

Påfør et syrefrit smøremiddel på alle bevægelige dele og affjedringen.

Hvis løbehjulet er våd efter brug, så brug en tør klud til at tørre vandet af, da vandet vil korrodere løbehjulet og kan komme ind i de elektriske dele.

ADVARSEL: Påfør ikke olie på bremserne. Tjek bremsen efter rengøring af løbehjulet.

OPBEVARING AF LØBEHJULET

Oplad batteriet helt før opbevaring.

Hvis løbehjulet står til opbevaring i en længere periode, så sørg for at oplade den mindst én gang hver anden måned.

Hvis temperaturen på opbevaringsstedet er under 0° skal den ikke oplades. Løbehjulet skal flyttes til et varmere miljø før opladning. Se afsnittet om 'Batteriinformation og specifikationer' for yderligere information.

For at undgå, at der kommer støv i løbehjulet, kan det pakkes ind eller forsegles i den originale emballage.

Opbevar løbehjulet indendørs i en tør og passende temperatur.

LØBEHJULSPECIFIKATIONER

Nettovægt: 23 kg

Belastning: 150 kg

Max. hastighed: 20 km/t

Rækkevidde: op til max. 30 km på et fuldt opladet batteri

Max. opstigningsgrænse: 20°

500W motor

IPX4 Rating

Størrelse(sammenfoldet): 120 x 60 x 42 cm

Størrelse (udfoldet): 120 x 60 x 124.5 cm

Dæk: 10"

SYMBOLFORKLARING

 Overensstemmelseserklæring: (Se vedlagt dokument). Produkter mærket med dette symbol er i overensstemmelse med alle gældende regulativer i det europæiske økonomiske område.

Støjniveauet overstiger ikke 70 dB.



Kun til indendørs brug.



Enheden er dobbeltisoleret.



Bær personligt sikkerhedsudstyr.



Læs manualen før betjening af produktet.



Klasse III beskyttelse mod elektrisk stød.

BORTSKAFFELSE



Elektrisk og elektronisk udstyr (EEU) indeholder materialer, dele og stoffer, som kan være farlige for miljøet og skadelige for helbredet, hvis affald fra elektrisk og elektronisk udstyr ikke bortskaffes korrekt.



Elektrisk og elektronisk udstyr, som er markeret med WEEE logo (som vist til venstre) bør ikke smides ud med husholdningsaffaldet. Kontakt din lokale affaldsafdeling, da de vil kunne informere om, hvilke genanvendelsesmuligheder der er i dit område.



Dette symbol på batteriet eller på emballagen viser, at produktets batteri ikke skal behandles som husholdningsaffald. Genanvendelsen af materialerne vil hjælpe med at bevare naturressourcer. Kontakt din lokale affaldsafdeling, da de vil kunne informere om, hvilke genanvendelsesmuligheder der er i dit område.

