



# VAYA



## MINI E-CYKEL

---

BRUKSANVISNING

PO-1697



## INNEHÅLLSFÖRTECKNING

VÄLKOMMEN .....	4
ALLMÄNT .....	4
SYMBOLFÖRKLARING .....	4
INNAN DU BÖRJAR.....	4
VIKTIG SÄKERHETSINFORMATION .....	5
FÖRPACKNINGENS INNEHÅLL .....	7
INSTRUKTIONER FÖR IHOPPFÄLLNING .....	7
FÄLLA IHOP CYKELN.....	7
FÄLLA UT CYKELN .....	10
LCD-SKÄRM.....	12
ANVÄNDA.....	12
INSTÄLLNINGAR.....	12
VÄXELVÄLJARE .....	13
PEDALASSISTERAT LÄGE.....	13
ANVÄNDA E-CYKELN .....	14
KONFIGURATION.....	14
SADELNS HÖJD.....	14
SADELJUSTERING .....	14
HÖJD PÅ STYRETS AXEL.....	14
HANDBROMSAR .....	14
ÅTDRAGNING AV FÄSTELEMENT.....	14
FÖRSIKTIGHETSÅTGÄRDER FÖRE ANVÄNDNING.....	15
VIKT- OCH HASTIGHETSBEGRÄNSNINGAR .....	15
VIKTBEGRÄNSNINGAR .....	15
RÄCKVIDD .....	15
BATTERIINFORMATION OCH -SPECIFIKATIONER.....	16
LÅS/LÅS UPP BATTERIET .....	16
BATTERIETS PÅ/AV-KNAPP .....	16
BATTERISTYRKA.....	16
BATTERIETS SPECIFIKATIONER.....	16
LADDARENS SPECIFIKATIONER.....	17
LADDA DIN E-CYKEL .....	17
SÄKERHETSTIPS VID LADDNING.....	17
INFORMATION OM BAGAGEHÅLLAREN .....	17
SPECIFIKATIONER FÖR BAGAGEHÅLLAREN .....	17
INSPEKTION, UNDERHÅLL OCH FÖRVARING .....	17
INSPEKTERA DIN E-CYKEL .....	18
RENGÖRA DIN E-CYKEL .....	18
UNDERHÅLL AV KEDJAN .....	18
FÖRVARA DIN E-CYKEL .....	19
JUSTERA DEN BAKRE AVLEDAREN .....	19
JUSTERA V-BROMSVAJERNS SPÄNNING .....	20
FINJUSTERA VAJERNS SPÄNNING .....	21
JUSTERA V-BROMSFJÄDERNS SPÄNNING.....	21
KONTROLLERA HJULENS INRIKTNING.....	22
INSPEKTION AV SLITAGE PÅ FÅLGARNA .....	22
INSPEKTION AV HJULLAGREN.....	22
TA BORT HJULET.....	22
V-BROMSENS SNABBKOPPLING.....	22
BYTA EN INNERSLANG .....	23
BYTA UT BROMSBELÄGG.....	23
E-CYKELNS SPECIFIKATIONER.....	24
INFORMATION OM REKOMMENDERADE VRIDMOMENT .....	24
SKÄRMFEL .....	24
AVFALLSHANTERING .....	25

# VÄLKOMMEN

## ALLMÄNT

LÄS NOGGRANT INNAN ANVÄNDNING.

## SYMBOLFÖRKLARING

Ljudtrycksnivån vid förarens öron är lägre än 70 dB(A)



Endast för inomhusbruk.



Enheten är dubbelisolerad.



Använd personlig skyddsutrustning.



Läs bruksanvisningen innan du använder produkten.



Klass III-skydd mot elektriska stötar.



Mitten (spetsen) på utgångskontakten är positiv (+) och cylindern på den är negativ (-).



Följ dessa anvisningar för säker och korrekt användning.  
Spara den här bruksanvisningen för framtida referens

## INNAN DU BÖRJAR

Innan du använder E-cykeln för första gången måste du först läsa igenom BRUKSANVISNINGEN noggrant och följa anvisningarna och varningarna för din egen och andras säkerhet.

Det är rekommenderat att behålla bruksanvisningen för framtida referens.

Besök [www.vayabike.com](http://www.vayabike.com) för ytterligare information och uppdateringar.

## **VARNING**

E-cykeln är designad för ”Stadsområden och markerade leder i naturen”. Den får därför endast användas på vägar och jämna stigar. Att använda cykeln på andra ytor eller sätt kan resultera i systemfel och förlust av kontroll. Dessa kan leda till allvarliga personskador eller dödsfall.

På samma sätt kan underlåtenhet att följa de grundläggande anvisningarna och säkerhetsföreskrifterna i BRUKSANVISNINGEN leda till skador på cykeln eller annan egendom, allvarliga personskador eller till och med livsfara.

Precis som för andra mekaniska komponenter utsätts E-cyklar för slitage och höga påfrestningar. Olika material och komponenter kan reagera på slitage eller stressutmattnings på olika sätt. Om en komponents designade livslängd har överskridits kan den plötsligt gå sönder. Detta kan orsaka personskador på föraren. Alla typer av sprickor, repor eller färgförändringar i högt belastade områden tyder på att komponentens livslängd är nära slutet och den bör bytas ut.

## **VIKTIG SÄKERHETSINFORMATION**

### **VARNING - FARA**

1. Barn måste hållas under uppsikt så att de inte leker med apparaten. Rengöring och underhåll som användaren kan utföra får inte utföras av barn.
2. Batteriladdaren får användas av barn som är äldre än åtta år och personer med nedsatt fysisk, sensorisk och mental förmåga, eller brist på erfarenhet och kunskap, om de hålls under uppsikt eller har fått instruktioner om säker användning av apparaten och förstår de risker som kan uppstå.
3. Försök inte att modifiera, byta eller öppna batteriet.
4. Placera inte batteriet nära några värmekällor som element. Batteriet får inte värmas upp eller utsättas för en öppen låga.
5. Utsätt inte batteriet för kraftiga stötar eller tappa det.
6. Sänk inte ned batteriet i vatten och låt inte dess kontakter bli blöta.
7. Använd endast den laddare som medföljer i förpackningen. E-cykeln får endast försörjas med en säker extra låg spänning i enlighet med typskylten på dess batteri.
8. Överskrid inte gränsen för maximal vikt (100 kg)

### **VARNING**

1. Sätt inte i batteriet om batterikontakten på E-cykeln är våt. Placera E-cykeln inomhus och se till att kontakten på den är helt torr innan du sätter i batteriet.
2. Lämna inte batteriet i direkt solljus. Lämna inte batteriet i ett fordon som utsätts för höga temperaturer eller på andra varma platser. Detta kan orsaka läckage på batteriet.
3. Ladda inte batteriet utomhus eller i områden med hög luftfuktighet.
4. Använd inte batteriet om det har synliga skador.
5. Se till att hjulen är korrekt monterade innan du använder cykeln.
6. Lär dig att cykla och använda alla funktioner på E-cykeln innan den används i trafiken.
7. Kontrollera att den främre belysningen fungerar innan du kör på E-cykeln i mörkret.
8. Ta alltid bort batteriet innan något underhålls- eller installationsarbete utförs på E-cykeln.
9. Om laddarens strömsladd är skadad måste den kasseras. Laddaren måste även ersättas av tillverkaren eller dess servicerepresentant - kontakta kundtjänst.
10. Den medföljande laddaren får endast användas med E-cykeln och inte med någon annan elektronisk utrustning. Laddaren får inte användas för att ladda batterier som inte är laddningsbara.
11. Bagagehållaren är inte lämplig för att montera en barnstol.
12. Använd inte E-cykeln felaktigt. Sådan användning kan leda till att enheten skadas och

orsaka fel i drivsystemet som kan medföra personskada.

13. Använd inte E-cykeln med lösa eller trasiga kläder.
14. Säkerhetskritiska komponenter ska bytas ut med genuina reservdelar.
15. Var medveten om den specifika risken för klämskador vid normal användning och underhåll på fram-/bakhjulet, kedjan och drevet.
16. Modifiera eller byt inte ut bagagehållaren.
17. Var uppmärksam på ökad bromssträcka och skillnader i styrningen när bagagehållaren är lastad.
18. Se till att allt bagage som är monterat på bagagehållaren har säkrats i enlighet med instruktionerna i den här bruksanvisningen och att det inte finns några lösa remmar som kan fastna i hjulet.

## FÖRSIKTIGHET

1. Använd all lämplig skydds- och säkerhetsutrustning medan E-cykeln används. Se avsnittet om användningsprinciper för mer information.
2. Använd inte E-cykeln om du är påverkad av alkohol och/eller droger.
3. Bromsar kan bli varma efter användning. Rör inte vid dem efter inbromsning.
4. Om styrets handtag blir skadade så att styrets metalländar exponeras, måste dessa täckas med hjälp av invändigt monterade ”styrändspluggar”.
5. Cykla inte i extremt väder såsom snö, regn, hagel, slask, isbelagda ytor eller i extrem värme.
6. Vadningsdjupet får inte överstiga 80 mm.
7. Sänk inte ned den här cykeln i vatten.
8. Använd inte den här cykeln i trappor.
9. Använd inte E-cykeln när du pratar, skickar SMS eller tittar på din telefon.
10. Var medveten om att bromssträckan ökar vid höga hastigheter.
11. Observera eventuell ökad bromssträcka i vått väder.
12. Rengör inte cykeln med högtryckstvättar. En högtryckstvätt kan ta bort smörjmedel och/eller fett från cykeldelar.
13. När rörliga delarna av E-cykeln smörjs ska du undvika att få smörjmedel på hjulens fälgar eller bromsbelägg.

## OBS

1. Använd alltid batterikontakten för att skydda laddningsporten när den inte används.
2. Användare som demonterar E-cykeln förverkar sin rätt till garanti.
3. VAR UPPMÄRKSAM – titta var du åker och var uppmärksam på underlagets förutsättningar, människor, platser, egendom och föremål runt omkring dig.
4. När E-cykeln används i mörkret ska du se till att följa lagarna gällande bak- och framljus samt korrekta reflexer. Medföljande belysning är endast för extrabelysning.
5. Använd inte E-cykeln där så inte är tillåtet. Kontrollera användningsbegränsningarna enligt trafiksäkerhetsföreskrifter.
6. Anvisningarna är tillgängliga från serviceadressen längst ner på sidan.

Anvisningarna måste läsas och förstås av varje användare före användning. Behåll dem för framtida referens och för vidare till alla nya ägare eller förare av E-cykeln. Det är rekommenderat att behålla originalförpackningen om du mot förmodan skulle behöva returnera produkten till oss eller skicka den på reparation.

## VARNING

Garantin omfattar inte olämplig användning av produkten eller underlåtenhet att följa de varningar och användningsanvisningar som finns i den här bruksanvisningen. Det finns även en begränsad garanti på slitagedelar såsom däck, batteri, motor, kedja, kassett, bromsar och handtag. Dessa delar anses vara slitagedelar och kan beställas på [www.vayabike.com](http://www.vayabike.com). Se servicemappen för mer information.

## FÖRPACKNINGENS INNEHÅLL



E-cykel

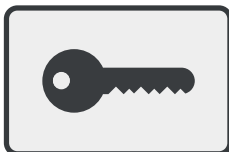

Nyckel x 2

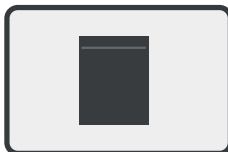

Verktygsväska

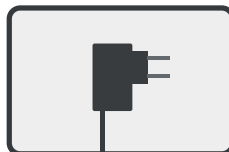

Strömadapter

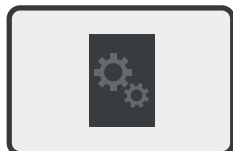

Bruksanvisning

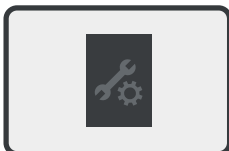

Servicekort

## INSTRUKTIONER FÖR IHOPPFÄLLNING

### Fälla ihop cykeln

1. Placera pedalarmlen horisontellt med vänster pedal framåt.



2. Fäll ihop pedalerna. Tryck in dem och fäll dem uppåt eller nedåt.

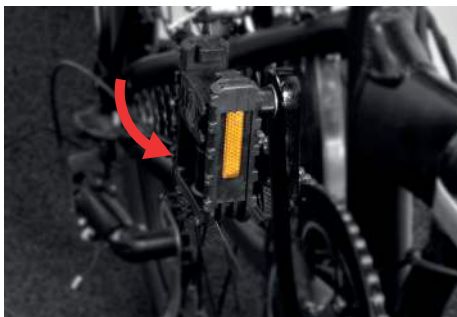

3. Lossa sadelhållaren och tryck ned sadelaxeln till dess nedersta position. Lås sedan fast den ordentligt. När E-cykeln är utfälld kommer den att vila på änden av sadelaxeln.



4. Öppna axelns snabbkoppling och flytta den hela vägen ned.



5. Öppna styrets snabbkoppling och rotera det så att handbromsen är vänd nedåt. Lås styrets snabbkoppling.

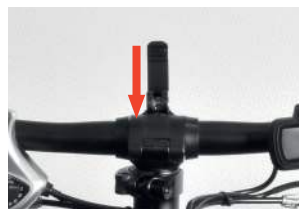



6. Öppna ramens ihopfällningsanordning och fäll ihop cykeln, men inte helt.



7. Öppna huvudrörets ihopfällningsanordning och fäll ned det.



8. Fäll nu ihop enheten helt.



**OBS:** När cykeln fälls ihop bör du komma ihåg att alltid trycka ner sadelaxeln till dess nedersta position så att cykeln vilar på änden av sadelaxeln och inte på pedalarmarna.



## Fälla ut cykeln

1. Flytta bort de två hjulen något från varandra.



2. Lyft upp det främre röret och lås fast det (1). Kom ihåg att även rotera den andra låsanordningen på rörets lås (2).



3. Fäll ut anordningen och lås fast ramens ihopfällningsanordning (1). Kom ihåg att även låsa fast den andra låsanordningen på ramens lås (2).

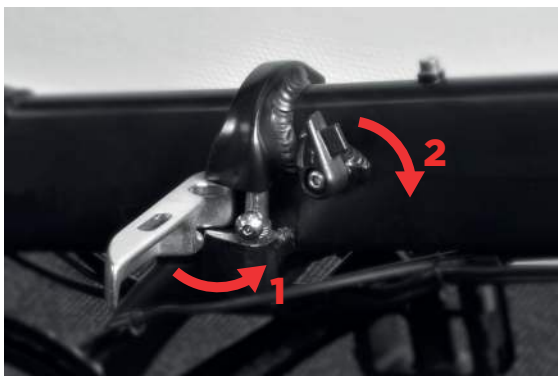

4. Fäll ut pedalerna.

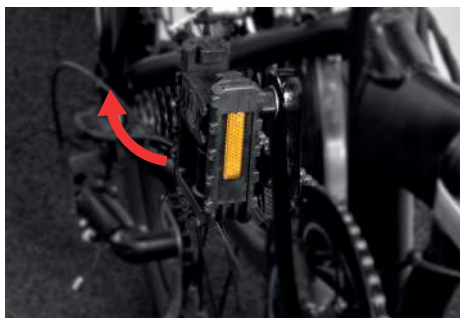

5. Justera sadeln, styret och styraxeln efter användarens inställningar.

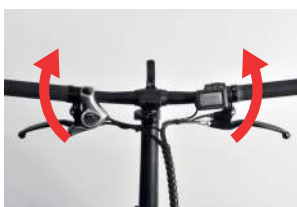

**WARNING:** När cykeln har fällts ut ska du kontrollera alla säkerhetsspänningar på den. Var extra uppmärksam på att stänga säkerhetsspännet för ramens och huvudröret, för att garantera din säkerhet.

## LCD-SKÄRM



### 1. BATTERIINDIKATOR

Visar en uppskattning av batterinivån som återstår innan en laddning krävs. Ett helt laddat batteri (100 %) visar 5 streck. Kom ihåg att ladda batteriet när det är på det sista strecket. När batteriet laddas ur, kommer motorn att bli svagare.

### 2. MULTIFUNKTIONELL SKÄRM

Visar olika inställningar. Se avsnittet ANVÄNDA för ytterligare information.

### 3. HASTIGHET

Visar nuvarande hastighet.

### 4. VÄXELJUSTERING

Visar pedalens assistansväxel. Går från 0-5.

### 5. Visar att strålkastaren är tänd.

### 6. STATUS PÅ SKÄRMEN

Informerar om cykelns olika statusar.

 Motorfel. Kontakta kundsupport om du upplever problem med motorn.

## ANVÄNDA

- Tryck länge på knappen ON/OFF för att slå på eller stänga av E-cykeln.
- Tryck kort på knappen + för att öka pedalens assistansväxel.
- Tryck kort på knappen - för att sänka pedalens assistansväxel.
- Tryck på och håll in knappen + nedtryckt i två sekunder för att tända den främre belysningen.
- Tryck kort på knappen ON/OFF för att se olika skärminställningar:
  - o ODO: Total körsträcka på E-cykeln.
  - o TRIP: Körd sträcka sedan E-cykeln slogs på.
  - o VOL: Visar nuvarande batterispänning.
  - o Time: Visa hur länge E-cykeln har varit påslagen.

## INSTÄLLNINGAR

Tryck på och håll knapparna + och - nedtryckta samtidigt i två sekunder för att öppna eller stänga/spara inställningsmenyn.

Tryck på knappen ON/OFF för att gå till nästa inställning. Tryck på knapparna +/- för att ändra inställningar.

- P01: Styrkan på skärmens bakgrundsbelysning. Intervall från 1-3. 3 är den högsta inställningen.
- P02: Inställningar för hur hastigheten visas. 0 är kilometer. 1 är miles.
- P03: Utan funktion.

- P04: Tid till skärmens energisparläge: 1-60 minuter till energisparläget aktiveras. 0 - energisparläget aktiveras inte.
- P05: Utan funktion.
- P06: Hjul diameter: ange hjuldiameter i tum. Den här informationen är relaterad till värdena som visas på skärmen och måste ställas in för att mätvärden ska visas korrekt. Standardinställningen är 20. Om denna ändras är värdena som visas på skärmen inte korrekta.
- P07: Utan funktion.
- P08: Max. assistanshastighet. Satt till 25 km/h.
- P09: Utan funktion.
- P10: Utan funktion.
- P11: Inställning för hjälpkänslighet. Intervall: 1-24. Ju lägre nummer desto mer effekt ger assistansen i pedalerna. Den lägsta inställningen rekommenderas för personer som behöver extra hjälp från motorn.
- P12: Inställning för intensiteten på starthjälpen. Intervall från 0-5. Hur snabbt E-cykeln når max. assistanshastighet. Välj 5 för maximal assistansacceleration.
- P13: Ställ in antalet magneter i varvtalsensorn. Att modifiera det här värdet kan påverka den normala användningen av cykeln. Standardinställningen är 12.
- P14: Utan funktion.
- P15: Utan funktion.
- P16: Återställ datumet för körd sträcka. Öppna den här inställningen och håll knappen + nedtryckt i fem sekunder för att återställa.
- P17: Utan funktion.
- P18: Utan funktion.
- P19: Utan funktion.
- P20: Utan funktion.

## VÄXELVÄLJARE

1. Växla ner
2. Växla upp

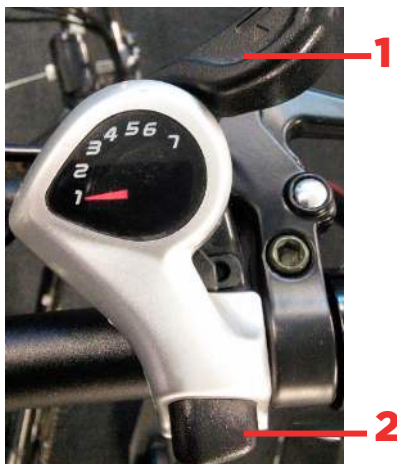

## Pedalassisterat läge

Trampa på en av de två pedalerna med förstärkaren i valfri växel. Motorn startar med induktorns hjälp för att erbjuda uteffekten. När du slutar trampa upphör pedalassistanzen automatiskt.

## ANVÄNDA E-CYKELN

Innan du använder E-cykeln finns det flera faror du bör vara medveten om. Läs följande avsnitt noggrant om du är nybörjare eller använder en E-cykel för första gången.

### LÄS NOGA IGENOM FÖLJANDE ANVISNINGAR

Steg 1: Komma igång - ta ut E-cykeln från förpackningen.

Steg 2: Ladda batteriet - kontrollera att batteriet är fulladdat före den första användningen. Se mer information om batteriet och laddningen för anvisningar om hur du laddar.

Steg 3: Använd en skyddshjälm och -utrustning för att undvika personskador.

### Konfiguration

Fälla ut E-cykeln. Se avsnittet "Fälla ut E-cykeln".

### Sadelns höjd

Justera höjden så att foten kan vila på den lägsta pedalpositionen medan du sitter på cykeln. För den optimala cyklingsställningen bör det finnas utrymme att böja knät något.

**WARNING:** Var försiktig så att du inte flyttar sadelaxeln över eller under max/minimiinställningarna. Se markeringarna på sadelaxeln. |||||

### Sadeljustering

Du kan lossa bulten under sadeln för att justera sadelns vinkel eller horisontella position. Kom ihåg att dra åt bulten efter att sadeln har justerats. Använd två skiftnycklar för att dra åt sadelns bult, en på varje sida av sadeln



### Höjd på styrets axel

Justera höjden på styrets axel till önskad position.

**WARNING:** Var försiktig så att du inte flyttar styrets axel över eller under max/minimiinställningarna. Se markeringarna på styrets axel. |||||

### Handbromsar

Höger handbroms är till för att bromsa bakhjulet.  
Vänster handbroms är till för att bromsa framhjulet.

### Åtdragning av fästelement

Se till att fästelementens justeringsskruvar dras åt ordentligt för att eliminera risken för att sadeln eller den främre axeln faller ned eller att styret roteras upp/ned medan du cyklar.

**Sadelns position:** När fästskruven har dragits åt kan du trycka nedåt på sätet för att kontrollera om det sitter åt ordentligt. Du kan även försöka att rotera sadeln från sida till sida för att säkerställa att den inte rör på sig medan du cyklar.

**Framaxel:** När fästskruven har dragits åt ska du trycka nedåt på styret för att kontrollera om skruven är tillräckligt åtdragen.

**Styre:** När fästskruven har dragits åt ska du vrida styret framåt och bakåt för att säkerställa att det inte rör sig medan du cyklar.



### **Försiktighetsåtgärder före användning**

Kontrollera att E-cyklens komponenter är ordentligt monterade och fria från skador.

Kontrollera att bromsarna fungerar.

Kontrollera att däcken är i gott skick och pumpade till rätt tryck.

Kontrollera att styret sitter fast ordentligt. Om det finns tecken på att det kan lossna ska du dra åt skruvarna.

Kontrollera att alla spärrar är ordentligt fastspända och att alla sekundära låsmekanismer är säkrade.

**WARNING:** Utför en bromskontroll varje gång cykeln ska användas. Felaktigt monterade, slitna, skadade eller smutsiga bromsar kan i hög grad påverka bromssträckan. Detta kan leda till allvarliga personskador och till och med dödsfall.

### **VIKT- OCH HASTIGHETSBEGRÄNSNINGAR**

**WARNING:** Vikt- och hastighetsbegränsningarna har angetts för din säkerhet. Överskrid inte de begränsningar som anges i bruksanvisningen.

#### **Viktbegränsningar**

E-cyklens maximal totalvikt: 100 kg

Bagagehållarens maximala vikt: 10 kg

#### **RÄCKVIDD**

Observera att E-cykeln har en räckvidd på 50 km med ett fulladdat batteri under perfekta förhållanden. Följande är några av de huvudsakliga faktorer som påverkar cykelns räckvidd.

**TERRÄNG:** En slät, plan yta ökar din körsträcka, medan körning i uppförslänt eller i ojämn terräng kommer att minska din sträcka betydligt.

**VIKT:** Användarens vikt kan påverka körsträckan. En lättare användare kommer att ha en längre räckvidd än en tyngre användare.

**OMGIVNINGSTEMPERATUR:** Använd och förvara cykeln under den rekommenderade temperaturen. Det kommer att öka räckvidden, batteriets livslängd och E-cyklens allmänna prestanda.

**UNDERHÅLL:** Korrekt batteriladdning och underhåll förlänger batteriets livslängd.

**HASTIGHET OCH KÖRSTIL:** Att bibehålla en lagom hastighet ökar räckvidden medan

körning i höga hastigheter under långa perioder, frekventa start, stopp och tomgång, tillsammans med frekvent acceleration och retardation, reducerar den totala sträckan.

## **BATTERIINFORMATION OCH -SPECIFIKATIONER**

Det här avsnittet förser dig med grundläggande information om ditt batteri och din laddare. Läs det här avsnittet noga för att garantera din säkerhet. Följ anvisningar nedan för användarens säkerhet och för att förlänga batteriets livslängd samt prestanda.

### **Lås/lås upp batteriet**

Sätt i den medföljande nyckeln och rotera den medurs för att låsa fast batteriet på E-cykeln. Sätt i nyckeln och vrid den moturs för att låsa upp batteriet och ta bort det från E-cykeln. Det rekommenderas att batteriet alltid låses fast när det används. När batteriet har tagits bort kan du hålla ned indikatorknappen på det för att se en uppskattning av batterikapaciteten som återstår innan det behöver laddas.



### **Batteriets PÅ/AV-knapp**

För att använda batteriet måste knappen på sidan av batteriet ställas till ”-”  
Du kan stänga av det genom att ställa knappen till ”o” när det inte används. Du kan fortfarande använda batteriets indikatorknapp.

### **Batteristyrka**

När batteriets indikator visar låg batterikapacitet bör du ladda det i 2-3 timmar med laddaren som medföljde E-cykeln. Följ anvisningarna i avsnittet ”Ladda din E-cykel”, för att ladda batteriet helt.

### **Batteriets specifikationer**

Batteri: Laddningsbart litiumjonbatteri  
Modell: CP1178WC  
Laddningstid: 3-4 timmar  
Spänning: 36 V  
Battericeller: 30 celler  
Initial kapacitet: 6,6 Ah  
Driftstemperatur: -15-55 °C  
Laddningstemperatur: 0-55 °C  
Förvaringstid: 6 månader  
Förvaringstemperatur: 0-25 °C  
Luftfuktighet vid förvaring: 60 % (+/- 25 %)

Den medföljande laddaren och batteriet får endast användas tillsammans och är inte lämpliga för annan utrustning.



## Laddarens specifikationer

Modellnummer: CP4220

Inspänning: 100–240 V, 3 A, 50/60 Hz

Utspänning: 42.0V = 2.0A

## Ladda din E-cykel

Steg 1: Kontrollera att laddningsanslutningen är ren och torr.

Steg 2: Anslut laddaren till eluttaget och sladden till nätadaptern. Kontrollera även att lampan på laddaren lyser GRÖNT.

Steg 3: Anslut laddningssladden till E-cykels laddningskontakt. Indikeringslampan på laddaren bör lysa RÖTT. Detta indikerar att E-cykeln laddas. När den röda indikeringslampan byter färg till GRÖNT är E-cykel fulladdad. En komplett laddning tar 2–3 timmar. Laddaren kommer att sluta ladda automatiskt när lampan är GRÖN.

Steg 4: Koppla ur laddaren från batteriet och från eluttaget.

Steg 5: Sätt på laddningskontaktens lock för att skydda den.

**OBS:** Om den GRÖNA indikatorlampan på laddaren inte lyser RÖTT när du ansluter den till E-cykeln bör du kontrollera att alla anslutningar är korrekta och att batteriet inte redan är fulladdat.

## Säkerhetstips vid laddning

Ladda batteriet i minst fem timmar före första användningen.

För att maximera batteriets livslängd bör det laddas varannan månad vid förvaring och två dagar efter användning. Ladda det vid lämplig temperatur.

Förvara inte batteriet utan att ladda det. Ladda batteriet minst varannan månad.

Använd endast laddaren som medföljde förpackningen för att ladda batteriet.

Om skada uppstår på laddaren eller sladden får laddaren inte användas. Kontakta kundtjänst för att erhålla en ersättning.

## Information om bagagehållaren

**WARNING:** Only carry luggage on the luggage carrier when riding the E-Bike.

Placera endast bagage på bagagehållaren medan du använder E-cykeln.

Bagagehållaren är inte konstruerad för att dra ett släp.

Var uppmärksam på att reflexer eller ljus eventuellt kan blockeras när du placerar bagage på bagagehållaren.

Fördela bagaget jämnt mellan bagagehållarens båda sidor.

Om bagageremmar används bör du vara uppmärksam på att inga av dem är lösa för att säkerställa att de inte fastnar i hjulet.

## Specifikationer för bagagehållaren

Bagagehållarens maximala vikt: 10 kg

Batteriets max. vikt: 2,3 kg

Max. kompatibel hjul- och däckstorlek för bagagehållaren: 20 x 1,75 tum

## INSPEKTION, UNDERHÅLL OCH FÖRVARING

Din E-cykel behöver regelbundna inspektioner och underhåll. Det här kapitlet beskriver underhållsstegen och viktiga tips vid användning. Innan du utför någon av följande åtgärder, måste du kontrollera att strömmen och laddningskabeln är fränkopplade.

Cykeldelarna (icke elektriska) på E-cykeln är standardkomponenter som kan köpas från din lokala cykelaffär. Garanterar att alla ersättningsdelar som köps är genuina. Kontakta kundsupport om du är osäker.

Att använda delar som inte är genuina eller kompatibla, eller modifiering av cykeln utanför specifikationerna med vilken den levererades, anses vara manipulering. Manipulering kan leda till ökade risker för användaren och denne bär ansvaret för eventuella problem som uppstår därav.

### Inspektera din E-cykel

Kontrollera regelbundet E-cyklens ram och däck beträffande skador eller överdrivet slitage samt lufttryck. Kontrollera även alla skruvar och muttrar och dra åt dem vid behov. Se sidan av fram- och bakhjulen beträffande korrekt däcktryck.

Bagagehållarens fästen bör säkras och kontrolleras ofta.

Fälgarna är föremål för slitage och måste kontrolleras för att säkerställa att de är intakta.

Kontrollera bromsklossarna beträffande slitage. Byt ut bromsklossarna omedelbart om överdrivet slitage observeras.

Se bilden nedan för vilka skruvar som ska kontrolleras och säkras efter varje användning.



### Rengöra din E-cykel

Koppla bort laddaren och stäng av E-cyklens. Ta bort batteriet.

Använd en fuktig trasa för att rengöra E-cyklens. Använd inte olja på bromsarna.

Använd inte strålen från en högtryckstvätt. Rengöring under rinnande vatten rekommenderas inte.

Efter rengöring av E-cyklens ska du testa alla bromsar innan den används igen.

### Underhåll av kedjan

Rengör och smörj kedjan och kedjekransen regelbundet för att förlänga deras livslängd.

Rengör minst en gång i månaden vid daglig användning. Rengör oftare under dåliga förhållanden eller om kedjan blir märkbart smutsig.

Rengör kedjan regelbundet med en lämplig kedjerengöring.

Rengör kedjekransen med ett neutralt rengöringsmedel.

Använd lämplig smörjning på kedjan och kedjekransen.

## Förvara din E-cykel

Om du förvarar E-cykeln under en längre tidsperiod bör du ladda batteriet helt åtminstone en gång varannan månad.

Ladda inte om förvaringsplatsens omgivningstemperatur är lägre än 0 °C. Du måste placera E-cykeln i en varmare miljö innan den laddas. Se avsnittet Batteriinformation och -specifikationer för mer information.

För att förhindra att damm tränger in i E-cykeln bör den lindas in eller förpackas i sin originalförpackning.

Förvara din E-cykel inomhus. Om cykeln är våt ska du torka av den före förvaring.

Förvara batteriet inomhus i en torr och lämplig temperatur.

Förvara inte batteriet i direkt solljus eller i en bil. För höga temperaturer kan skada batteriets funktionalitet och livslängd.

## Justera den bakre avledaren

Steg 1:

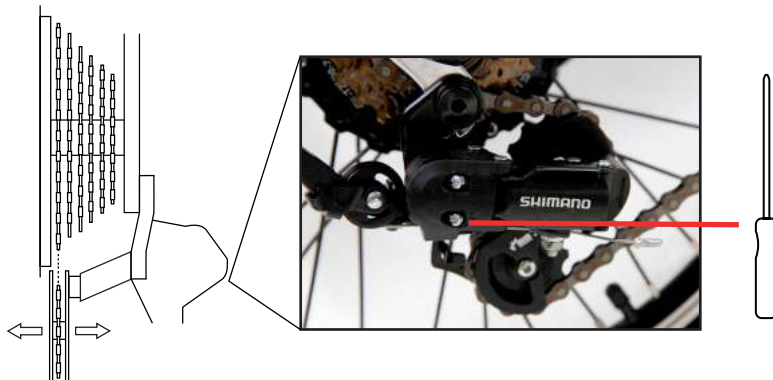

Lyft baksidan av cykeln och roterar pedalerna för hand samt använd växelväljaren för att välja den lägsta växeln.

Använd en lämplig skruvmejsel för att vrida skruven märkt med L (låg växel) för att justera bakväxeln till den är vertikalt justerad under den lägsta växeln. Se bilden ovan.

Steg 2:



Lyft baksidan av cykeln och roterar pedalerna för hand samt använd växelväljaren för att välja den högsta växeln.

Använd en lämplig skruvmejsel för att vrida skruven märkt med H (hög växel) för att justera bakväxeln till den är vertikalt justerad under den högsta växeln. Se bilden ovan.

Steg 3:



Lyft baksidan av cykeln och roterar pedalerna för hand samt använd växelväljaren för att växla från högsta till lägsta växeln, en i taget. Om växelns avledare är korrekt justerad bör växlarna växla snabbt utan något skrapande ljud.

Om det fortfarande finns problem efter justeringen av den bakre avledaren kan du finjustera den.

Rotera justerskruven (C) medurs om det uppstår problem när du växlar från den lägsta till den högsta växeln.

Rotera justerskruven (C) moturs om det uppstår problem när du växlar från den högsta till den lägsta växeln.

Rotera justerskruven ungefär ett kvarts varv i taget och byt sedan växlarna igen för att se om problemet har åtgärdats. Upprepa förfarandet i steg 3 om du fortfarande upplever problem.

### Justera V-bromsvajerns spänning

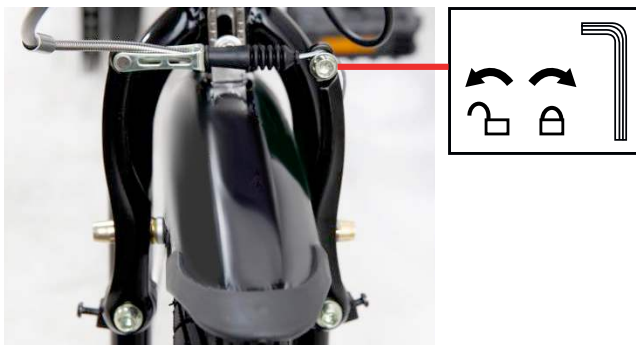

Bromsvajern ska justeras så att bromsarna är så nära hjulfälgen som möjligt medan bromsspaken inte ansätts. Bromsbeläggen måste befinna sig cirka 3 mm från fälgen.

Justera positioneringen genom att frigöra bulten (se bilden ovan) och justera bromsvajern till bromsbeläggen är korrekt placerade.

Dra åt bulten igen samtidigt som bromsvajern hålls på plats.

### Finjustera vajerns spänning



Om bromsbeläggen är för nära eller för långt bort från fälgen kan du finjustera dem genom att rotera på justeringsbulten, för att öka eller minska bromsbeläggens avstånd. Roterar moturs för att flytta bromsbeläggen bort från fälgen. Roterar medurs för att flytta bromsbeläggen närmare fälgen

### Justera V-bromsfjäders spänning

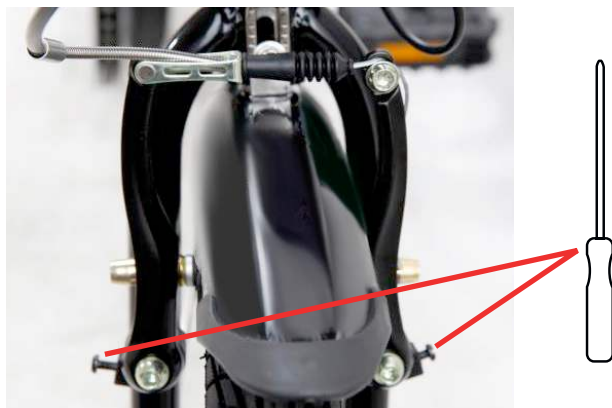

Om bromsarmarna börjar luta åt ena eller andra sidan måste de korrigeras. Bromsbeläggen ska vidröra fälgen vid testillfället.

Du kan justera dem genom att rotera på fjäderspänningsskruven.

Lossa på skruven för att flytta bromsarmen närmare fälgen.

Lossa på skruven för att flytta bromsarmen bort från fälgen.

## Kontrollera hjulens inriktning

Under cykelns livslängd kan hjulen börja förlora sin inriktning. Lyft E-cykeln och snurra på hjulet för att kontrollera dess inriktning. Om hjulet vinglar från sida till sida är dess inriktning felaktig och kommer att behöva repareras. Specialverktyg krävs för att reparera detta. Det rekommenderas att hjulen testas av en behörig reparationsstekniker. Kontakta din lokala återförsäljare för mer information om hjulreparationer.

## Inspektion av slitage på fälgarna

Varje hjul har en slitageindikator (svart linje) som finns på sidan av fälgen. Om slitageindikatorn inte längre är synlig ska fälgen bytas ut omedelbart.

**WARNING:** Om hjulets slitageindikator börjar visa tecken på slitage ska fälgen bytas ut omedelbart. Försök inte cykla förrän fälgen har bytts ut då bromsverkan kan påverkas.



## Inspektion av hjullagren

Under cykelns livslängd kan hjullagren slitas ut och behöva service. Greppa tag i däckets på antingen fram- eller bakhjulet medan du håller cykeln säkert. Flytta däckets kraftigt från sida till sida. Om hjulet rör sig vid hjulnavet (mitten av hjulet) kan lagret vara slitet. Specialverktyg krävs för att reparera detta. Det rekommenderas att hjulen testas av en behörig reparationsstekniker. Kontakta din lokala återförsäljare för mer information om hjulreparationer.

## Ta bort hjulet

Lösa hjulbultarna på varje sida av hjulet.

Använd V-bromsens snabbkoppling.

**OBS:** Var uppmärksam på distansbrickornas position när de tas bort. Montera tillbaka hjulet med distansbrickorna i samma ordning och orientering som de togs bort.

**WARNING:** kom ihåg att sätta tillbaka V-bromsen efter att hjulet har monterats.

## V-bromsens snabbkoppling

Flytta det skyddande gummihöljet.

Tryck ihop bromsarna och dra ut bromsvajern från snabbkopplingens klämma.

**WARNING:** Kom ihåg att alltid montera tillbaka bromsarna och testa dem innan du använder E-cykeln.

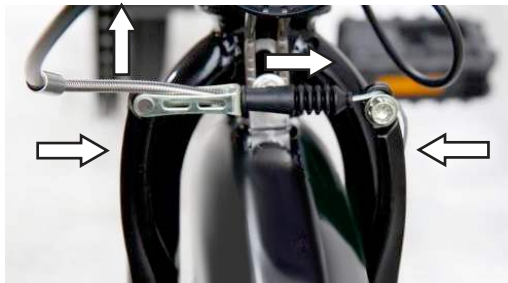

## BYTA EN INNERSLANG

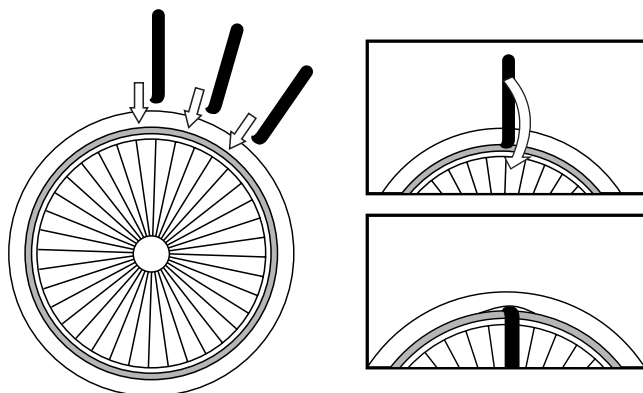

Om du har en punktering måste du ta bort och reparera innerslangen.

**OBS:** En uppsättning däckavtagare behövs för att ta bort innerslangen. Ingår ej i förpackningen.

Ta bort dammlocket från slangventilen. Töm däcket helt.

Tryck båda sidor av däckets mot mitten och bort från fälgen, för att lossa däckets.

Sätt in en däckavtagare var som helst mellan däckets och fälgen, men inte vid slangventilens position. Sätt in den andra däckavtagaren nära den första och tryck ner den på den. Fortsätt den här processen till du kan ta bort däckets.

När däckets har tagits bort ska försiktigt ta bort innerslangen, börja med ventilen.

Kontrollera däckets inre yta beträffande tecken på skador eller främmande föremål.

När slangen har reparerats ska du blåsa upp den delvis med hjälp av en cykelpump.

Mata försiktigt in innerslangen i däckets. Börja med ventilen. Ventilen måste vara justerad med hålet i fälgen.

Sätt tillbaka däckets på fälgen, en liten del i taget. Använd däckavtagarna för att montera tillbaka den sista delen.

## Byta ut bromsbelägg

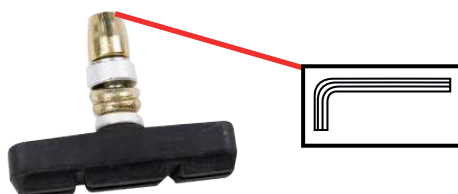

Ta bort monteringsbulten.

Ta bort bromsbelägget.

**OBS:** Var uppmärksam på distansbrickornas ordning och orientering när de tas bort.

Läs de nya bromsbeläggens anvisningar som indikerar på vilken sida de ska monteras.

Montera de nya bromsbeläggen med distansbrickorna i samma orientering och riktning som de togs bort.

## E-CYKELNS SPECIFIKATIONER

Nettovikt: 18,5 kg

Max. belastning: 100 kg

Storlek (ihopfälld): 82 x 42 x 68 cm

Storlek (uppfälld): 153 x 56 x 112 cm

Hjulstorlek: 20 x 1,75 tum

Max. kompatibel hjulstorlek: 20 x 1,75 tum

Väderbeständighet: IP54

Antal växlar på cykeln: 7

Antal växlar i assistansläge: 5

Max. hastighet för pedalassistans: 0-25 km/h

Öka körsträcka: upp till 50 km

## INFORMATION OM REKOMMENDERADE VRIDMOMENT

DEL	VRIDMOMENT (NM)
Framhjulets bult	20-25 Nm
Bakhjulets bult	30-35 Nm
Styrets klämmuttrar	18-20 Nm
Axelmuttrar	18-20 Nm
Sadelns bultar	18-20 Nm
Sadelaxelns muttrar	18-20 Nm
Bromskabel klämbult	6-10 Nm
Pedaler	17-19 Nm
Pedalarm	26-28 Nm
V-bromsens bromsbelägg	8-10 Nm
Bagagehållarens skruvar	4-6 Nm

## SKÄRMFEL

Vid elektroniska fel visar skärmen en felkod som kan identifiera felet.

KOD	FEL
E06	Strömfel
E07	Motorfel 1: Lös kontakt. 2: Motorfel.
E09	Fel på styrenheten
E10	Kommunikationsfel - skicka. 1: Lös kontakt. 2: Fel på styrenheten. 3: Skärmfel.
E11	Kommunikationsfel - ta emot. 1: Lös kontakt. 2: Skärmfel.
E30	Kommunikationsfel.





Försäkran om överensstämmelse: (Se medföljande dokument).  
Produkter märkta med denna symbol överensstämmer med all tillämplig gemenskapslagstiftning inom Europeiska ekonomiska samarbetsområdet.

## AVFALLSHANTERING



Elektrisk och elektronisk utrustning (EEE) innehåller material, delar och ämnen som kan vara farliga för miljön och skadliga för människors hälsa om avfall från elektrisk och elektronisk utrustning (WEEE) inte kasseras på ett korrekt sätt. Elektrisk och elektronisk utrustning som är märkt med WEEE-logotypen (såsom visas till vänster), får inte kasseras tillsammans med ditt hushållsavfall. Kontakta din lokala myndighet för avfallshantering då de kan ge information om återvinningsalternativen som finns tillgängliga i ditt område.



Den här symbolen på batteriet eller förpackningen indikerar att batteriet som medföljer den här produkten inte ska hanteras som hushållsavfall. Att återvinna materialen bidrar till att bevara naturresurser. Kontakta din lokala myndighet för avfallshantering då de kan ge information om återvinningsalternativen som finns tillgängliga i ditt område.

Importerad av:  
Vaya Nordic ApS, Pioner Alle 16D, 9200 Aalborg SV, Danmark.  
Utgivningsdatum: 12/2022  
Version: PO-1697





