



VAYA



UB1 E-CYKEL

MANUAL
PO-1643

INDHOLD

FØR START	4
ADVARSEL	4
VIGTIG SIKKERHEDSINFORMATION	4
INDHOLD	5
MONTERING	6
FORHJUL MONTERING	6
SADEL MONTERING	7
PEDAL MONTERING	7
FOLDEINSTRUKTIONER	8
FOLD CYKLEN SAMMEN	8
RAMMEFOLDEANORDNINGEN	8
SIKKERHEDSLÅS	8
FOLD CYKLEN UD	10
LCD DISPLAY	11
BETJENINGSVEJLEDNING	12
INDSTILLINGER	12
GEARSKIFT	12
KØREINDSTILLINGER	13
PEDAL-ASSISTERET TILSTAND	13
PEDAL-TILSTAND	13
GÅ-ASSISTANCE TILSTAND	13
BRUG AF E-CYKLEN	13
SADELHØJDE	13
SADELJUSTERING	13
STAMMEHØJDE	13
HÅNDBREMSE	14
STRAMNING AF SKRUESIKRINGER	14
JUSTERING AFFJEDRING	14
FORHOLDSREGLER INDEN KØRSEL	14
LÅS	15
VÆGT- OG HASTIGHEDSBEGRÆNSNINGER	15
VÆGTRESTRIKTIONER	15
RÆKKEVIDDE	15
BATTERIINFORMATION OG SPECIFIKATIONER	16
FJERN BATTERI	16
INDSÆT BATTERI	16
OPLADERSPECIFIKATIONER	16
EFTERSYN, VEDLIGEHOLD OG OPBEVARING	16
EFTERSYN AF E-CYKLEN	17
RENGØRING AF E-CYKLEN	17
KÆDEVEDLIGEHOLD	17
OPBEVARING AF E-CYKLEN	17
INDSTIL KÆDEGEAR	18
TILPASNING AF SKIVEBREMSE	19
FINJUSTÉR BREMSEKABLET	20
STØJ FRA BREMSERNE	20
EFTERSYN AF HJULLEJERNE	20
SÅDAN FJERNES HJULET	20
SÅDAN SKIFTES SLAGEN	21
UDSKIFTNING AF BREMSEKLODSE	21
E-CYKEL SPECIFIKATIONER	21
ANBEFALET STRAMNINGSINFORMATION	22
DISPLAY FEJLBESKEDER	22
SYMBOLFORKLARING	23
BORTSKAFFELSE	23

FØR START

Læs instruktionsmanualen omhyggeligt, før du tager E-Cyklen i brug første gang. Følg instruktionerne og advarslerne for at sikre både din egen og andres sikkerhed.

Det anbefales at gemme instruktionsmanualen.

For yderligere information og opdateringer besøg www.envivo.nu

ADVARSEL

E-cyklen er designet til "By og Trekking", så benyt den udelukkende på veje og jævne stier. Benyttes cyklen på andre underlag og anden måde, så kan det resultere i driftssvigt og tab af kontrol, som kan medføre tilskadekommission eller dødsfald.

Ligeledes, hvis de grundlæggende instruktioner og sikkerhedsforanstaltninger beskrevet i denne manual ikke følges, kan det resultere i, at din E-Cykel bliver skadet, anden ejendomsskade, alvorlig tilskadekommission og i værste fald dødsfald.

Som med alle mekaniske komponenter, udsættes E-Cyklere også for slid og overlast.

Forskellige materialer og komponenter reagerer muligvis på slid og overlast på forskellige måder. Hvis en komponents levetid overskrides, kan den pludselig gå i stykker, hvilket kan resultere i tilskadekommission af cyklisten. Enhver form for revner, skrammer eller ændring i komponentfarve er tegn på, at komponenten er slidt ned og skal udskiftes.

VIGTIG SIKKERHEDSINFORMATION

ADVARSEL - FARE

1. Børn bør holdes under opsyn for at sikre, at de ikke leger med produktet. Rengøring og vedligehold bør ikke udføres af børn.
2. Batteriopladeren må benyttes af børn fra 8 år og opefter, og personer med begrænset fysik, føleforstyrrelser eller mentale evner eller mangel på erfaring og viden, hvis de er blevet instrueret angående brug af produktet på en sikker måde og forstår farerne derved.
3. Forsøg ikke at modificere, ændre eller udskifte dele på enheden.
4. Overskrid ikke maksimalvægten (120 kg)

ADVARSEL

1. Sørg for, at hjulene er korrekt påmonteret, før cyklen tages i brug.
2. Lær at cykle på og bruge alle funktioner på E-Cyklen, før du benytter den i trafikken.
3. Fjern altid batteriet før udførsel af vedligehold eller installationsarbejde på E-Cyklen.
4. Hvis opladeren er ødelagt, skal den kasseres og erstattes af producenten eller dens serviceagent - venligst kontakt servicelinjen.
5. Opladeren må udelukkende benyttes til E-Cyklen, ikke til andet elektronisk udstyr. Benyt ikke opladeren til at oplade ikke-genopladelige batterier.
6. Misbrug ikke din E-Cykel, da det kan forårsage skade på dit køretøj og føre til fejl i styresystemet, hvilket kan resultere i skader.
7. Bær ikke løst eller ødelagt tøj, når du cykler på E-Cyklen.
8. Sikkerhedskritiske komponenter bør udskiftes med originale reservedele.
9. Vær opmærksom på risikoen for at sidde fast ved brug og vedligehold af for/baghjul, kæde og kædehjul.

VARSONHED

1. Sørg for at bære passende sikkerheds- og beskyttelsesudstyr, når du anvender din E-Cykel. Læs afsnittet om 'Betjeningsvejledning, for yderligere information.
2. Betjen ikke E-Cyklen, hvis du er påvirket af stoffer og/eller alkohol.
3. Bremsene kan blive varme efter brug: rør dem ikke efter bremsning.
4. Hvis styret beskadiges og metalenderne blottes, så skal de lukkes til ved hjælp af tilpassede propper.
5. Kør ikke i barsk vejr, sne, regn, hagl, slud, på glatte overflader eller når det er meget varmt.
6. Kør ikke igennem vand, der er dybere end 80mm.
7. Anbring ikke cyklen i vand.
8. Kør ikke cyklen op og ned ad trapper.
9. Kør ikke på E-Cyklen, mens du taler, skriver beskeder eller kigger på din telefon.
10. Vær opmærksom på længere bremselængde ved høj fart.
11. Vær opmærksom på længere bremselængde i vådt vejr.
12. Rengør ikke cyklen med højtryksrensere, da det kan fjerne smørelse og/eller olie fra cykeldele.
13. Ved smøring af E-Cyklens bevægelige dele, sørg da for, at der ikke kommer smørelse på fælgerne eller bremseskiverne.

BEMÆRK

1. Brugere, der demonterer E-Cyklen, giver afkald på deres reklamationsret.
2. **VÆR OPMÆRKSOM** - hold øje med, hvor du kører og vær opmærksom på overfladerne, folk, steder og ting omkring dig.
3. Når E-Cyklen benyttes i mørke, så sørg for at følge lovene angående for- og baglys og passende reflekser.
4. Kør ikke på E-Cyklen, hvor det ikke er tilladt. Undersøg kørselsbegrænsningerne i henhold til regulativer angående vejsikkerhed.
5. Disse instrukser er tilgængelige fra serviceadressen sidst i denne manual.

Instruktionerne skal læses og forstås af brugeren, før E-Cyklen tages i brug. Opbevar dem til fremtidig brug og giv dem videre til en eventuel ny ejer eller bruger af E-Cyklen.

Det anbefales at gemme den originale emballage i tilfælde af, at produktet skal returneres til os eller det skal sendes til reparation.

ADVARSEL

Garantien dækker ikke uretmæssig brug af produktet eller unndladelse af at følge advarslerne og betjeningsvejledningen i denne instruktionsmanual. Der er ydermere begrænset garanti på sliddele såsom hjul, batteri, bremses og greb. Disse dele anses som slitage dele og kan efter behov bestilles på www.envivo.nu

INDHOLD



E-Cykel



2x nøgler

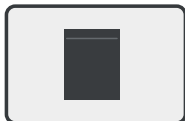

Plastikpose
med værktøj

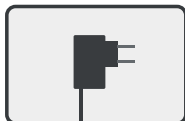

Strømforsyning

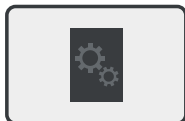

Manual

MONTERING

ADVARSEL: Husk at læse hele manualen, før du bruger cyklen for første gang. Se afsnittet om 'Anbefalet strammingsinformation' for korrekt stramning af bolte og skruer.

Forhjul montering

Fjern den allerede monterede fornav ved at fjerne de to bolte på hver side og fjern fornav fra cykelgaffel.



Fjern bremseblokbeskytter på bremsekaliber på forhjul og baghjul.



Indsæt forhjulet i forgaflen. Sørg for at bremsestiven er placeret korrekt på bremsekaliberen.

Sæt boltene på igen og stram dem godt. Se bagerst i manualen angående hvor meget boltene skal strammes.



Husk også at tjekke baghjul og andre bolte om de er strammet korrekt, før du bruger cyklen for første gang.

Brug ikke cyklen, hvis der er noget der ikke virker korrekt under montering. Kontakt kundesupport.

ADVARSEL: Sørg for, at hjulet er forsvarligt påmonteret. Et løst hjul kan resultere i alvorlig tilskadekommelse eller dødsfald.

Sadel montering

Løsn sadelholderen. Montér sadelrør på cyklen og vælg den sadelhøjde, du ønsker. Stram sadelholderen igen.

ADVARSEL: Pas på ikke at flytte sadlen over eller under max./min.-indstillinger. Se sadelmarkeringer. ||| ||| ||| ||| ||| ||| ||| |||

Pedal montering

Hver pedal er mærket med et "L" for venstre pedal og et "R" for højre pedal. Billedet til højre illustrerer, hvordan pedalerne skal monteres.

Montér venstre pedal ved at skruе den imod uret.

Montér højre pedal ved at skruе den med uret.

For at stramme pedalerne, skal du bruge en unbrakonøgle på bagsiden af krankarmen og dreje den i samme retning, som du skruede pedalen på. Tjek afsnittet om strammeinformation for hvor meget du skal stramme pedalen.

Bemærk: Hvis pedalen ikke nemt kan skrues ind, så tag den af og forsøg igen. Forsøg ikke at presse den ind, da den kan skade gevindet.

ADVARSEL: Husk at stramme pedalen korrekt før brug.

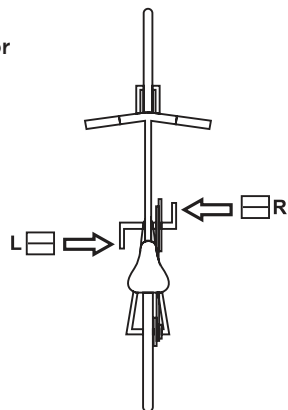

Rammefoldeanordningen

Hvis rammefoldeanordningen ikke er stram nok eller sikkerhedslåsen ikke klikker på plads, så skal de justeres.

Åbn rammefoldeanordningen. Find det runde sølvfarvede skruehoved (illustreret på billedet til højre) og drej det imod uret for at stramme rammefoldeanordningen. For at løsne det, drej det med uret.



Sikkerhedslås

Åbn rammefoldeanordningen. Find en lille sort skrue (illustreret på billedet til højre). Drej under den, indtil den er strammet.

NOTE: Vigtigt at foldeanordningen er sat korrekt. Hvis i tvivl, få en cykelsmed til at justere den eller kontakt kundesupport.

FOLDEINSTRUKTIONER

ADVARSEL: Hold altid øje med, at ingen kabler kommer i klemme, når du folder E-cyklen.

NOTE: Fjern nøgle fra batterilåsen, så den ikke tager skade under foldningen.

Fold cyklen sammen

1. Placér kranken horisontalt med den højre forreste stang.



2. Fold pedalerne. Skub dem ind og fold dem op eller ned.



3. Løsn sadelholderen og skub sadlen helt ned og lås den.

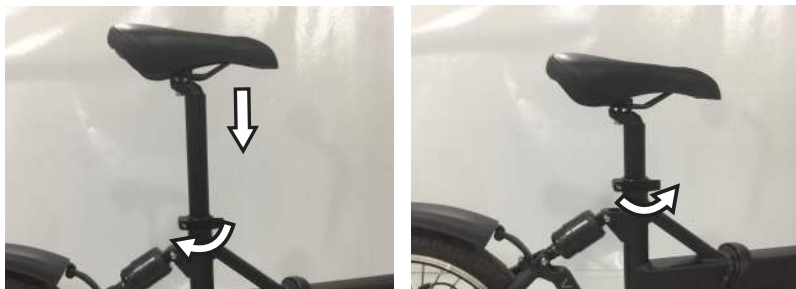

4. Løsn håndtaget på forgaflen og skub det helt ned.



5. Løsn håndtaget på styret og drej det, så håndbremsen peger nedad. Lås håndtaget på styret.



6. Åbn foldeanordningen og fold cyklen helt sammen.

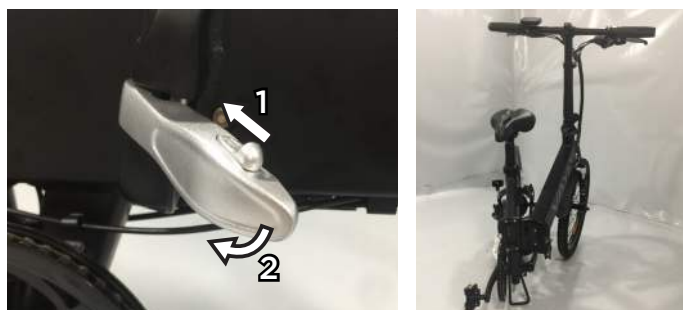

7. Åbn foldeanordningen på akslen og fold den ned.



Fold cyklen ud

1. Hæv forakslen og lås den.



2. Fold anordningen ud og lås foldeanordningen på stellet.



3. Fold pedalerne ud.

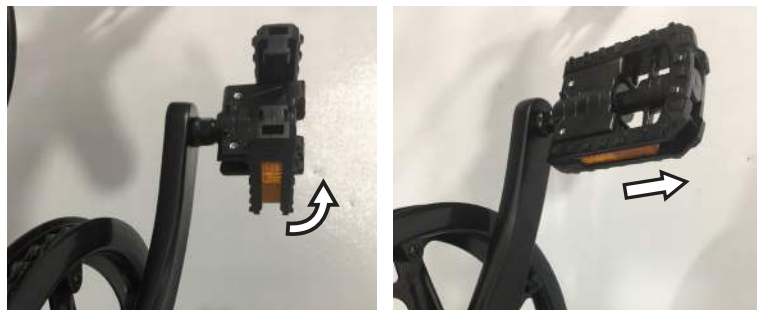

4. Tilpas sædet, styret og forgaffel til den enkelte bruger.



ADVARSEL: Efter at have foldet cyklen ud, sørg for at tjekke alle cyklens sikkerhedsspænder. Vær ekstra opmærksom på at spænde sikkerhedsspændet på stellet og forakslen så cyklen er sikker.

LCD DISPLAY



1. BATTERIINDIKATOR

Viser et skøn på hvor meget strøm der resterer, før det er nødvendigt at oplade. Et fuldt opladet batteri (100%) vil vise 5 streger. Husk at oplade batteriet, når der er én streg tilbage. Motoren bliver svagere efterhånden som batteriet bruger strøm.

2. MULTIFUNKTIONELT DISPLAY-OMRÅDE

Viser forskellige indstillinger. Læs afsnittet 'BETJENING' for yderligere information.

3. HASTIGHED

Viser nuværende hastighed.

4. GEAR-JUSTERING

Viser pedal-assistance gear. Går fra 0-5.

5. FORLYGTE INDIKATOR

Ikke inkluderet med denne cykel.

6. FEJLINDIKATOR

Kontakt supportafdelingen ved problemer med motor.

BETJENINGSVEJLEDNING

- Hold M-knappen inde for at tænde eller slukke E-Cyklen.
- Tryk kort på + knappen for at øge pedal-assistance gear.
- Tryk kort på - knappen for at mindske pedal-assistance gear.
- Hold - knappen nede i 2 sekunder for at tænde/slukke for gå-assistance tilstand. Pedal-assistance gear skal stå på 0, før du kan tænde for gå-assistance tilstand.
- Kort tryk på M-knappen vil vise de forskellige display-indstillinger:
 - o **TRIP:** Distance kørt siden opladning af E-Cykel.
 - o **ODO:** Totalt kilometerantal.
 - o **MAXS:** Maksimal opnået fart.
 - o **AVG:** Gennemsnitsfart.

INDSTILLINGER

Hold + og - knapperne nede på samme tid i 2 sekunder for at tilgå indstillingsmenu.

Tryk på M-knappen for at tilgå næste indstilling. Tryk på + / - knapperne for at ændre indstilling.

Hold M-knappen nede for at gemme og forlade indstillingsmenu.

Hold - knappen nede i 2 sekunder for at forlade indstillinger uden at gemme ændringer.

- **P1:** Standard volt indstilling. Mulighed for at vælge mellem 36V eller 48V. Tjek batteri for korrekt valg. Vælg ikke 48V til et 36V batteri.
- **P2:** Hjul diameter: indsæt hjuldiameter i inches (tommer). Denne information relaterer til displayværdierne og skal indstilles korrekt for præcise mål. Standardindstilling er 20. Hvis den ændres, vises værdierne på displayet ikke korrekt.
- **P3:** Indstillet max display måling. Kan indstilles mellem 0-70. Maksimal assisteret niveau er stadig 25 km/t.
- **P4:** Displayindstillinger - hastighed. 0 = kilometer. 1 = mil.
- **P5:** Pedal-følsomhed. Kan indstilles mellem 1-63. Fabriksindstilling: 6. Det anbefales ikke at indstille det til under 6, da det kan få cyklen til at starte med at køre ved kun at træde en smule på pedalerne.
- **P6:** Strømindstilling. Indstil tallet lavt for minimal motorassistance. Herved holder batteriet længere. Indstil tallet højt for maksimal motorassistance.

Gearskift

1. Sæt i lavere gear
2. Sæt i højere gear



KØREINDSTILLINGER

E-cyklen har tre køreindstillinger: pedal-assisteret, pedal-tilstand og gå-assistance tilstand.

Pedal-assisteret tilstand

Træd på en af de to pedaler i hvilket som helst gear, motoren vil starte ved hjælp af induktoren og forsyne med strøm. Når du stopper med at træde i pedalerne stopper pedal-assistancen automatisk.

Pedal-tilstand

Tænd for cyklen og sæt pedal-assistance gear til 0. Cyklen fungerer nu som en ikke-elektrisk cykel, men man har stadigvæk adgang til information på display. Cyklen kan også bruges med display slukket.

Gå-assistance tilstand

Cyklen vil starte med en hastighed på 6 km/t. Denne funktion kan anvendes, hvis du vil skubbe cyklen op ad en stejl bakke eller vil køre ved lav hastighed uden at skulle træde i pedalerne.

BRUG AF E-CYKLEN

Før brug af E-Cyklen er der flere forholdsregler, du skal tage hensyn til. Læs følgende afsnit omhyggeligt, hvis du er nybegynder eller skal køre på E-Cyklen for første gang.

Sadelhøjde

Justér højden, så din fod kan hvile på nederste pedal. Optimalt bør der være plads til, at du kan bøje knæet en smule.

ADVARSEL: Pas på ikke at flytte sadlen over eller under max./min.-indstillinger. Se sadelmarkeringer. |||||

Sadeljustering

Løsn bolten under sadlen for at justere vinklen eller højden på sadlen. Husk at stramme bolten efter justering af sadlen. Benyt to skruenøgler for at stramme sadlen.



Stammehøjde

Tilpas stammehøjden efter behov.

ADVARSEL: Pas på ikke at flytte stammestangen over eller under max./min.-indstillinger. Se stammemarkeringer. |||||

Håndbremser

Højre bremse bremser baghjulet.

Venstre bremse bremser forhjulet.

Stramning af skruesikringer

Sørg for at stramme skruesikringerne, så sadlen ikke ryger ned eller styret ryger op eller ned under kørsel.

Sadelstang: Efter stramning af skruesikringer, så tryk på sadlen for at sikre, at den er tilstrækkelig stram. Prøv også at vride sadlen fra side til side for at sikre, at den ikke bevæger sig.

Forstamme: Efter stramning af skruesikring, pres styret ned for at sikre, at den er tilstrækkelig stram.

Styr: Efter stramning af skruesikring, drej styret frem og tilbage for at sikre, at det ikke bevæger sig under kørsel.



Justering affjedring

Justér venstre drejeknap på frontaffjedring for at tilpasse affjedring til vægt og kørestil.

Drej højre drejeknap på frontaffjedring for at aktivere/deaktivere frontaffjedring.

Forholdsregler inden kørsel

Tjek at E-Cyklens komponenter er solidt installeret og uden skader.

Tjek at bremsene virker korrekt.

Tjek at hjulene er i ordentlig stand og der er luft i.

Tjek at styret sidder ordentligt fast. Stram det, hvis det sidder løst.

Tjek at alle låse er strammet, og at alle sekundære låsemekanismer er sikret.

ADVARSEL: Tjek og test bremsen hver gang før du bruger cyklen. Fejljusteret, slidt, beskadiget eller beskidte bremsen kan kraftigt påvirke bremselængden og kan resultere i alvorlig tilskadekommelse og endda dødsfald.

Lås



Der er en lås på undersiden af toprøret på stellet. De kan drejes til 3 tilstande. Brug de medfølgende nøgler.

Tænd cykel: Drej nøglen hele vejen med uret. Cyklen kan nu tændes.

Fjern batteri: Tryk nøglen ind, mens du drejer nøglen hele vejen imod uret. Du kan nu fjerne batteriet.

Lås cykel: Drej nøglen en omgang fra Tænd batteri eller en omgang fra Fjern batteri lås tilstand. Cyklen er nu låst og kan ikke tændes.

VÆGT- OG HASTIGHEDSBEGRÆNSNINGER

ADVARSEL: Hastigheds- og vægtbegrænsninger er angivet for din egen sikkerhed. Overstig ikke de angivne begrænsninger i instruktionsmanualen.

Vægtrestriktioner

Maksimalvægt: 120 kg

RÆKKEVIDDE

Vær opmærksom på, at E-Cyklen kan køre 50 km. på et fuldt opladt batteri under ideelle forhold. Nedenstående større faktorer vil påvirke E-Cyklens rækkevidde.

Terræn: En glat overflade vil forlænge ens kørelængde, hvorimod kørsel op ad bakke eller i ujævnt terræn vil reducere kørelængden betragteligt.

Vægt: Brugerens vægt kan påvirke kørelængden; en let bruger kan køre længere end en tungere bruger.

Temperatur: Kørsel og opbevar E-Cyklen under den anbefalede temperatur. Dette vil forøge kørelængden, batteriets levetid og generel ydelse.

Vedligehold: Korrekt batteriopladning og vedligehold forlænger batteriets levetid.

Hastighed og kørsel: Kørsel ved moderat hastighed forlænger kørelængden; kørsel i høj hastighed i længere tid ad gangen, hyppig start/stop, tomgang og hyppig acceleration og deceleration reducerer kørelængden.

BATTERIINFORMATION OG SPECIFIKATIONER

Dette afsnit har til formål at oplyse om batteri og oplader. Læs venligst afsnittet omhyggeligt for egen sikkerheds skyld. For brugersikkerhed og for at forlænge batteriets levetid og ydeevne, så følg venligst disse instruktioner.

Fjern batteri



Indsæt nøglen i låsen og drej den til Fjern batteri tilstand.

Åbn rammelåsen og fold cyklen ud.

Fjern batteriet.

Fold cyklen sammen igen.

Indsæt batteri

Åbn rammelåsen og fold cyklen ud.

Indsæt batteriet med tilslutningssiden ind først.

Fold cyklen sammen og lås rammelåsen.

Indsæt nøglen og drej nøglen til Lås cykel eller Tænd cykel-tilstand.

Opladerspecifikationer

Modelnummer: DPLCO84V42Y

Input: 100-240V, 1,8A, 50/60Hz

Output: 42.0V \approx 2.0A

Benyt kun den inkluderede oplader for at oplade batteriet.

Hvis opladeren eller kablet bliver beskadiget, så benyt ikke opladeren. Kontakt supportafdelingen for at få en ny.

EFTERSYN, VEDLIGEHOLD OG OPBEVARING

Din E-Cykel kræver rutineeftersyn og vedligehold. Dette afsnit beskriver vedligehold og vigtige betjeningsfif. Før du udfører nedenstående så sørg for, at strømmen og opladningskablet er slået fra.

Cyklens (ikke-elektriske) cykeldele er standardkomponenter, der kan købes i en cykelbutik. Sørg for, at det er de korrekte reservedele. Kontakt kundeservice, hvis du er i tvivl. Dele skal udskiftes, hvis de er beskadigede eller der er andre problemer med dem. Brug af ikke-originale eller inkompatible dele eller ændring af cyklen, anses for forfalskning. Forfalskning kan resultere i øget risiko for brugeren og brugeren er selv ansvarlig i det tilfælde.

Eftersyn af E-Cyklen

Tjek E-Cyklen og dæk rutinemæssigt for skader eller slid og korrekt lufttryk. Tjek alle bolte og skruer og stram dem, hvis det er nødvendigt.

Tjek for- og baghjul for korrekt lufttryk. Se tekst på dæk for anbefalet lufttryk.

Bagagestropperne skal sikres korrekt og tjekkes med jævne mellemrum.

Fælgerne er udsatte for slid og skal tjekkes for at sikre, at de er intakte.

Tjek om bremseklodserne er nedslidte. Hvis de er nedslidte (omkring 1 mm tilbage), så skal de udskiftes med det samme.

Vi anbefaler at få foretaget serviceeftersyn af din cykel hos en cykelsmed mindst én gang om året.

Se nedenstående billede, der viser hvilke skruer, der skal tjekkes efter hver tur.



Rengøring af E-Cyklen

Slå opladeren fra og sluk E-Cyklen. Fjern batteriet.

Brug en fugtig klud til at rengøre E-Cyklen. Brug ikke olie til bremserne.

Rens bremseskiven med klud dyppet i isopropyl-alkohol.

Benyt ikke højtryksrens. Det anbefales ikke at rengøre cyklen med rindende vand. Sprøjt ikke vand direkte på elektriske dele.

Sørg for at teste alle bremser efter rengøring.

Kædevedligehold

Rengør og fugt kæden og kæderingene jævnligt for at forlænge levetiden. Rengør dem en gang om måneden, oftere i dårlige forhold eller hvis kæden er synligt beskidt.

Rengør kæden jævnligt med passende kæderens.

Rengør kæderingene med neutralt vaskemiddel.

Benyt passende smørelse til kæden og kæderingene.

Opbevaring af E-Cyklen

For at undgå, at der kommer støv i E-Cyklen, kan den pakkes ind eller forsegles i den originale emballage. Opbevar E-Cyklen indendørs.

Indstil kædegear

Trin 1:

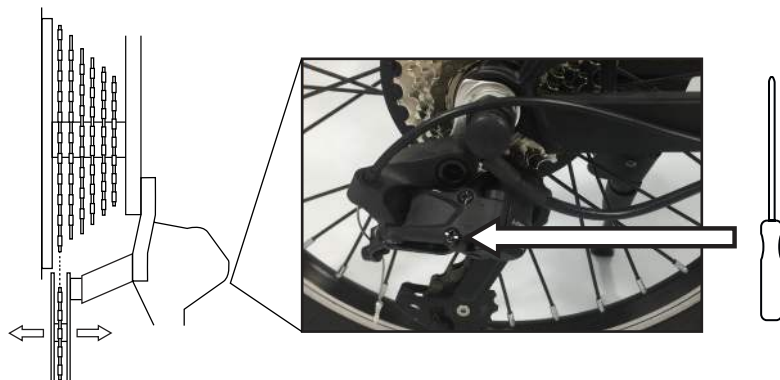

Løft bagenden af cyklen og drej pedalerne manuelt rundt for at skifte til laveste gear. Benyt en passende skruetrækker for at løsne skruen 'L' (lavt gear) for at tilpasse det bagerste kædegear indtil det står vertikalt med det laveste gear. Se billede ovenfor.

Trin 2:

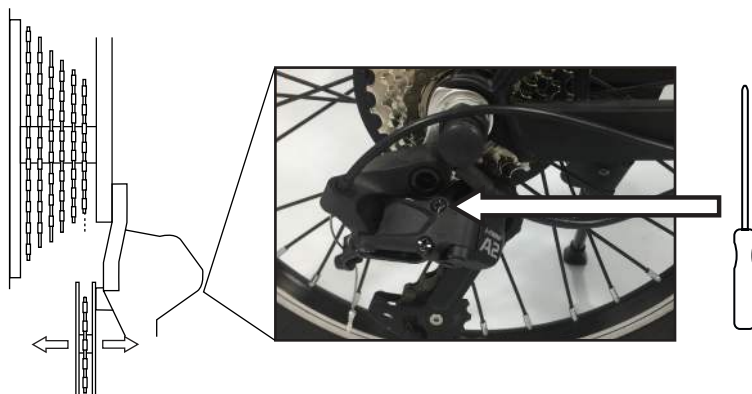

Løft bagenden af cyklen og drej pedalerne manuelt rundt for at skifte til højeste gear. Benyt en passende skruetrækker for at løsne skruen 'H' (højt gear) for at tilpasse det bagerste kædegear indtil det står vertikalt med det højeste gear. Se billede ovenfor.

Trin 3:

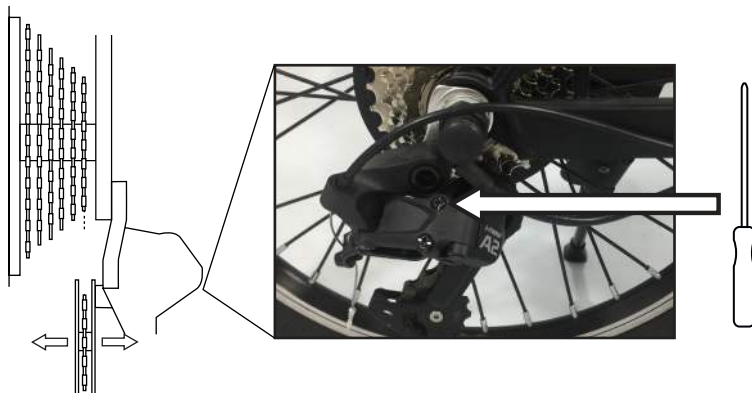

Løft bagenden af cyklen og drej pedalerne manuelt rundt for at skifte gear fra højeste til laveste gear – ét ad gangen. Hvis kædegearet er indstillet korrekt, så bør gearene skifte uden en skurrende lyd.

Hvis der stadig er problemer med at indstille det bagerste kædehjul, så kan det finjusteres.

Drej skruen (C) med uret, hvis der er problemer med at skifte fra laveste til højeste gear.

Drej skruen (C) mod uret, hvis der er problemer med at skifte fra højeste til laveste gear.

Drej skruen en kvart omgang ad gangen og forsøg derefter at skifte gear for at tjekke om problemet er løst. Hvis der stadig er problemer, så gentag processen fra trin 3.

Tilpasning af skivebremse

Hvis bremsen er for stram eller løs, så løsne bolten, der holder bremsekablet fast.

For at stramme bremsen: Forkort længden af bremsekablet.



For at løsne bremsen: Forlæng længden af bremsekablet.



Finjustér bremsekablet

For at stramme bremsen, drej mod uret.

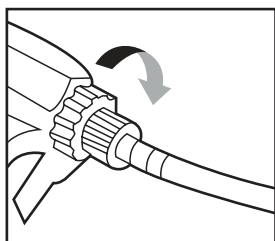

For at løsne bremsen, drej med uret.

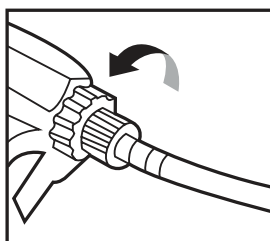

Støj fra bremserne

- Bremsekive skal rengøres.
- Bremseklodser har brug for at blive rengjort eller skal slibes ned.
- Bremseklodser er slidt op og skal udskiftes.

Eftersyn af hjullejerne

Hjullejerne kan blive slidte over tid og skal efterses.

For at tjekke dette, tag fat i enten for- eller bagdækket, mens du holder godt fat i cyklen. Ryk dækket hårdt fra side til side. Hvis hjulet bevæger sig ved hjulets midte, så er lejet muligvis slidt.

Særligt værktøj er påkrævet til dette. Det anbefales, at hjulene repareres af en kvalificeret cykelmekaniker. Kontakt din lokale forhandler for mere information om hjulreparation.

Sådan fjernes hjulet

Løsn boltene på hver side af hjulet.

BEMÆRK: Læg mærke til spændeskivernes placering, når du fjerner dem

Sæt spændeskiverne på i samme rækkefølge.

Sådan skiftes slangen

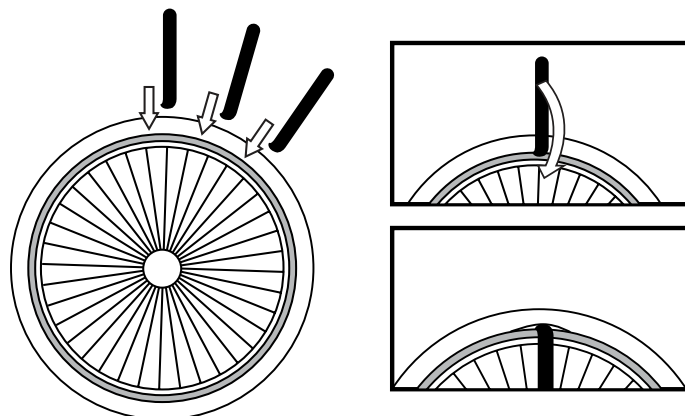

Hvis dækket punkterer, så skal den inderste slange lappes.

BEMÆRK: Dækhåndtag er påkrævet for at fjerne den inderste slange. **Ikke inkluderet.**

Fjern proppen fra slangeventilen. Luk al luften ud af dækket.

Skub begge sider af dækket mod midten, væk fra fælgen for at løsne dækket.

Indsæt et dækhåndtag mellem hjulet og fælgen, men ikke hvor slangeventilen er. Placer det andet dækhåndtag tæt på det første og pres det ned. Fortsæt hele vejen rundt, indtil dækket kan fjernes.

Efter dækket er fjernet, tag forsigtigt den inderste slange af - begynd ved ventilen.

Tjek indersiden af dækket for tegn på skade eller fremmedlegemer.

Efter slangen er blevet repareret, pump slangen delvis op ved brug af en cykelpumpe.

Indsæt forsigtigt slangen i dækket - begynd ved ventilen. Ventilen skal være på linje med huller i fælgen.

Påsæt dækket på fælgen, lidt ad gangen hele vejen rundt. Brug hjulhåndtag for at påsætte den sidste del.

Udskiftning af bremseklodser

Se vores hjemmeside for hvordan man udskifter bremseklodser:
www.envivo.nu

E-Cykel specifikationer

Nettovægt: 23 kg

Max. læs: 120 kg

Størrelse (foldet): 90 x 40 x 68 cm

Størrelse (ikke-foldet): 160 x 57 x 108 cm

Hjulstørrelse: 20 x 1,95 tommer

Maksimal kompatibel hjulstørrelse: 20 x 1,95 tommer

Vejrmodstand: IP54

Antal gear: 7

Assisterede antal gear: 5

Maksimal pedal-assistance hastighed: 0-25 km/t

Rækkevidde: op til 50 km



ANBEFALET STRAMNINGSGENNING

DEL	TORSIONSMOMENT (NM)
Forhjulsbolt	15-17 Nm
Baghjulsbolt	30-35 Nm
Spændbøjler til cykelstyr	4-6 Nm
Stelmøtrikker	5-7 Nm
Bolte til sadelstang	6-8 Nm
Bolt til bremsekabel	6-8 Nm
Bremsemonteringsbolt	6-8 Nm
Møtrikker til sadelstang	17-19 Nm
Krank	35-40 Nm
Foldingshåndtag	15-17 Nm
Bundbeslagskrue	50-70 Nm
Bag-kædegear	8-10 Nm
Kædegear holder skrue	5-7 Nm
Gearskifter holder skrue M5	5-7 Nm
Bremsekiveskrue M5	4-6 Nm
Bolt til bremsekabel	6-10 Nm
Støttefod	6-8 Nm
Batteri tilslutter skrue	5-7 Nm
Håndbremse	10-12 Nm
Forhjul hurtigudløser	15-17 Nm

DISPLAY FEJLBESKEDER

Hvis der opstår en elektrisk fejl på løbehjulet, så vil displayet i de fleste tilfælde vise en fejlbesked kode som kan fortælle hvad fejlen er.

KODE	FEJL
21	Strømafvigelse
23	Motorfejl
24	Hastighedsmåler - motor
25	Bremsefejl
30	Kommunikationsfejl

STELNUMMER

Cyklen har et stelnummer, som er placeret enten under sadelrøret eller på kronrøret. Du kan skrive nummeret ned i manualen i tilfælde af, at cyklen forsvinder eller bliver stjålet.

Nummeret starter med WVAYA, efterfulgt af et unikt nummer og til sidst et bogstav for det år stellet er produceret. Du skal bruge dette nummer i tilfælde af, at du skal forsikre cyklen eller du vil melde den stjålet.

Ejers Navn: _____
Stelnummer: _____
Model og farve: _____
Købsdato: _____

SYMBOLFORKLARING

A-vægt lyd er lavere end 70dB(A)



Kun til indendørs brug.



Dette værktøj er dobbeltisoleret.



Bær sikkerhedsudstyr.



Læs manualen før produktet tages i brug.



Klasse III beskyttelse mod elektrisk stød.

BORTSKAFFELSE



Batterier, elektrisk- og elektronisk udstyr (EEU) indeholder materialer, dele og stoffer, som kan skade miljøet og helbredet, hvis det ikke bortskaffes korrekt.

Batterier, elektrisk- og elektronisk udstyr, som er markeret med WEEE logo (som vist til venstre) må ikke smides ud med almindeligt affald. Kontakt din lokale affaldshåndteringsafdeling, så de kan oplyse om mulige genbrugsmuligheder i dit område.



Emballagen er delvis genanvendelig. Skaf dig af med emballagen på en miljørigtig måde ved at aflevere den på en offentlig genbrugsplads.



E-CYKEL

I tilfælde af funktionsfejl bedes du kontakte vores kundeservice her:

VAYA NORDIC



Vandmanden 34
9200 Aalborg SV



support@envivo.nu



70 26 66 30



www.envivo.nu

Advarsel: Der er ingen dækning for uretmæssig brug af produktet eller undladelse af at følge advarslerne og betjeningsvejledningen i denne instruktionsmanual. Der er ydermere begrænset dækning på sliddele såsom hjul, batteri, bremses og greb. Disse dele anses som slitage dele og kan efterfølgende bestilles på www.envivo.nu



70 26 66 30



support@envivo.nu



www.envivo.nu