



**VAYA**



# **FB-2 ELSYKKEL**

---

**BRUKSANVISNING**  
PO-1697

## INNHOLDSFORTEGNELSE

GENERELT .....	4
SYMBOLFORKLARING .....	4
FØR DU STARTER.....	4
ADVARSEL .....	5
VIKTIGE RETNINGSLINJER MED TANKE PÅ SIKKERHET .....	5
ADVARSEL - FARE.....	5
ADVARSEL .....	5
FORSIKTIGHET.....	5
MERK.....	6
ADVARSEL .....	6
ESKENS INNHOOLD .....	6
MONTERING .....	7
MONTERING AV FORHJULET .....	7
MONTERING AV SETET .....	7
MONTERING AV STYRET .....	8
MONTERING AV PEDALENE .....	9
RAMMENS FOLDEMEKANISME .....	9
SIKKERHETSLÅS.....	9
INSTRUKSJONER FOR SAMMENLEGGING.....	10
LEGGE SAMMEN SYKKELEN .....	10
FOLDE UT SYKKELEN .....	12
LCD-DISPLAY .....	13
DRIFTSPRINSIPPER.....	13
INNSTILLINGER .....	14
HOVEDMENY .....	14
DISPLAY SETTINGS .....	14
ADVANCED SETTINGS .....	14
INFORMATION .....	15
PASSORD.....	15
SKIFTE GIR .....	16
KJØREMODUS .....	16
PEDALASSISTERT MODUS .....	16
PEDAL MODUS.....	16
WALK-ASSIST MODUS .....	16
SYKLER MED HÅNDGASS .....	16
BRUKE ELSYKKELEN .....	16
SETEHØYDE.....	16
JUSTERE SETET .....	16
STAMHØYDEN.....	17
HÅNDBREMSENE .....	17
STRAMMING AV SKRUER.....	17
JUSTERING AV HJULOPPHENG .....	17
FORHOLDSREGLER FØR DU KJØRER .....	18
LÅS .....	18
VEKT- OG FARTSGRENSER .....	18
VEKTRESTRIKSJONER.....	18
DRIFTSREKKEVIDDE .....	18
INFORMASJON OG SPESIFIKASJONER FOR BATTERIET .....	19
SLIK TAR DU UT BATTERIET .....	19
SETTE INN BATTERIET .....	19
BATTERIETS SPESIFIKASJONER .....	20
LAGRING AV BATTERIET .....	20
LADE BATTERIET .....	20
SIKKERHETSTIPS FOR LADING .....	21
LADERSPESIFIKASJONER.....	21
INSPEKSJON, VEDLIKEHOLD OG OPPBEVARING .....	21
INSPISERE ELSYKKELEN DIN .....	21
RENGJØRE ELSYKKELEN .....	22
VEDLIKEHOLD AV KJEDE .....	22
LAGRE ELSYKKELEN .....	22
JUSTERE DET BAKRE GIRSYSTEMET .....	23
HYDRAULISKE BREMSER .....	24

STØY FRA BREMSENE .....	24
BREMSENE FUNGERER IKKE .....	24
SJEKKE HJULENES GODE STAND .....	24
INSPISERE HJULLAGRENE .....	24
DEMONTERE ET HJUL .....	25
SKIFTE SLANGE .....	25
SKIFTE BREMSEKLOSSENE .....	26
ELSYKKELENS SPESIFIKASJONER .....	26
ANBEFALTE DREIEMOMENTER .....	26
FEILMELDINGER PÅ SKJERMEN .....	27
AVHENDING .....	27

## GENERELT

LES DETTE NØYE FØR BRUK.

## SYMBOLFORKLARING

Det A-veide lydtrykknivået rundt syklistens ører er lavere enn 70 dB (A)



Kun for innendørs bruk.



Denne enheten er dobbeltisolert.



Bruk personlig verneutstyr.



Les bruksanvisningen før du bruker produktet.



Klasse III-beskyttelse mot elektrisk støt.



Midten (spissen) på utgangspluggen er positiv (+) og pinnen på utgangspluggen er negativ (-).



Følg disse instruksjonene for at bruken skal være trygg og riktig. Ta vare på denne brukerhåndboken for senere bruk.

## FØR DU STARTER

Før du bruker elsykkelen for første gang, må du lese BRUKSANVISNINGEN nøye og følge alle instruksjoner og advarsler, slik at både din egen og andres sikkerhet kan ivaretas best mulig. Det anbefales å ta vare på bruksanvisningen for fremtidig referanse.

**Finn mer informasjon på [www.vayabike.com](http://www.vayabike.com)**

## **ADVARSEL**

Unnlatelse av å følge de grunnleggende instruksjonene og sikkerhetsreglene som er oppført i BRUKSANVISNINGEN, kan føre til skade på elsparkesykkelen, skade på eiendom, alvorlige personskader og til og med død.

Elsykkelen er konstruert for "city og trekking", og skal derfor kun brukes på veier og jevne stier. Brukes sykkelen på annet underlag eller på andre måter, kan det føre til funksjonsfeil, og mister man kontrollen, noe som kan resultere i alvorlige, og til og med dødelige personskader.

Som med alle mekaniske deler, er sykkelen utsatt for slitasje og påkjenninger. De forskjellige materialene og delene kan reagere ulikt på slitasje eller påkjenninger. Hvis levetiden for de ulike delene overskrides, kan de plutselig svikte eller gå i stykker, noe som kan føre til at brukeren får skader. Sprekker, riper eller endringer i fargen på komponentene er tegn på at de er slitt og at de må skiftes ut.

## **VIKTIGE RETNINGSLINJER MED TANKE PÅ SIKKERHET**

### **ADVARSEL - FARE**

1. Hold et øye med barna, slik at de ikke leker med elsykkelen. Rengjøring og vedlikehold av sykkelen bør ikke utføres av barn.
2. Batteriladeren kan brukes av barn fra 8 år og oppover, og av personer med nedsatte fysiske, sensoriske eller mentale evner, eller av personer med liten erfaring og kunnskap, hvis de bare får ordentlig oppfølging, og instruksjoner om hvordan utstyret skal brukes på en trygg måte, og hvis de blir forklart at det er fare forbundet med det.
3. Ikke prøv å åpne batteriet, gjøre endringer på det eller bytte det ut.
4. Sett ikke batteriet i nærheten av varmekilder, som f.eks. radiatorer. Batteriet må ikke utsettes for varme, eller for åpen ild.
5. Unngå harde støt mot batteriet. Det skal ikke kastes.
6. Batteriet skal aldri dypes i vann, og batteriets koblingsstykke bør ikke bli vått.
7. Ikke sett batteriet på plass på sykkelen hvis batteriets koblingsstykke er fuktig. La elsykkelen stå innendørs, og sjekk at sykkelens koblingsstykke er fullstendig tørt før du setter inn batteriet.
8. La ikke batteriet utsettes for direkte sollys. La ikke batteriet bli sittende i sykkelen hvis det er svært varmt, eller sykkelen skal stå på et varmt sted. Det kan oppstå lekkasje fra batteriet.
9. Bruk kun laderen som følger med i esken. Elsykkelen skal bare forsynes med strøm med ekstra lav spenning, jf. merket på elsykkelens batteri.
10. Ikke overskrid grensen for maksimal vekt (150 kg).

### **ADVARSEL**

1. Batteriet bør ikke lades utendørs eller på steder hvor luftfuktigheten er høy.
2. Ikke bruk batteriet hvis det tydelige er tegn til skade på det.
3. Sørg for at hjulene monteres riktig før du bruker sykkelen.
4. Før du bruker sykkelen i trafikken, må du ha lært hvordan den kjøres og hvordan man betjener alle funksjonene.
5. Sjekk at frontlykten fungerer før du skal sykle i mørket.
6. Fjern alltid batteriet før du skal utføre vedlikeholds- eller monteringsarbeid på elsykkelen.
7. Hvis laderens ledning er skadet, må den kasseres, og laderen skal byttes ut av produsenten, eller av serviceagenten. Vennligst ring serviceavdelingen.
8. Kun den medleverte laderen skal brukes for denne elsykkelen. Ikke bruk laderen til noe annet elektronisk utstyr. Ikke bruk laderen til å lade ikke-oppladbare batterier.
9. Bruk elsykkelen din riktig. Feil bruk kan resultere i skade på sykkelen, og driftsfeil kan inntreffe, noe som fort kan føre til personskader.
10. Bruk ikke vide eller istykkerrevne klær når du skal sykle på elsykkelen.
11. Komponenter som er viktige for sikkerheten skal erstattes med kvalitetssikrede reservedeler.
12. Vær oppmerksom på klemmefaren under normal bruk, og under vedlikeholdsarbeid på for-/bakhjul, kjede og tannhjul.

### **FORSIKTIGHET**

1. Bruk riktig antrekk og velegnet verneutstyr når du bruker elsykkelen. Se avsnittet om bruksprinsipper for flere opplysninger.

2. Ikke bruk elsykkelen hvis du er påvirket av narkotika og/eller alkohol.
3. Bremsene kan bli varme: ikke ta på bremsene etter at de har vært i funksjon.
4. Hvis styrehåndtakene blir skadet og metallendene på styret blir synlig, må disse dekkes med innvendig monterte «stangendeplugger».
5. Ikke bruk sykkelen i svært dårlig vær: snø, regn, hagl, sludd, på glattisen eller i ekstremt varme omgivelser.
6. Vadedybden bør ikke overstige 80 mm.
7. Denne sykkelen bør ikke komme under vann.
8. Ikke bruk denne sykkelen i trapper, verken oppover eller nedover.
9. Ikke bruk elsykkelen mens du er i telefonen, sender tekstmeldinger eller ser på telefonen.
10. Vær klar over at bremsedistansen alltid økes når du har høy fart.
11. Merk deg at du på våt vei sannsynligvis vil trenge flere meter for å klare å bremse.
12. Ikke rengjør sykkelen din med høytrykkspyler. Med en høytrykkspyler kan man risikere å fjerne fett og sykkelolje fra delene på sykkelen.
13. Når du smører de løse delene på elsykkelen, må du passe på at du ikke får noe smøremiddel på bremseskivene eller på bremseklossene.

## MERK

1. Demontering av elsykkelen vil ugyldiggjøre garantien.
2. VÆR OPPMERKSOM - se hvor du sykler, vær oppmerksom på hvordan underlaget er, se opp for andre trafikanter og gjenstander rundt deg.
3. Når du bruker elsykkelen i mørket, må du overholde reglene som gjelder bak- og frontlys og bruke refleks. De medleverte lyktene gjelder kun som ekstrabelysning.
4. Ikke bruk elsykkelen din på steder der det ikke er tillatt. Sjekk bruksbegrensningene i henhold til gjeldende trafikkreglene.
5. Disse instruksjonene er tilgjengelige fra tjenesteadressen nederst på siden.

Den som skal bruke sykkelen må lese instruksjonene før bruk, og sørge for at han/hun forstår dem. Ta vare på manualen i tilfelle du vil trenge å friske opp noe, og la manualen følge sykkelen hvis du selger den eller låner den bort.

Det anbefales å beholde den originale esken, i det usannsynlige tilfellet at du må returnere produktet til oss eller sende den inn til reparasjon.

## ADVARSEL

Garantien gjelder ikke dersom produktet er blitt brukt feil, eller brukeren ikke har fulgt advarslene og instruksjonene i denne brukerveiledningen. Garantien er begrenset når det gjelder slitedeler som dekk, batteri, motor, kjede, kassett, bremses og håndtak. Disse delene er slitasjedeler, og kan etterbestilles på [www.vayabike.com](http://www.vayabike.com).

## ESKENS INNHOLD



Elsykkelen

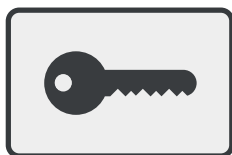

2 nøkler

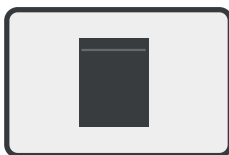

Pose med verktøy

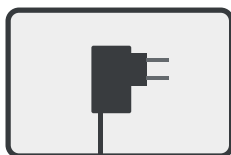

Lader

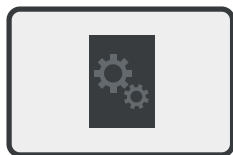

Bruksanvisning

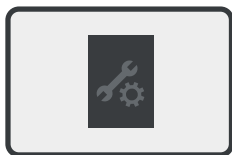

Service-mappe

## MONTERING

**ADVARSEL:** Les manualen før du bruker sykkel for første gang.

Les avsnittet "Anbefalte dreiemomenter" for å vite hvor mye du skal stramme til bolter og skruer.

## MONTERING AV FORHJULET

Fjern det beskyttende hjulnavet som er forhåndsmontert, ved å fjerne boltene på hver side.

Fjern alle beskyttelser som er montert mellom bremseklossene.

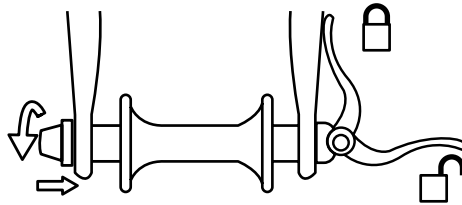
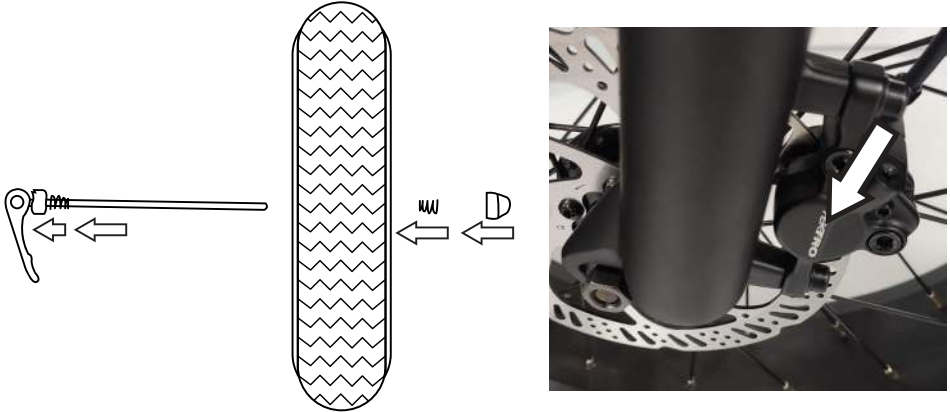

Sett forhjulet inn i forgaffelen. Sjekk at bremseskiven sitter riktig i bremsecaliperen.

Ikke trykk på bremsepedaler etter at hjulet er montert.

Stram de forhåndsmonterte boltene på hjulet. Les avsnittet "Anbefalte dreiemomenter" for å vite hvor mye du skal stramme til boltene.

Husk også å sjekke bakhjulet, og at alle andre bolter er festet skikkelig før du bruker sykkel for første gang.

Ikke bruk sykkel hvis det er noe som ikke fungerer riktig under montering. Kontakt supportavdelingen vår.

**ADVARSEL:** Pass på at hjulet er riktig montert. Et hjul som er løst kan føre til skader, og til og med dødsfall.

## MONTERING AV SETET

Løsne seteholderen. Sett setepinnen inn i sykkel og sett den i ønsket høyde. Lås seteholderen.

**Advarsel:** Vær forsiktig så du ikke skyver setepinnen over eller under den maksimale eller minimale posisjonen. Se merkene på setepinnen. |||||

## MONTERING AV STYRET

Bruk de 2 vedlagte skruene for å montere styret. Juster styrets vinkel i den optimal vinkelen før du strammer de 2 skruene helt. Sjekk at skruene på styret sitter godt. Les avsnittet "Anbefalte dreiemomenter" for å vite hvor mye du skal stramme til skruene.

**ADVARSEL:** Stram skruene på styret før du bruker sykkelen for første gang.





## MONTERING AV PEDALENE

Hver pedal er merket med "L" for venstre pedal og "R" for høyre pedal. Bildet til høyre viser hvordan pedalene skal monteres.

**Monter venstre pedal ved å dreie den mot klokken.  
Monter den høyre pedalen ved å dreie den med klokken.**

For å feste pedalene må du bruke en skiftenøkkel på pedalene. Les avsnittet "Anbefalte dreiemomenter" for å vite hvor mye du skal stramme til pedalene.

**Merk: Hvis pedalene ikke snur lett under installasjonen, må de demonteres igjen. Ikke prøv å tvinge dem på, da dette kan skade gjengene.**

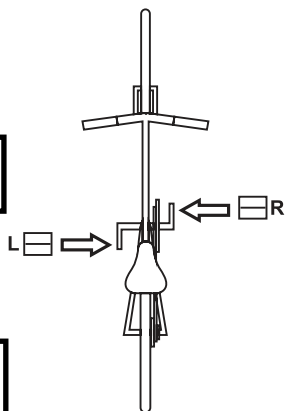

**ADVARSEL:** Stram pedalene godt før du bruker sykkel for første gang.

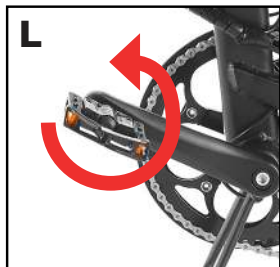

## RAMMENS FOLDEMEKANISME

Hvis rammens foldemekanisme ikke er stram nok, eller hvis sikkerhetslåsen ikke klikker seg på plass, må du justere foldemekanismen. Åpne låsen på rammens foldemekanisme. Finn den store sølvskruen (vist på bildet til høyre). Drei mot klokken for å stramme foldelåsen. Drei med klokken for å løsne foldelåsen.

## SIKKERHETSLÅS

Åpne låsen på rammens foldemekanisme. Finn den lille sølvskruen (vist på bildet til høyre). Stram skruen under rammens foldelås.

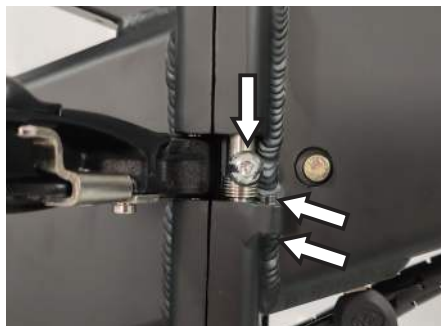

**MERK:** Det er viktig at rammens foldemekanisme er riktig justert. Hvis du er i tvil, kontakt en sykkelmekaniker eller kundestøtten.

## INSTRUKSJONER FOR SAMMENLEGGING LEGG SAMMEN SYKKELEN

1. Plasser kranken horisontalt, rett overfor den venstre pedalen.



2. Legg sammen pedalene. Skyv dem innover, og trekk dem opp eller ned.



3. Løsne seteholderen, og skyv setepinnen ned i bunnen av røret.



4. Åpne hurtigtutløseren på stammen, og skyv den helt ned.



5. Åpne rammens foldemekanisme, og fold ned sykkelen.

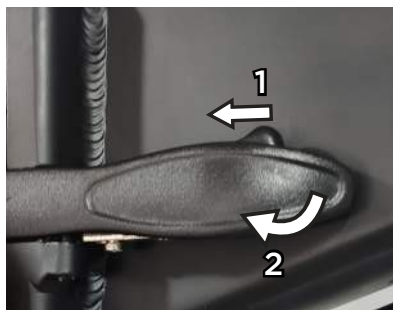

6. Åpne foldemekanismen på styrerøret og fold det ned.



## FOLDE UT SYKKELEEN

1. Løft frontrøret og lås det fast. Husk også å dreie den andre låseanordningen på rørlåsen.



2. Fold ut sykkelen, og lås fast rammens foldemekanisme.

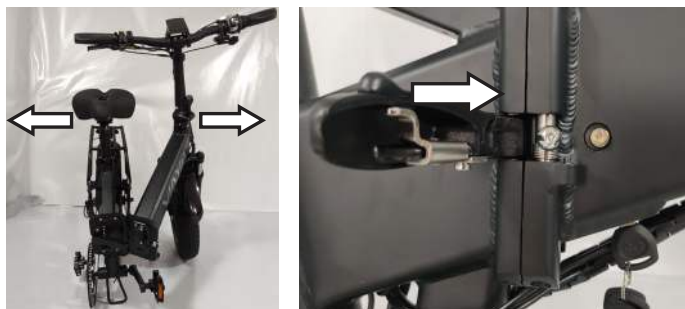

3. Fold ut pedalene.

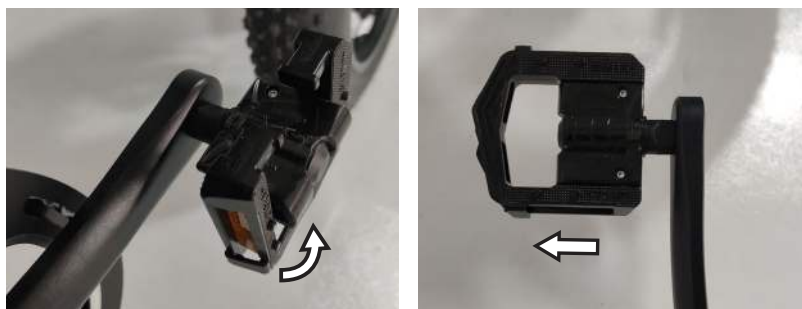

#### 4. Juster setet, styret og stammen etter brukpreferansene.



**ADVARSEL:** Etter å ha foldet ut sykkelen, må du sjekke alle sikkerhetslåsene. Vær ekstra oppmerksom på å sperre sikkerhetslåsen på rammen og på styrerøret. Slik ivaretar du din egen sikkerhet.

### LCD-DISPLAY



#### 1. Batteri-indikator

Viser hvor mye batterikapasitet som er igjen. Husk å lade batteriet når det er lite strøm igjen på det. Motoren vil sakte begynne å føles svakere etter hvert som batteristrømindikatoren går ned.

#### 2. Multifunksjonelt visningsfelt

Viser forskjellige innstillinger. Les avsnittet DRIFTSPRINSIPPER for mer informasjon.

#### 3. Hastighet

Viser den aktuelle hastigheten.

#### 4. Pedal Assistent System (PAS)

Viser PAS-giret.

#### 5. Indikator for motoreffekt





Viser den gjeldende motoreffekten.

#### 6. Ikon for USB-tilkobling

Når ikonet vises, betyr det at skjermen er koblet til en USB-enhet.

### DRIFTSPRINSIPPER

- Trykk på ON/OFF-knappen, og hold den nede for å slå elsykkelen på eller av.
- Trykk kort på + knappen for å øke det pedalassisterte giret.
- Trykk kort på - knappen for å redusere det pedalassisterte giret.

- Trykk på  knappen, og hold den nede i 2 sekunder for å slå frontlyset og baklyset på/av. Hvis  ikonet vises, betyr det at lyktene er slått på. Sykkelen leveres med en sensor som automatisk slår lysene på/av når den brukes i dagslys eller i mørke.
- Trykk på - knappen og hold den inne for å aktivere walk-assistenten. Den vil starte etter 2 sekunder. Så snart du slipper - knappen, slås walk-assistenten av. Du vil se  ikonet på skjermen når walk-assistenten er aktivert.
- Hvis du trykker kort på I-knappen, vil de forskjellige skjerminnstillingene vises:
  - o **ODO:** Elykkelens totale akkumulerte kjørelengde.
  - o **MAKS. HASTIGHET:** Maks oppnådd fart.
  - o **GJENNOMSNIITT. Hastighet:** Gjennomsnittlig hastighet når du bruker sykkelen.
  - o **Time:** Viser hvor lenge elsykkelen har vært slått på.
- Turen vises alltid på displayet:
  - o **TRIP:** Kjørelengden siden du slo på elsykkelen.
- Hvis den ikke brukes i 10 minutter, vil elsykkelen slås av automatisk.
- Hvis det oppstår en feil på det elektriske systemet, vil  ikonet vises sammen med en feilkode. Les avsnittet "Vis feilbeskrivelse" om du trenger mer informasjon.

## INNSTILLINGER

Trykk på + og - knappene samtidig, og hold dem inne i 2 sekunder for å taste inn skjerminnstillingene.

Trykk på i -knappen for å angi/bekreft innstillinger. Trykk på +/- knappene for å bytte mellom innstillingene og endring av innstillingene.

Trykk på i knappen og hold den nede i ca. 1 sekund for å lagre den valgte innstillingen, og gå ut av innstillingsmenyen.

Hvis den ikke brukes i 1 minutt, vil displayet automatisk gå ut av innstillingsmenyen.

## HOVEDMENY

Her velger du Visningsinnstillingene og de avanserte innstillingene.

## DISPLAY SETTINGS

- **Trip Reset:** Velg JA for å tilbakestille turens verdier; velg Nei for å avbryte.
- **Toggle Unit:** Velg mellom Imperial (mil) og Metric (km).
- **Wheel:** Still inn hjulstørrelsen i tommer.
- **LCD Luminance:** Angi lysstyrkenivået for bakgrunnsbelysningen. 0 - 100 %
- **SOC View:** Angi batteriindikator på displayet. Velg mellom å vise batteriindikatoren i prosent eller i volt.
- **AL Sensitivity:** Still inn følsomheten til den automatiske lyssensoren. Off = slå av/på lyktene manuelt.  
1 står for den laveste følsomheten, og 5 er den høyeste følsomheten for dagslys/mørke.
- **Dormancy:** Ved inaktivitet slås sykkelen automatisk av etter antall innstilte minutter.
- **Factory reset:** Velg JA for å tilbakestille til standardinnstillingene.
- **Password:** Her kan du opprette et passord. Når den er aktivert, må du angi passordet hver gang sykkelen slås på. Se avsnittet "Passord".
- **BACK:** Går tilbake til hovedmenyen.

## ADVANCED SETTINGS

- **Power Set:** Definer verdiområdene for PAS-girene som skal aktiveres når du bruker sykkelen, og hastigheten for hvert av girene.
- **Set Voltage:** Standard volt-innstilling. Sjekk indikatoren for batterispenning før du endrer denne innstillingen.
- **Speed Limit:** Still inn den maksimale hastigheten med motor.

- **Current Limit:** Angi den aktuelle grensen. Lav hvis du vil ha en mindre motoreffekt. Dette vil redusere bruken av batteriet, og dermed øke rekkevidden. Øker du denne grensen, vil motoren få mer kraft, men batteriet vil tømmes raskere.
- **Assistant Num:** Definerer antall magneter i sensorskiven.
- **Speed Sensor:** Definerer antall magneter i motoren.
- **Sensitivity:** Antall magneter i magnetskiven (sitter i kranken) som må passere sensoren før motoren aktiveres. Velger du en lavere innstilling, vil motoren aktiveres raskere. **ADVARSEL:** Vær klar over at hvis den er satt lavt, trenger kranken bare noen få omdreininger før motoren aktiveres. Siden sykkelen er veldig tung, kan det føre til en farlige situasjoner, hvis motoren aktiveres ved et uhell.
- **Throttle speed:** Still inn farten for gasspjeldet.
- **BACK:** Du går tilbake til hovedmenyen.

## INFORMATION

Soft Ver: gjeldende programvareversjon.

## PASSORD

### Definere passordet

Velg Passord i menyen for å definere/endre passordet.



Velg Start passord og sett det til JA for å aktivere passordet og definere et passord. Tast inn et nytt passord. Trykk på + / - knappen for å endre verdien, og trykk så på i knappen for å bekrefte registreringen.

Hvis du vil fjerne passordet, velger du Start passord, og setter det til OFF. Skriv inn gjeldende passord for å bekrefte dette valget.

Velg Nullstill passord for å angi et nytt passord.

- Tast inn det nåværende passordet.
- Tast inn et nytt passord.
- Gjenta det nye passordet for å bekrefte.

**Merk:** Hvis du oppgir et passord, husk å skrive det ned et sted. Displayet kan ikke låses opp uten riktig passord.

## SKIFTE GIR

1. Gå ned i gir
2. Gå opp i gir

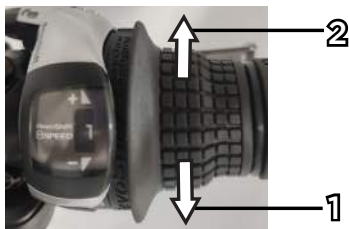

## KJØREMODUS

Elsykkelen har tre kjøremodus: pedalassistert modus, pedal modus og walk-assist-modus.

### PEDALASSISTERT MODUS

Tråkk på en av de to pedalene i hvilket som helst PAS-gir. Motoren vil starte, avhengig av innstillingen du har gjort i strømuttaket. Når du slutter å tråkke på pedalene, vil pedalassistanse automatisk stoppe.

### PEDAL MODUS

Slå på sykkelen og sett PAS-giret på 0. Sykkelen vil nå fungere som normalt, men vil fortsatt vise informasjon. Sykkelen kan også brukes med displayet slått av.

### WALK-ASSIST MODUS

Sykkelen vil kjøre med en hastighet på 6 km/t. Denne modusen kan brukes til å skyve sykkelen opp en bratt bakke eller til å kjøre sakte uten å måtte tråkke.

## SYKLER MED HÅNDGASS

Håndgassen kan brukes til å kjøre opptil 6 km/t.

## BRUKE ELSYKKEL

Før du bruker elsykkelen, bør du være klar over enkelte farer. Les følgende avsnitt nøye hvis du er nybegynner, eller hvis du kjører elsykkel for første gang.

### SETEHØYDE

Når du sitter på setet kan du justere høyden slik at foten din kan hvile på pedalene i laveste posisjon. For å få en optimal stilling på sykkelen, bør du ha plass til å kunne bøye kneet litt.

**ADVARSEL:** Vær forsiktig så du ikke skyver setepinnen over eller under den maksimale eller minimale stillingen. Se merkene på setepinnen. |||||

### JUSTERE SETET

Du kan løsne bolten under setet for å justere setevinkelen eller setets horisontale posisjon. Husk å stramme bolten etter at du har justert setet. Bruk to skiftenøkler for å stramme setet, en på hver side av setet.





### **STAMHØYDEN**

Still inn stammen slik at høyden passer for deg.

**ADVARSEL:** Vær forsiktig så du ikke skyver setepinnen over eller under den maksimale eller minimale stillingen. Se merkene på stammen. |||||

### **HÅNDBREMSENE**

Det høyre bremsehåndtaket brukes for å bremse bakhjulet.  
Det venstre bremsehåndtak brukes for å bremse forhjulet.

### **STRAMMING AV SKRUER**

Sørg for at justeringsskruene sitter godt, slik at det ikke er fare for at setet glir ned, at frontstammen glir ned, eller at styrepinnen går opp og ned mens du sykler.

Setepinnen: Etter å ha strammet til skruen, press på setet for å sjekke om du har strammet godt nok, og prøv å vri på setet for å være sikker på at det ikke vil bevege seg mens du kjører.

Stem: Etter å ha strammet skruen, press på styret for å sjekke om det sitter fast nok.



### **JUSTERING AV HJULOPPHENG**

Vri knotten på venstre side av frontfjæringen for å justere fjæringen i forhold til din vekt og kjørestil.

Vri bryteren på høyre side av frontopphenget for å aktivere/deaktivere hjulopphenget. For andre typer hjuloppheng, se den spesifikke brukerhåndboken eller gå til [www.vayabike.com](http://www.vayabike.com)

## FORHOLDSREGLER FØR DU KJØRER

Sjekk at elsykkelens ulike deler sitter godt, og at de ikke er skadde.

Sjekk at bremsene fungerer som de skal.

Sjekk at dekkene er i god stand og at de har nok luft i seg.

Sjekk at styret sitter godt. Hvis det er løse deler, må de strammes.

Sjekk at alle låsene er ordentlig strammet, og at alle sekundære låsemekanismer er sikret.

**ADVARSEL:** Gjør det til en rutine å sjekke at bremsene virker før du skal ut og sykle.

Bremser som er feilinstallert, slitte, skadede eller skitne kan i stor grad påvirke bremsedistansen, og føre til alvorlige personskader, og til og med dødsfall.

## LÅS



Du finner en lås på undersiden av rammen. Den kan innta 3 forskjellige stillinger. Bruk de medleverte nøklene.

**Slå på sykkelen:** Vri nøkkelen helt med klokken. Displayet kan slås på. Nøkkelen kan ikke tas ut.

**Ta ut batteriet:** Trykk tasten inn mens du vrir den mot klokken. Batteriet kan nå fjernes. Husk å ta ut nøkkelen før du prøver å ta ut batteriet.

**Lås sykkelen:** Sett nøkkelbryteren i midtstillingen. Sykkelen er da låst og kan ikke slås på. Nøkkelen kan tas ut.

## VEKT- OG FARTSGRENSER

**ADVARSEL:** Det er definert farts- og vektgrenser for din egen sikkerhet. Ikke overskrid grensene som er oppført i bruksanvisningen.

## VEKTRESTRIKSJONER

Elsykkelen tåler en maksvekt på: 150 kg

## DRIFTSREKKEVIDDE

Vær oppmerksom på at elsykkelen har en rekkevidde på 120 km med et fulladet batteri, og under ideelle forhold. Følgende faktorer vil i stor grad påvirke hvor langt du kan kjøre med sykkelen.

**Terreng:** En jevn flat overflate øker kjørerækkevidde din, mens kjøring i oppoverbakke eller i ujevnt eller ujevnt terreng reduserer rekkevidden betraktelig.

**Vekt:** Vekten til brukeren kan påvirke kjørerækkevidden. En lettere bruker har lengre rekkevidde enn en tyngre bruker.

**Omgivelsestemperatur:** Kjør og oppbevar sykkelen innenfor det anbefalte temperaturområdet. Dette vil øke kjøreevstanden, batteriets levetid og den generelle ytelsen til elsykkelen din.

**Vedlikehold:** Riktig batterilading og vedlikehold forlenger batteriets levetid.

**Fart og kjørestil:** Kjøring i en moderat hastighet øker rekkevidden din, mens kjøring i høye hastigheter over lengre perioder, hyppige starter, stopp, tomgang, sammen med hyppig akselerasjon og retardasjon reduserer den totale rekkevidden.

## INFORMASJON OG SPESIFIKASJONER FOR BATTERIET

Denne delen er ment å gi deg grunnleggende informasjon om batteriet og laderen.

Les denne delen nøye for din egen sikkerhet. For brukerens sikkerhet, for å forlenge batteriets levetid og for å forbedre batteriets yteevne, må du følge de instruksjonene som er gitt.

### SLIK TAR DU UT BATTERIET



Sett nøkkelen inn i låsen og skru opp batterilåsen. Ta ut nøkkelen.

Åpne låsen på rammen, og fold ned sykkelen.

Ta ut batteriet.

Fold ut sykkelen igjen.

### SETTE INN BATTERIET

Åpne rammens foldemekanisme, og fold ned sykkelen.

Sett inn batteriet med kontaktsiden til slutt.

Fold ut sykkelen, og lås fast rammens foldemekanisme.

Sett inn nøkkelen, og vri den for å låse, eller for å slå på sykkelinstillingene.

## BATTERIETS SPESIFIKASJONER

<b>48 V-batteri</b>
Batteri: Pakke med oppladbare Li-ion batterier:
Modell: ZLZCT13S6P175
Ladetid: 5 timer
Spenning: 48 volt
Battericeller: 65 celler
Opprinnelig kapasitet: 17,5 Ah
Brukstemperatur: -20 til +60 °C
Ladetemperatur: 0 - 45 °C
Oppbevaringstid: 2 måneder
Lagringstemperatur: 15 - 35 °C
Lagringsfuktighet: 50 (325) %

Laderen og batteriet som følger med må bare brukes sammen, og de skal ikke brukes til noe annet utstyr.

### LAGRING AV BATTERIET

Ikke lad batteriet hvis temperaturen ligger på under 5 °C. Batteriet må plasseres på et varmere sted før det lades.

Oppbevar batteriet innendørs, på et tørt sted, med passende temperatur. Batteriet må ikke lagres der hvor det utsettes for direkte sollys eller i en bil. Høye temperaturer kan skade batteriet, og redusere dets levetid.

### LADE BATTERIET



**Trinn 1:** Vri nøkkelen slik at sykkelens er låst i stillingen "fjern batteri".

**Trinn 2:** Sett bryteren på laderen på off.

**Trinn 3:** Sjekk at ladeporten er ren, og at den er tørr.

**Trinn 4:** Koble laderen til sykkelens ladeinngang.

**Trinn 5:** Koble laderen til strømmettet.

**Trinn 6:** Sett bryteren på laderen på on.

**Trinn 7:** Laderindikatorlampen skal da lyse rødt for å vise at sykkelens lades. Sykkelens er fulladet når indikatorlampen på laderen lyser grønt. Laderen slutter automatisk å lade når lampen lyser grønt..

**Trinn 8:** Sett bryteren på laderen på off. Koble laderen fra strømforsyningen. Koble laderen fra sykkelen.

**Merk:** Hvis indikatorlampen ikke blir rød når sykkelen er koblet til for lading, må du sjekke at alle pluggene sitter godt i, og at laderens strømbryter er slått på, eller sjekke om batteriet allerede er fulladet.

**Merk:** Batteriet kan også tas ut av sykkelen for lading. Følg de samme trinnene som beskrevet ovenfor.

## SIKKERHETSTIPS FOR LADING

Lad batteriet helt opp før du bruker det for første gang.

For å forlenge batteriets levetid, bør du lade batteriet minst hver 2. måned, og ikke senere enn to dager etter bruk. Lad batteriet innenfor det riktige temperaturområdet.

Ikke lad batteriet lenger enn det er nødvendig. Slå av laderen så snart batteriet er fulladet.

Ikke oppbevar batteriet uten at det er ladet. Batteriet må lades minst en gang hver 2. måned.

Bruk bare den medfølgende laderen til å lade batteriet.

Ikke bruk laderen hvis laderen eller laderkabelen er skadet. Kontakt kundestøtten for å få tilsendt en ny.

## LADERSPESIFIKASJONER

<b>Standard lader 48 V</b>
Modellnummer: DPLC165V55-M
Inngang: 110 - 240 V, 3 A, 50/60 Hz
Utgang: 54.6.0V --- 3.0 A

## INSPEKSJON, VEDLIKEHOLD OG OPPBEVARING

Elsykkelen din trenger rutinemessig inspeksjon og vedlikehold. Dette kapittelet beskriver vedlikeholdstrinnene og viktige driftstips. Før du utfører følgende operasjoner, må du sørge for at strøm- og ladekabelen er frakoblet.

Sykkeldelene (f.eks. ikke-elektriske deler) på elsykkelen er vanlige komponenter som du kan kjøpe i din lokale sykkelbutikk. Sørg for at reservedelene er originaldeler. Kontakt kundesupporten hvis du er i tvil om noe.

Hvis man bruker deler som ikke er originaldeler eller kompatible deler, hvis man gjør modifikasjoner på sykkelen utover de spesifikasjonene som den ble levert med, anses dette som ombygging. En slik ombygging kan øke faren for brukeren, og brukeren må selv ta ansvar for eventuelle problemer som følge av dette.

## INSPISERE ELSYKKELEN DIN

Som en rutine, bør du sjekke elsykkelens ramme og dekk, for å se om det er skade, tegn på slitasje, og lufttrykket i dekkene. Sjekk alle bolter og skruer, og stram dem om nødvendig.

Sjekk at skruene på styret sitter godt. Sjekk at styret ikke kan skyves opp og ned.

Sjekk forhjulene og bakhjulene, og se om lufttrykket er riktig. Se merkingen på dekkene for å vite riktig trykk.

Siden felgene er utsatt for større slitasje, må man kontrollere dem og sjekke at de er sikre. Se om bremseklossene er skadde eller slitt. Hvis de er slitt (ca. 1 mm igjen), må bremseklossene skiftes ut straks.

Se service mappen om du trenger mer informasjon.

Bildet nedenfor viser hvilke skruer som må kontrolleres og sikres etter hver tur.



### **RENGJØRE ELSYKKELEN**

Koble fra laderen, og slå elsykkelen av. Ta ut batteriet. Bruk en fuktig klut til å rengjøre elsykkelen din. Ikke bruk olje på bremsene. Bruk en klut dyppet i isopropyl alkohol for å rengjøre bremsene. Ikke bruk høytrykksspyler. Det anbefales ikke å rengjøre sykkelen under rennende vann. Ikke sprut vann på de elektriske delene. Etter å ha rengjort elsykkelen, bør du sjekke bremsene før du bruker sykkelen på nytt.

### **VEDLIKEHOLD AV KJEDE**

Regelmessig rengjøring og smøring av kjedet og krankdrevene vil forlenge delenes levetid. Rengjør minst én gang i måneden hvis du bruker sykkelen daglig, og oftere hvis den brukes i tøffe forhold, eller hvis kjedet blir veldig skittent. Rengjør kjedet regelmessig ved hjelp av en egnet kjederenser. Rengjør krankdrevene med et vanlig rengjøringsmiddel. Bruk en egnet smøring på kjedet og krankdrevene.

### **LAGRE ELSYKKELEN**

Hvis omgivelsestemperaturen på lagringsstedet er under 0 °, må du ikke lade sykkelen. Ta batteriet inn på et varmere sted før du lader det. Trenger du mer informasjon, bør du lese avsnittet "Batteriinformasjon og spesifikasjoner".

For å unngå at det kommer støv inn i elsykkelen og i batteriet, bør du pakke sykkelen inn, eller beskytte den med materialet i originalemballasjen.

Lagre elsykkelen innendørs. Hvis sykkelen er blitt våt, må den tørkes for den settes bort for lagring.

Oppbevar batteriet innendørs på et tørt sted, med passende temperatur. Batteriet må ikke lagres der hvor det utsettes for direkte sollys eller i en bil. For høye temperaturer kan skade batteriets funksjonalitet, og forringe batteriets levetid.

## JUSTERE DET BAKRE GIRSYSTEMET

Trinn 1:

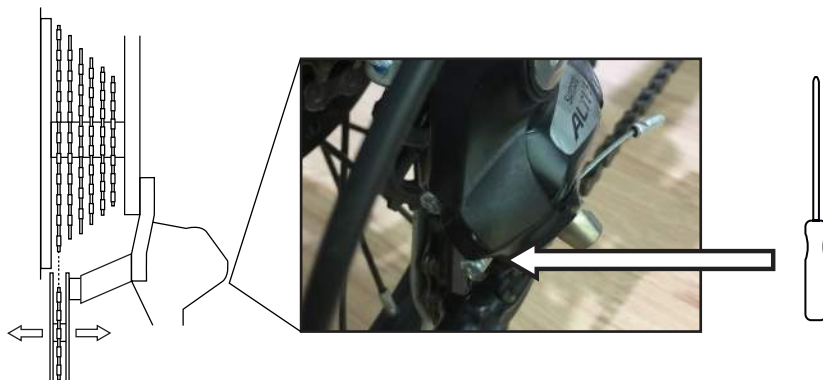

Løft opp sykkelen bak, og drei pedalene med hånden, bruk girspaken, og velg det laveste giret. Bruk en egnet skrutrekker til å dreie på skruen som er merket med L (lavt gir). Slik kan du justere det bakre giret inntil det står loddrett under det laveste giret. Se bildet over.

Trinn 2:

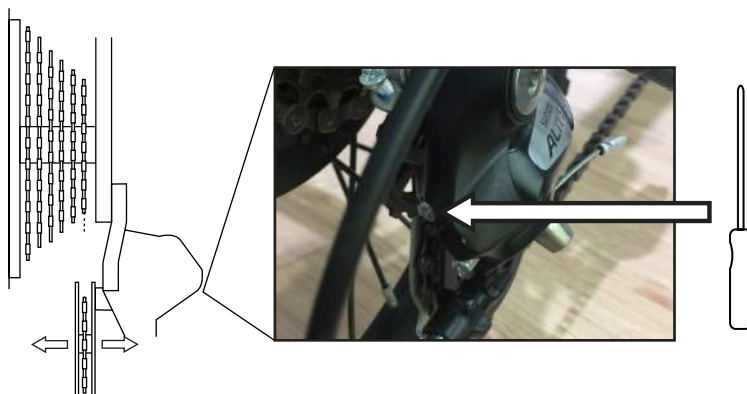

Løft opp sykkelen bak, og drei pedalene med hånden, bruk girspaken, og velg det høyeste giret. Bruk en egnet skrutrekker til å dreie på skruen som er merket med H (høyt gir). Slik kan du justere det bakre giret inntil det står loddrett under det høyeste giret. Se bildet over.

### Trinn 3:

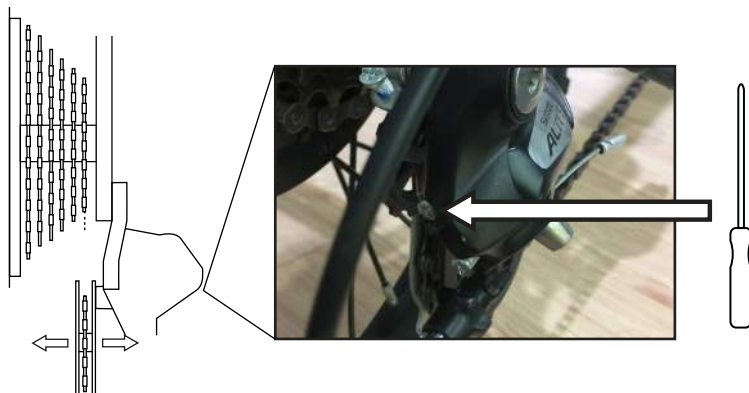

Løft opp sykkelen bak, og drei på pedalene med hånden. Ved hjelp av girspaken, skift fra det høyeste til det laveste giret på en gang. Hvis girsystemet er stilt inn riktig, bør girene skifte raskt og uten klikkelyd.

Hvis det fortsatt er problemer etter at du har justert det bakre giret, kan du finjustere det. Drei justeringsinnretningen (C) med klokken hvis du har problemer med å gå fra laveste gir til høyeste gir.

Drei justeringsinnretningen (C) mot klokken hvis du har problemer med å gå fra høyeste gir til laveste gir.

Drei justeringsinnretningen omtrent en fjerdedel om gangen, og skift girene på nytt for å se om problemet er løst. Gjenta trinn 3 hvis problemet vedvarer.

### HYDRAULISKE BREMSER

Bremseklossene blir etterhvert slitt. Den hydrauliske bremsen justeres automatisk for å kompensere bremseklossenes slitasje.

### STØY FRA BREMSENE

- Bremsekiven trenger rengjøring.
- Du må rengjøre eller slipe bremseklossene for å fjerne smuss.
- Bremseklossene er slitte, og må skiftes ut.

### BREMSENE FUNGERER IKKE

- Sykkelen er blitt satt på hodet. Løs dette ved å plassere sykkelen på begge hjulene. Trykk på bremsepakene flere ganger til bremsene virker normalt igjen.
- Bremsesystemet har mistet væske, eller det har kommet luft inn i bremseanlegget. Vi anbefaler deg å bringe sykkelen til et sykkelverksted. Det finnes veiledninger og utstyr som du kan bruke for å reparere selv, noe du gjør på egen risiko.

### SJECHE HJULENES GODE STAND

I løpet av sykkelens levetid kan det hende at det blir sidekast på hjulene.

For å sjekke hjulets gode stand, setter du opp sykkelen på et mekkestativ, og lar hjulet spinne. Hvis hjulet har sidekast, betyr det at felgen ikke er rett, og at den må fikses.

Du trenger spesialverktøy for å fikse det. Vi anbefaler deg å la hjulfelgene rettes opp av en kvalifisert tekniker. Kontakt din lokale forhandler hvis du trenger mer informasjon om hjulreparasjoner.



## INSPISERE HJULLAGRENE

I løpet av sykkelens levetid, kan det hende at hjullagrene blir slitte, og at de trenger service. For å sjekke dette, tar du tak i dekket, på forhjulet eller bakhjulet, samtidig som du holder sykkelen godt. Rist dekket godt fra den ene siden til den andre. Hvis hjulet beveger seg rundt hjulnavet (i midten av hjulet), kan det bety at lageret er slitt.

Du trenger spesialverktøy for å fikse det. Vi anbefaler deg å la hjullagrene skiftes ut av en kvalifisert tekniker. Kontakt din lokale forhandler hvis du trenger mer informasjon om hjulreparasjoner.

## DEMONTERE ET HJUL

Løsne hjulboltene på hver side av hjulet.

**Merk:** Vær oppmerksom på skivenes posisjon når du fjerner dem.

Monter hjulet sammen med skivene i samme rekkefølge og retning som da du demonterte dem.

## SKIFTE SLANGE

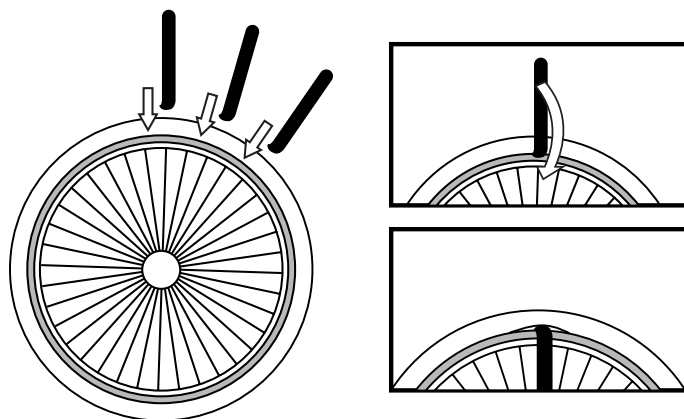

Hvis du har punktert, må du ta ut slangen, reparere den eller skifte den ut.

**Merk:** Du trenger et sett med dekkspaker for å få ut slangen. Den er ikke inkludert i esken.

Fjern ventilhetten fra slangeventilen. Tapp slangen for luft.

Press begge sidene av dekket mot midten, bort fra felgen, for å få dekket til å løsne.

Sett inn en dekkspak hvor som helst mellom dekket og felgen, men ikke for nær slangeventilen. Sett inn den andre dekkspaken i nærheten av den første, og press dekkspaken ned. Gjenta denne prosessen til du kan fjerne dekket helt.

Etter at dekket er fjernet, dra slangen forsiktig ut, og , start med ventilen.

Sjekk innsiden av dekket, og se om det er tegn på skade eller fremmedlegemer.

Etter at slangen er reparert, må du pumpe den opp litt ved hjelp av en sykkelpumpe.

Sett slangen forsiktig inn i dekket, og start med ventilen. Ventilen må være på lik linje med hullet i felgen.

Monter dekket på felgen, litt etter litt. For den siste delen, må du bruke dekkspakene.

## SKIFTE BREMSEKLOSSENE

Se nettsiden vår om hvordan du bytter bremseklosser:  
[www.vayabike.com](http://www.vayabike.com)



## ELSYKKELENS SPESIFIKASJONER

Netto vekt: 30 kg

Maks last: 150 kg

Størrelse (sammenfoldet): 103 x 59 x 78 cm

Størrelse (utfoldet): 180 x 65 x 78 cm

Hjulstørrelse: 20 x 4 tommer

Maks kompatibel hjulstørrelse: 20 x 4 tommer

Beskyttelsesgrad: IP54

Antall gir på sykkelen: 8

Antall gir i assistert modus: 5

Maksimal pedalassistert fart: 0-25 km/t

Driftsrekkevidde: Opp til 120 km

## ANBEFALTE DREIEMOMENTER

DEL	DREIEMOMENT (NM)
Forhjulsbolt	28 - 32 Nm
Bakhjulsbolt	30 - 35 Nm
Klemmer på styret	5 - 8 Nm
Justering av muttere	12 - 15 Nm
Seteboltene	16 - 18 Nm
Klemmebolt for bremsekabel	12 - 15 Nm
Bolt for montering av bremsene	12 - 15 Nm
Muttere for setepinnen	16 - 18 Nm
Sveiv	35 - 40 Nm
Håndtak for sammenfolding	6 - 8 Nm
Flensmonteringskrue	3 - 5 Nm
Bakgir	6 - 9 Nm
Skrue til kjedehjulholderen	35 - 40 Nm
Skrue til girskifteholderen M5	5 - 7 Nm
Skrue til bremsekiven M5	20 - 22 Nm
Klemmebolt for bremsekabel	20 Nm
Støttebase	5 - 7 Nm
Tilkoblingskrue for batteriet	5 - 7 Nm
Håndbrems	5 - 8 Nm

## FEILMELDINGER PÅ SKJERMEN

Hvis det oppstår en feil i det elektriske anlegget, vil skjermen vise en feilkode.

KODE	FEIL
21	Strømfeil
22	Feil med håndgassen
23	Motorsvikt
24	Motorsvikt
25	Feil med bremsene
30	Kommunikasjonsfeil



Samsvarserklæring (Se vedlagt dokument).

Produkter merket med dette symbolet er i samsvar med alle gjeldende fellesskapsbestemmelser i Det europeiske økonomiske samarbeidsområde.

## AVHENDING



Elektrisk og elektronisk utstyr (EEE) inneholder materialer, deler og stoffer som kan være farlig for miljøet og for menneskers helse hvis det avfaller med elektrisk og elektronisk utstyr (WEEE) ikke håndteres riktig.

Elektrisk og elektronisk utstyr som er merket med WEEE-logoen (som vist til venstre), skal ikke kastes sammen med husholdningsavfallet. Kontakt din lokale avfallsavdeling siden de vil kunne gi detaljer om resirkuleringsalternativene som er tilgjengelige i ditt område.



Dette symbolet på batteriet eller emballasjen angir at batteriet som leveres med dette produktet ikke må håndteres som husholdningsavfall. Resirkulering av materialer vil bidra til å bevare naturlige ressurser. Kontakt din lokale avfallsavdeling siden de vil kunne gi detaljer om resirkuleringsalternativene som er tilgjengelige i ditt område.

Importert av:  
Vaya Nordic ApS, Pioner Alle 16D, 9200 Aalborg SV, Danmark.  
Utstedelsesdato: 03/2023  
Versjon: PO-1697



## ELSYKKEL

Hvis noe ikke skulle fungere riktig, vennligst kontakt vår kundeservice her:

### ELCARE SWEDEN



Låsblecksgatan 7  
58941 Linköping, SE



DK: +46855121787  
SE: +46855121787  
NO: +46855121787  
FI: +35894245515



service.vaya@elcare.com

Finn mer informasjon og oppdateringer på [www.vayabike.com](http://www.vayabike.com)

**Obs:** Garantien dekker ikke feil bruk av produktet, eller manglende overholdelse av advarslene og bruksinstruksene i denne bruksanvisningen. Garantidekningen er også begrenset når det gjelder slitasjedeler som f.eks. hjul, batteri, bremses og håndtak. Disse delene er slitasjedeler, og kan etterbestilles på [www.vayabike.com](http://www.vayabike.com)