



VAYA



FB-2 SÄHKÖPYÖRÄ

KÄYTTÖOPAS
PO-1697

SISÄLLYS

YLEISTÄ.....	4
SYMBOLIN KUVAUS.....	4
ENNEN KÄYTTÖÄ.....	4
VAROITUS.....	5
TÄRKEITÄ TURVALLISUUSOHJEITA	5
VAROITUS - VAARA.....	5
VAROITUS	5
HUOMIO	5
HUOMAUTUS	6
VAROITUS	6
PAKKAUKSEN SISÄLTÖ.....	6
KOKOAMINEN.....	7
ETUPYÖRÄN KOKOONPANO	7
ISTUIMEN KOKOONPANO	7
OHJAUSTANGON KOKOONPANO.....	8
POLKIMIEN KOKOONPANO.....	9
KEHYKSEN TAITTOMEKANISMI.....	9
TURVALUKKO	9
TAITTO-OHJEET	10
PYÖRÄN TAITTAMINEN	10
PYÖRÄN AVAAMINEN.....	11
LCD-NÄYTTÖ	13
TOIMINTAPERIAATE.....	13
ASETUKSET	14
PÄÄVALIKKO	14
DISPLAY SETTINGS	14
ADVANCED SETTINGS	14
INFORMATION	15
SALASANA.....	15
VAIHTENVAIHTO.....	15
AJOTILA	15
POLJINAVUSTEINEN TILA.....	15
PEDAALITILA	16
KÄVELYAPUTILA	16
POLKUPYÖRÄT KÄSIKAASULLA	16
SÄHKÖPYÖRÄN KANSSA	16
SATULAN KORKEUS.....	16
SATULAN SÄÄTÄMINEN.....	16
KANNATTIMEN KORKEUS.....	16
KÄSIJARRUT	16
RUUVIEN KIRISTÄMINEN	16
JOUSITUKSEN SÄÄTÖ	17
VAROITIMET ENNEN AJAMISTA	17
LUKITSE	17
PAINO- JA NOPEUSRAJOITUKSET	18
PAINORAJOITUKSET	18
TOIMINTAMATKA	18
AKUN TIEDOT JA TEKNISET TIEDOT	18
AKUN IRROTTAMINEN	19
AKUN ASETTAMINEN PAIKALLEEN	19
AKUN TEKNISET TIEDOT	19
AKUN SÄILYTYS	20
LATAA AKKU.....	20
TURVALLISUUSOHJEITA LATAUSTA VARTEN	20
LATURIN TEKNISET TIEDOT.....	20
TARKASTUS, HUOLTO JA VARASTOINTI	21
TARKISTAMASSA SÄHKÖPYÖRÄÄSI.....	21
SÄHKÖPYÖRÄN PUHDISTUS.....	21
KETJUN HUOLTO	22
SÄHKÖPYÖRÄN SÄILYTYS	22
TAKAVAIHTAJAN SÄÄTÖ	22
HYDRAULISET JARRUT	24

JARRUJEN MELU.....	24
JARRUT EIVÄT TOIMI	24
PYÖRIEN SAMANKESKISYYDEN TARKISTUS.....	24
PYÖRÄN LAAKERIEN TARKISTUS	24
PYÖRÄN IRROTTAMINEN	24
SISÄKUMIN VAIHTAMINEN	25
JARRUPALOJEN VAIHTO	25
SÄHKÖPYÖRÄN TEKNISET TIEDOT	25
SUOSITELTAVAT VÄÄNTÖMOMENTIT	26
NÄYTÄ VIRHEILMOITUS	26
HÄVITTÄMINEN.....	27

YLEISTÄ

LUE HUOLELLISESTI ENNEN KÄYTTÖÄ

SYMBOLIN KUVAUS

Painon aiheuttaman äänen painetaso kuljettajan korvissa on alle 70 dB(A)



Ainoastaan sisäkäyttöön.



Tämä yksikkö on kaksoeristetty.



Käytä henkilönsuojaimia.



Lue käyttöopas ennen tuotteen käyttöä.



Luokan III suojaus sähköiskua vastaan.



Lähtöpistokkeen keskikohta (kärki) on positiivinen (+) ja lähtöpistokkeen holkki on negatiivinen (-).



Noudata näitä ohjeita turvallisen ja asianmukaisen käytön varmistamiseksi. Säilytä tämä käyttöohje myöhempää käyttöä varten.

ENNEN KÄYTTÖÄ

Lue KÄYTTÖOPAS huolellisesti ennen sähköpyörän ensimmäistä käyttökertaa ja noudata ohjeita ja varoituksia, jotta voit varmistaa oman sekä muiden turvallisuuden. Suosittelemme säilyttämään käyttöoppaan tulevaa käyttöä varten.

Jos haluat lisätietoja, ole hyvä käy osoitteessa www.vayabike.com

VAROITUS

KÄYTTÖOPPAASSA esitettyjen perusohjeiden ja turvallisuusvarotoimenpiteiden noudattamatta jättäminen saattaa vahingoittaa sähköpotkulautaa tai muuta omaisuutta ja aiheuttaa vakavan loukkaantumisen tai jopa kuoleman. Sähköpyörä on suunniteltu "kaupunki- ja retkeilyyn", joten käytä pyörää vain teillä ja jopa poluilla. Pyörän käyttäminen millä tahansa muulla pinnalla tai muulla tavalla voi aiheuttaa järjestelmävian ja hallinnan menetyksen, mikä voi johtaa vakavaan loukkaantumiseen tai kuolemaan.

Kuten kaikki mekaaniset osat, pyörä on alttiina normaalille kulumiselle. Eri materiaalit ja komponentit voivat käyttäytyä eri tavalla kulumisen vuoksi. Jos komponentit ylittävät käyttöikänsä, ne voivat äkillisesti epäonnistua tai rikkoutua, mikä voi aiheuttaa loukkaantumisen käyttäjälle. Kaikenlaiset halkeamat, naarmut tai osien värimuutokset ovat merkki siitä, että komponentti on kulunut ja se on vaihdettava.

TÄRKEITÄ TURVALLISUUSOHJEITA

VAROITUS - VAARA

1. Lapsia tulee valvoa, jotta he eivät leiki sähköpyörällä. Lapset eivät saa tehdä puhdistusta ja kunnossapitoa.
2. Akkulaturia voivat käyttää 8 vuotta täyttäneet lapset ja henkilöt, joilla on fyysisiä, aistinvaraisia tai henkisiä rajoitteita tai joilla ei ole kokemusta ja tietoa, mikäli heitä valvotaan tai heitä on opastettu laitteen turvallisessa käytössä ja edellyttäen, että he ymmärtävät käyttöön liittyvät vaarat.
3. Älä yritä muunnella, muuttaa tai avata akkua.
4. Älä aseta akkua lähelle lämmönlähteitä, kuten lämmittimiä. Akkua ei saa lämmittää eikä altistaa avotulelle.
5. Älä altista akkua koville iskuille tai heittele sitä.
6. Älä upota akkua veteen tai anna akun liittimen kastua.
7. Älä aseta akkua paikalleen, jos sähköpyörän akkuliitin on märkä. Vie sähköpyörä sisätiloihin, ja varmista, että sähköpyörän liitin on täysin kuiva ennen akun asettamista.
8. Älä jätä akkua suoraan auringonvaloon. Älä jätä akkua ajoneuvoon korkeisiin lämpötiloihin tai muihin lämpimiin paikkoihin. Tämä voi aiheuttaa akun vuotamisen.
9. Käytä vain pakkauksessa toimitettua laturia. Sähköpyörään saa syöttää vain sähköpyörän akussa olevan merkinnän mukaisen turva-erittäin matalan jännitteen.
10. Älä ylitä suurinta sallittua painorajaa (150 kg).

VAROITUS

1. Älä lataa akkua ulkona tai tiloissa, joissa on korkea ilmankosteus.
2. Älä käytä akkua, jos se on näkyvästi vaurioitunut.
3. Varmista, että pyörät asennettu oikein ennen pyörällä ajamista.
4. Opettele ajamaan ja käyttämään kaikkia sähköpyörän toimintoja ennen kuin käytät sitä liikenteessä.
5. Tarkista, että etuvalo toimii, ennen kuin ajat sähköpyörällä pimeässä.
6. Irrota akku aina ennen sähköpyörän huolto- tai asennustöitä.
7. Jos laturin virtajohto on vaurioitunut, se on hävitettävä ja laturi on vaihdettava valmistajan tai sen huoltoedustajan toimesta - ota yhteyttä huoltopalveluun.
8. Mukana toimitettua laturia saa käyttää vain tähän sähköpyörään, ei muihin elektroniisiin laitteisiin. Älä käytä laturia lataamaan muita kuin ladattavia akkuja.
9. Älä käytä sähköpyörää väärin. Tämä saattaa vahingoittaa laitetta ja aiheuttaa käyttäjärjestelmän toimintahäiriön; joka voi johtaa loukkaantumiseen.
10. Älä käytä löysiä tai repeytyneitä vaatteita ajaessasi sähköpyörällä.
11. Turvallisuuskräittiset osat on vaihdettava aitoihin varosiin.
12. Huomioi etu-/takapyörän, ketjun ja ketjupyörän erityinen puristumisvaara normaalin käytön ja huollon aikana.

HUOMIO

1. Käytä sähköpyörän kanssa kaikkia soveltuvia suojavarusteita. Katso lisätiedot käyttöperiaate-osioista.
2. Älä käytä sähköpyörää lääkkeiden ja/tai alkoholin vaikutuksen alaisena.
3. Jarrut voivat kuumetua käytön jälkeen: älä koske niihin jarrutuksen jälkeen.
4. Jos ohjaustangon kahvat vaurioituvat ja metallipää paljastuvat, nämä on peitettävä

“ohjaustangon tulpilla”.

5. Älä aja äärimmäisissä sääolosuhteissa, kuten lumisateessa, vesisateessa, raekuurojen aikana, loskassa, jäisillä pinnoilla tai äärimmäisessä kuumuudessa.
6. Kaakkoissyvyys ei saa ylittää 80 mm.
7. Älä upota tätä pyörää veteen.
8. Älä aja tällä pyörällä portaita ylös ja alas.
9. Älä aja sähköpyörällä puhelujen aikana, lähettäessäsi tekstiviestejä tai katsoessasi puhelintasi.
10. Huomioi aina pidemmät pysähtymismatkat suuremmilla nopeuksilla ajattaessa.
11. Huomioi mahdollinen pidempi jarrutusmatka märällä säällä.
12. Älä puhdista pyörää painepesurilla. Korkeapainepesu voi poistaa voiteluaineen ja/tai rasvan pyörän osista.
13. Kun voitelet sähköpyörän liikkuvia osia, varmista, ettei voiteluainetta pääse jarrulevyille tai jarrupaloilille.

HUOMAUTUS

1. Sähköpyörän purkaminen mitätöi takuusi.
2. HUOMIOI YMPÄRISTÖ - tarkastele ajoympäristöä ja huomioi ympärilläsi olevat pintaolosuhteet, henkilöt, paikat, omaisuus ja esineet.
3. Kun käytät sähköpyörää pimeässä, muista noudattaa takavalvoja ja etuvalvoja sekä heijastimia koskevia lakeja. Mukana toimitettu valo on vain lisävalaistukseksi.
4. Älä aja sähköpyörällä sellaisissa paikoissa, joissa sen käyttö ei ole sallittua. Tarkista käyttörajoitukset tieturvallisuusmääräysten mukaisesti.
5. Nämä ohjeet ovat saatavilla huollon osoitteesta sivun alaosassa.

Jokaisen ajajan on luettava ja ymmärrettävä ohjeet ennen käyttöä. Säilytä ne myöhempää käyttöä varten ja anna ne eteenpäin sähköpyörän uudelle omistajalle tai ajajalle. Suosittelemme säilyttämään alkuperäisen pakkauksen sitä epätodennäköistä tilannetta varten, että sinun on palautettava tuote meille tai lähetettävä se korjattavaksi.

VAROITUS

Takuu ei kata tuotteen virheellistä käyttöä tai niitä tapauksia, joissa käyttäjät eivät noudata tämän käyttöoppaan varoituksia ja ohjeita. Kuluville osille, kuten renkaille, akulle, moottorille, ketjulle, kasetille, jarruille ja kädensijalle, on rajoitettu takuu. Nämä osat katsotaan kuluviiksi osiksi, ja ne voidaan tilata osoitteesta www.vayabike.com
Katso lisätietoa huoltokansista.

PAKKAUKSEN SISÄLTÖ



Sähköpyörä

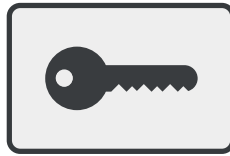

2x avaimet

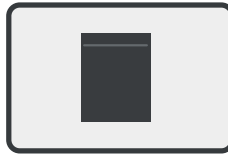

Laukku työkaluineen

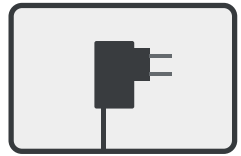

Laturi

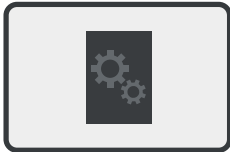

Käyttöopas

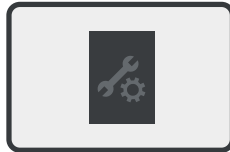

Huoltokansio

KOKOAMINEN

VAROITUS: Lue käyttöohje ennen kuin käytät pyörää ensimmäistä kertaa. Katso Suositellut kiristysmomentit -osiosta pulttien ja ruuvien oikea kiristäminen.

ETUPYÖRÄN KOKOONPANO

Irrota suojaava esiasennettu pyörännapa irrottamalla kaksi ruuvia kummaltakin puolelta.

Poista kaikki suojaosat, jotka sijaitsevat kahden jarrupalan välissä.

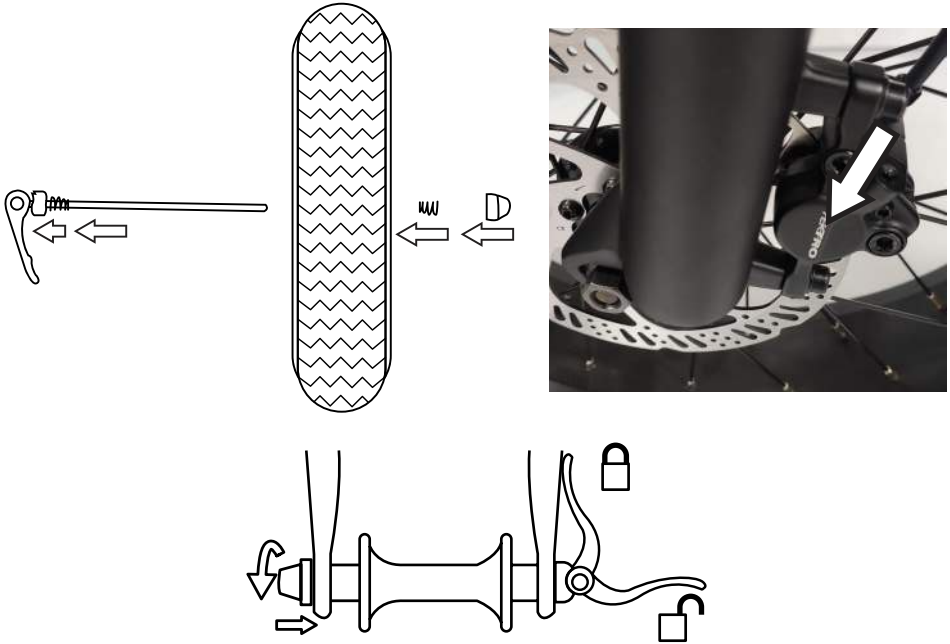

Aseta etupyörä etuhaarukkaan. Tarkista, että jarrulevy on kunnolla paikallaan jarrusatulassa. Älä paina jarruvipuja pyörän asennuksen jälkeen.

Kiristä pyörän esiasennetut ruuvit. Katso Suositellut kiristysmomentit -osiosta pulttien oikea kiristäminen.

Muista tarkistaa myös takapyörä ja että kaikki muut pultit on kiristetty kunnolla ennen kuin käytät pyörää ensimmäistä kertaa.

Älä käytä pyörää, jos jokin ei toimi kunnolla kokoamisen aikana. Ota yhteyttä myynnin jälkeiseen tukeen.

VAROITUS: Varmista, että pyörä on asennettu oikein. Löystynyt pyörä voi aiheuttaa loukkaantumisen tai kuoleman.

ISTUIMEN KOKOONPANO

Löysää istuimen pidikettä. Aseta satulaloppa pyörään ja säädä haluamasi korkeus.

Lukitse istuimen pidike .

Varoitus: Varo siirtämästä satulaloppaa enimmäis-/minimiasetusten ylä- tai alapuolelle. Katso satulaloppamerkinnot . |||||

OHJAUSTANGON KOKOONPANO

Käytä mukana toimitettua 2 ruuvia ohjaustangon kiinnittämiseen. Säädä ohjaustangon kulma optimaaliseen kulmaan ennen kuin kiristät 2 ruuvia kokonaan . Varmista, että ruuvit on kiinnitetty kunnolla . Katso Suositellut kiristysmomentit -osiosta ruuvien oikea kiristäminen .

VAROITUS: Kiinnitä ohjaustangon ruuvit kunnolla ennen kuin käytät pyörää ensimmäistä kertaa.



POLKIMIEN KOKOONPANO

Jokainen poljin on merkitty kirjaimella "L" vasenta poljinta varten ja "R" oikeaa poljinta varten. Oikeanpuoleinen kuva näyttää, mihin polkimet tulee asentaa.

**Asenna vasen poljin kääntämällä sitä vastapäivään.
Asenna oikea poljin kiertämällä sitä myötäpäivään.**

Polkimien kiinnittämiseksi sinun on käytettävä jakoavainta polkimissa. Katso Suositellut kiristysmomentit -osiosta polkimien oikea kiristys.

Huomautus: Jos polkimet eivät käänny helposti asennuksen aikana, ne on poistettava uudelleen. Älä yritä asentaa niitä väkisin, koska se voi vahingoittaa kierteitä.

VAROITUS: Kiristä polkimet kunnolla ennen kuin käytät pyörää ensimmäistä kertaa.

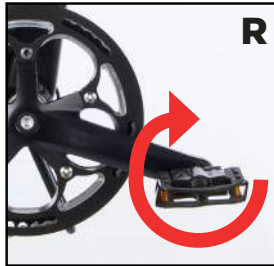
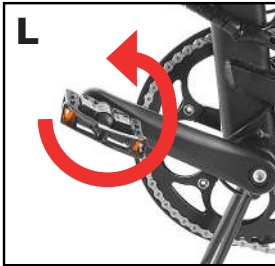
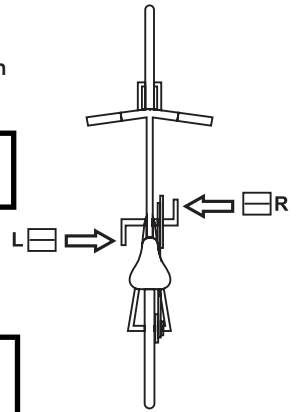

KEHYKSEN TAITTOMEKANISMI

Jos rungon taittomekanismi ei ole tarpeeksi tiukka tai turvalukko ei napsahda paikalleen, taittomekanismia on säädettävä.

Avaa rungon taittolukko. Etsi suuri hopearuuvi (näkyvä kuvassa oikealla). Käännä vastapäivään taittolukon kiristämiseksi. Käännä myötäpäivään avataksesi taittolukon.

TURVALUKKO

Avaa rungon taittolukko. Paikanna pieni musta ruuvi (katso kuva oikealla). Kiristä rungon taittolukon alla oleva ruuvi.

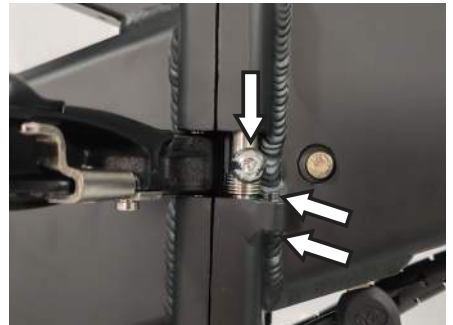

HUOMAUTUS: On tärkeää, että rungon taittomekanismi on säädetty oikein. Jos olet epävarma, ota yhteyttä pyörän mekaanikkoon tai huoltopalveluun.

TAITTO-OHJEET PYÖRÄN TAITTAMINEN

1. Aseta kampi vaakasuoraan vasen poljin eteenpäin.



2. Taita polkimet. Työnnä ne sisään ja taita ne ylös tai alas.



3. Löysää satulan pidike ja paina satulatolppa alas pohjaan.

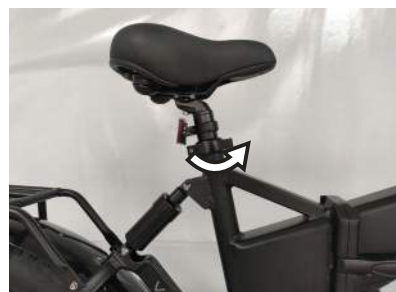

4. Avaa kannattimen pikalukitus ja siirrä se kokonaan alas.



5. Avaa rungon taittolaite ja taita pyörä.

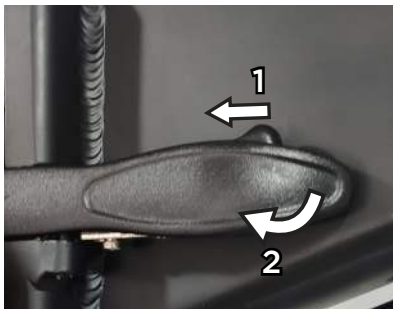

6. Avaa pääputken taittolaite ja taita se alas.



PYÖRÄN AVAAMINEN

1. Nosta pääputki ja lukitse se. Muista kääntää myös putkilukon toista lukituslaitetta.



2. Avaa pyörä ja lukitse rungon taittolaite.

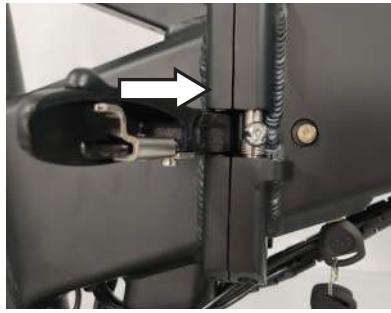

3. Avaa polkimet.

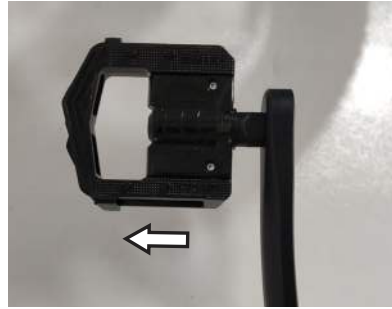

4. Säädä istuin, ohjaustanko ja varsi käyttäjän mieltymysten mukaan.



VAROITUS: Muista tarkistaa kaikki turvalukot pyörän avaamisen jälkeen. Kiinnitä erityistä huomiota rungon ja pääputken turvalukon sulkemiseen turvallisuuden varmistamiseksi.

LCD-NÄYTTÖ



1. Akun merkkivalo

Näyttää jäljellä olevan akun kapasiteetin. Muista ladata akku, kun se on vähissä. Moottori alkaa hitaasti tuntua heikommalta, kun akun virran merkkivalo laskee.

2. Monitoiminäyttöalue

Näyttää eri asetukset. Katso lisätietoja kohdasta KÄYTTÖPERIAATTEET.

3. Nopeus

Näyttää nykyisen nopeuden.

4. Paddle Assist System (PAS)

Näyttää PAS-vaihteen.



5. Moottorin tehon ilmaisin

Näyttää moottorin nykyisen tehon.

6. USB-yhteyden kuvake

Kun kuvake tulee näkyviin, näyttö on liitetty USB-laitteeseen.

TOIMINTAPERIAATE

- Pidä ON/OFF painiketta painettuna kytkeäksesi sähköpyörän päälle tai pois päältä.
- Paina lyhyesti + painiketta lisätäksesi poljinavustusvaihdetta.
- Paina lyhyesti - painiketta poljinavustimen vaihteen vähentämiseksi.
- Paina -painiketta 2 sekunnin ajan kytkeäksesi etu- ja takavalot päälle/pois. Kun kuvake  näkyy, valot palavat. Tämä pyörä on varustettu anturilla, joka syyttää ja sammuttaa valot automaattisesti, kun sitä käytetään päivänvalossa tai pimeässä.
- Aktivoi kävelyapu pitämällä - painiketta painettuna. Se alkaa 2 sekunnin kuluttua. Heti kun vapautat - painiketta, kävelyapu kytkeytyy pois päältä.  kuvake näkyy, kun kävelyavustustila on aktivoitu.
- Paina i painiketta näyttää erilaisia näyttöasetuksia:
 - o **ODO:** Sähköpyörällä ajettu kokonaiskilometrimäärä.
 - o **Max. NOPEUS:** Suurin nopeus saavutettu.
 - o **Keskim Nopeus:** Keskinopeus pyörää käytettäessä.
 - o **Time:** Näyttää kuinka kauan sähköpyörä oli päällä.
- Matka näkyy aina näytössä:
 - o **TRIP:** Kuljettu matka sähköpyörän käynnistämisen jälkeen.

- Jos pyörää ei käytetä 10 minuuttiin, se sammuu automaattisesti.
- Jos sähköjärjestelmässä tapahtuu virhe, kuvake  näytetään virhekoodin kera. Katso lisätietoja kohdasta Näytä virheen kuvaus.

ASETUKSET

Paina ja pidä painettuna painikkeita + ja - samanaikaisesti 2 sekunnin ajan siirtyäksesi näyttöasetukset.

Paina i painiketta syöttääksesi/vahvistaaksesi asetukset. Paina + / - painikkeita vaihtaaksesi asetusten välillä tai muuttaaksesi asetuksia.

Pida i painiketta noin 1 sekunnin ajan tallentaaksesi valitun asetuksen ja poistuaksesi asetusvalikosta.

Jos sitä ei käytetä 1 minuuttiin, näyttö poistuu automaattisesti asetusvalikosta.

PÄÄVALIKKO

Tässä valitse näyttöasetukset ja lisäasetukset.

DISPLAY SETTINGS

- **Trip Reset:** Valitse KYLLÄ nollataksesi laukaisuarvon; Peruuta valitsemalla EI.
- **Toggle Unit:** Valitse Imperial (mil) tai Metric (km).
- **Wheel:** Aseta pyörän koko tuumina.
- **LCD Luminance:** Aseta näytön taustan kirkkaus. 0 - 100 %
- **SOC View:** Aseta akun ilmaisin näytölle. Valitse, näytetäänkö akun ilmaisin prosentteina tai voltteina.
- **AL Sensitivity:** Aseta automaattisen valoanturin herkkyys. Off = sytytä/sammuta valot manuaalisesti.
1 on alhainen herkkyys ja 5 on korkea herkkyys päivänvalolle/pimeydelle.
- **Dormancy:** Jos pyörää ei käytetä, se sammuu automaattisesti asetettujen minuuttien kuluttua.
- **Factory reset:** Aseta arvoksi Kyllä palauttaaksesi oletusasetukset.
- **Password:** Salasanana voi luoda täällä. Jos se on aktivoitu, salasana on syötettävä aina, kun pyörä käynnistetään. Katso kohta "Salasana".
- **BACK:** Takaisin päävalikkoon.

ADVANCED SETTINGS

- **Power set:** Aseta PAS-vaihteet, joista valita pyörää käytettäessä, ja kunkin vaihteen nopeus.
- **Set Voltage:** Vakiojänniteasetus. Tarkista akun jännitteen ilmaisin ennen tämän asetuksen muuttamista.
- **Speed Limit:** Aseta moottorin suurin nopeus.
- **Current Limit:** Aseta nykyinen raja. Matala vähentää moottorin tehoa. Tämä vähentää akun kulutusta ja lisää ajomatkaa. Virtarajan nostaminen antaa moottorille enemmän tehoa, mutta tyhjentää akun nopeammin.
- **Assistant Num:** Aseta anturilevyssä olevien magneettien lukumäärä.
- **Speed Sensor:** Aseta moottorin magneettien lukumäärä.
- **Sensitivity:** Magneettien lukumäärä magneettilevyssä (sijaitsee kammien päällä), jonka anturin on ohitettava ennen kuin moottori aktivoituu. Pienempi asetus aktivoi moottorin nopeammin.
VAROITUS: Huomaa, että kun asetus on alhainen, kampea tarvitsee vain kääntää hieman moottorin aktivoimiseksi. Pyörä on erittäin painava ja voi syntyä vaaratilanne, jos moottori käynnistyy vahingossa.
- **Throttle speed:** Aseta kaasun nopeus.
- **BACK:** Takaisin päävalikkoon.

INFORMATION

Soft Ver: nykyinen ohjelmistoversio.

SALASANA

Aseta salasana

Valitse valikosta Salasana asettaaksesi/vaihtaaksesi salasanan.



Valitse Käynnistyssalasana ja aseta se arvoon YES ottaaksesi käyttöön ja määrittääksesi salasanan.

Syötä uusi salasana. painamalla + / - näppäintä ja paina sitten i-näppäintä vahvistaaksesi syöttämisen.

Jos haluat poistaa salasanan, valitse Käynnistyssalasana ja aseta se asentoon OFF.

Vahvista valinta antamalla nykyinen salasana.

Aseta uusi salasana valitsemalla Palauta salasana.

- Anna nykyinen salasana.
- Syötä uusi salasana.
- Toista uusi salasana vahvistaaksesi.

Huomautus: Jos olet asettanut salasanan, kirjoita se muistiin. Näytön lukitusta ei voi avata ilman oikeaa salasanaa.

VAIHTENVAIHTO

1. Vaihda alas
2. Muuta itsesi

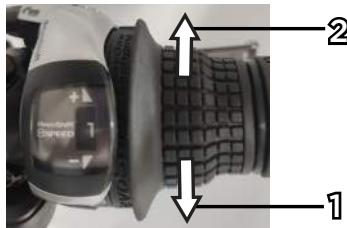

AJOTILA

Sähköpyörässä on kolme ajotilaa: poljinavustustila, poljintila ja kävelyaputila.

POLJINAVUSTEINEN TILA

Paina jompaakumpaa poljinta millä tahansa PAS-vaihteella, ja moottori käynnistyy asetustesi mukaan antaakseen sinulle tehoa. Heti kun lopetat polkimisen, poljinavustin pysähtyy automaattisesti.

PEDAALITILA

Käynnistä pyörä ja aseta PAS-vaihteeseen 0. Pyörä toimii nyt normaalisti, mutta näyttää edelleen tietoja. Pyörää voi käyttää myös näytön ollessa pois päältä.

KÄVELYAPUTILA

Pyörä ajaa 6 km/h nopeudella. Tätä tilaa voidaan käyttää pyörän työntämiseen jyrkkää mäkeä ylös tai hitaasti ajamiseen polkematta.

POLKUPYÖRÄT KÄSIKAASULLA

Käsikaasulla voi ajaa jopa 6 km/h.

SÄHKÖPYÖRÄN KANSSA

Ennen kuin käytät sähköpyörää, sinun tulee olla tietoinen joistakin vaaroista. Lue seuraava osio huolellisesti, jos olet aloittelija tai käytät sähköpyörää ensimmäistä kertaa.

SATULAN KORKEUS

Kun istut, säädä korkeus niin, että jalkasi ojentuu alimmissa polkimien asennossa. Jotta pyöräilyasento olisi optimaalinen, polvea on voitava taivuttaa hieman.

VAROITUS: Varo siirtämästä ahvenen ylä- tai alapuolelle maksimi-/minimimerkkiä. Katso satulatolppamerkinnot . |||||

SATULAN SÄÄTÄMINEN

Voit vapauttaa satulan alla olevan pultin säätääksesi istuimen kulmaa tai vaaka-asentoa. Muista kiristää pultti satulan säätämisen jälkeen. Käytä satulan kiristämiseen kahta avainta, yhtä satulan kummallakin puolella.



KANNATTIMEN KORKEUS

Säädä kannattimen korkeus haluamaasi korkeuteen.

VAROITUS: Varo siirtämästä vartta maksimi-/minimimerkkien ylä- tai alapuolelle. Katso varren merkit. |||||

KÄSIJARRUT

Oikeaa jarrua käytetään takapyörän jarruttamiseen. Vasenta jarrua käytetään etupyörän jarruttamiseen.

RUUVIEN KIRISTÄMINEN

Varmista, että kiristät säätöpultit tiukasti, jotta vältät istuimen liukumisen, varren liukumisen tai ohjaustangon pyörimisen tai putoamisen ajon aikana.

Satulatolppa: Pultin kiristämisen jälkeen työnnä satulaa alas tarkistaaksesi, että se on tarpeeksi tiukka ja yritä kiertää satulaa edestakaisin varmistaaksesi, että se ei liiku ajon aikana.

Varsi: Kun olet kiristänyt ruuvin, paina ohjaustankoa alas tarkistaaksesi, onko se tarpeeksi tiukka.



JOUSITUKSEN SÄÄTÖ

Käännä etujousituksen vasemmalla puolella olevaa nuppia säätääksesi jousitusta painosi ja ajotyylisi mukaan.

Käännä etujousituksen oikealla puolella olevaa nuppia ottaaksesi jousituksen käyttöön/pois käytöstä.

Katso muun tyyppiset jousitukset mukana toimitetusta jousituksen käyttöohjeesta tai www.vayabike.com

VAROTOIMET ENNEN AJAMISTA

Tarkista, että sähköpyörän osat on kiinnitetty kunnolla ja että ne eivät ole vaurioituneet. Tarkista, että jarrut toimivat oikein.

Tarkista, että renkaat ovat hyvässä kunnossa ja että ne on täytetty.

Tarkista, että ohjaustanko on kiinnitetty tukevasti. Jos osia on löysällä, kiristä ne.

Tarkista, että kaikki lukot on kiristetty kunnolla ja että kaikki toissijaiset lukitusmekanismit on kiinnitetty.

VAROITUS: Tarkista jarrut aina ennen pyörän käyttöä. Väärin asennetut, kuluneet, vaurioituneet tai likaiset jarrut voivat vaikuttaa merkittävästi jarrutusmatkaan ja aiheuttaa vakavia henkilövahinkoja ja jopa kuoleman.

LUKITSE



Rungon alla on lukko. Sitä voidaan kääntää 3 eri asetuksella. Käytä mukana tulleita avaimia.

Pyörän päälle kytkeminen: Käännä avain kokonaan myötäpäivään. Näyttö voidaan kytkeä päälle. Avainta ei voi poistaa.

Irrota akku: Työnnä avain sisään samalla, kun käännät sitä vastapäivään. Akku voidaan nyt irrottaa. Muista poistaa avain ennen kuin yrität irrottaa akun.

Pyörän lukitus: Käännä avain keskiasentoon. Pyörä on nyt lukittu eikä sitä voi käynnistää. Avain voidaan irrottaa.

PAINO- JA NOPEUSRAJOITUKSET

VAROITUS: Nopeus- ja painorajoitukset on asetettu turvallisuutesi vuoksi. Älä ylitä käyttöoppaassa kuvattuja rajoja.

PAINORAJOITUKSET

Sähköpyörän suurin sallittu kokonaispaino: 150 kg

TOIMINTAMATKA

Huomaa, että ihanteellisissa olosuhteissa sähköpyörän toimintasäde on 120 km täyteen ladatulla akulla. Alla on joitain keskeisiä tekijöitä, jotka vaikuttavat pyörän toimintasäteeseen.

Maanpinta: Tasainen pinta kasvattaa ajoetäisyyttä, kun taas ylämäkeen ajaminen tai epätasaisella pinnalla ajaminen vähentää etäisyyttä huomattavasti.

Paino: Käyttäjän paino voi vaikuttaa toimintamatkaan; kevyempi käyttäjä pääsee pidemmälle kuin raskaampi käyttäjä.

Ympäröivä lämpötila: Aja ja säilytä pyörää suositellulla lämpötila-alueella. Tämä lisää e-pyöräsi matkaa, akun kestoa ja yleistä suorituskykyä.

Huolto: Oikeanlainen lataus ja kunnossapito pidentävät akun käyttöikä.

Nopeus ja ajotyyli: Kohtuullisen ajonopeuden ylläpitäminen kasvattaa toimintamatkaa, kun taas suurilla nopeuksilla pitkiä matkoja ajaminen, toistuvat käynnistykset, pysähtymiset, joutokäynti, toistuvat kiihdytykset ja hidastukset vähentävät kokonaismatkaa.

AKUN TIEDOT JA TEKNISET TIEDOT

Tämän osion tarkoituksena on tarjota perustiedot akusta ja laturista. Lue tämä osio huolellisesti turvallisuuden varmistamiseksi. Noudata annettuja ohjeita käyttäjän turvallisuuden varmistamiseksi ja akun käyttöiän pidentämiseksi sekä akun suorituskyvyn parantamiseksi.

AKUN IRROTTAMINEN



Aseta avain lukkoon ja avaa akkulukko. Poista avain.
Avaa runkolukko ja taita pyörä.
Poista akku.
Avaa pyörä uudelleen.

AKUN ASETTAMINEN PAIKALLEEN

Avaa rungon taittomekanismi ja taita pyörä.
Aseta akun liittimen pää viimeisenä.
Avaa pyörä ja lukitse rungon taittomekanismi.
Aseta ja käännä avain lukitaksesi tai kytkeäksesi pyörän asetukset päälle.

AKUN TEKNISET TIEDOT

48V akku
Akku: ladattava litiumioniakku
Malli: ZLZCT13S6P175
Latausaika: 5 tuntia
Jännite: 48 voltia
Akun kennot: 65 solua
Alkukapasiteetti: 17,5 Ah
Käyttölämpötila : _ -20 - +60 °C
Latauslämpötila: 0 - 45 °C
Varastointiaika: 2 kuukautta
Varastointilämpötila: 15 - 35 °C
Ilmankosteus säilytyksessä: 50 (3 25) %

Mukana toimitettua laturia ja akkuja saa käyttää vain yhdessä, eivätkä ne sovellu muiden laitteiden kanssa.

AKUN SÄILYTYS

Älä lataa akkua, kun ympäristön lämpötila on alle 5 °C. Akku on siirrettävä lämpimämpään ympäristöön ennen lataamista.

Säilytä akkua sisällä kuivassa paikassa ja oikeassa lämpötilassa.

Älä jätä akkua suoraan auringonvaloon tai autoon. Korkeat lämpötilat voivat vahingoittaa akkua ja lyhentää sen käyttöikää.

LATAA AKKU



Valhe 1: Käännä avainta niin, että pyörä lukittuu akun irrotusasetuksiin.

Valhe 2: Käännä laturin virtakytkin off-asentoon.

Valhe 3: Tarkista, että latausportti on puhdas ja kuiva.

Valhe 4: Liitä laturi pyörän latausliitäntään.

Valhe 5: Liitä laturi verkkovirtaan.

Valhe 6: Käännä laturin virtakytkin on-asentoon.

Valhe 7: Latausilmaisimen pitäisi nyt muuttua punaiseksi osoittaen, että pyörä latautuu.

Pyörä on ladattu täyteen, kun latauksen merkkivalo muuttuu vihreäksi. Laturi lopettaa lataamisen automaattisesti, kun latauksen merkkivalo muuttuu vihreäksi.

Valhe 8: Käännä laturin virtakytkin off-asentoon. Irrota laturi pistorasiasta. Irrota laturi pyörästä.

Huomautus: Jos latauksen merkkivalo ei ole punainen, kun pyörä on kytkettyä latausta varten, tarkista, että kaikki pistokkeet on kytketty oikein ja laturin virtakytkin on päällä, tai tarkista, että akku on jo ladattu täyteen.

Huomautus: Akun voi myös irrottaa pyörästä latausta varten. Noudata samoja vaiheita kuin yllä.

TURVALLISUUSOHJEITA LATAUSTA VARTEN

Lataa akku täyteen ennen ensimmäistä käyttöä.

Akun käyttöiän pidentämiseksi lataa akku vähintään 2 kuukauden välein ja viimeistään kahden päivän kuluessa käytön jälkeen. Lataa se oikealla lämpötila-alueella.

Älä lataa akkua pidempään kuin on tarpeen. Sammuta laturi, kun akku on latautunut täyteen.

Älä varastoi akkua lataamatta sitä. Lataa akku vähintään 2 kuukauden välein.

Käytä akun lataamiseen vain mukana toimitettua laturia.

Älä käytä laturia, jos laturi tai latauskaapeli on vaurioitunut. Ota yhteyttä tukeen saadaksesi korvaavan tuotteen. .

LATURIN TEKNISET TIEDOT

Laturin tekniset tiedot
Model number: DPLC165V55-M
Input: 110 - 240 V, 3 A, 50/60 Hz
Lähtö: 54.6.0V === 3.0 A

TARKASTUS, HUOLTO JA VARASTOINTI

Sähköpyörälle on suoritettava määräaikaistarkastukset ja -huollot. Tämä kappale kuvaa huollon vaiheet ja tärkeitä käyttövihjeitä. Varmista ennen seuraavia toimenpiteitä, että virta- ja latauskaapeli on kytketty irti.

Sähköpyörän polkupyöräosat (eli muut kuin sähköiset osat) ovat vakiikomponentteja, joita saa paikallisesta pyöräliikkeestä. Varmista, että varaosat ovat alkuperäisiä osia. Ota yhteyttä asiakastukeen, jos olet epävarma.

Ei-alkuperäisten tai yhteensopimattomien osien käyttö tai pyörän määritysten vastainen muuttaminen katsotaan peukalointiksi. Peukalointi voi lisätä käyttäjälle riskejä, ja käyttäjä on vastuussa mahdollisista ongelmista.

TARKISTAMASSA SÄHKÖPYÖRÄSI

Tarkista säännöllisesti sähköpyörän runko ja renkaat vaurioiden tai liiallisen kulumisen varalta ja oikea rengaspaine, tarkista kaikki pultit ja ruuvit ja kiristä ne tarvittaessa.

Tarkista, että ohjaustangon ruuvit ovat tiukalla. Varmista, että ohjaustanko ei liiku ylös ja alas. Katso oikea rengaspaine etu- ja takapyörän sivusta. Katso oikea rengaspaine renkaiden merkinnöistä.

Vanteet ovat alttiina kulumiselle, joka on tarkistettava varmuuden vuoksi.

Tarkista jarrupalojen kuluminen. Jos ne ovat kuluneet (noin 1 mm jäljellä), vaihda jarrupalat välittömästi.

Palvelukansio saadaksesi lisätietoja .

Katso alla oleva kuva, jossa pultit on tarkastettava ja kiinnitettävä jokaisen ajon jälkeen.



SÄHKÖPYÖRÄN PUHDISTUS

Irrota laturi ja sammuta sähköpyörä. Poista akku.

Puhdista sähköpyörä kostealla liinalla. Älä käytä öljyä jarruihin.

Puhdista jarrut isopropyylialkoholiin kastetulla liinalla.

Älä käytä korkeapainepesuria. Puhdistaminen juoksevan veden alla ei ole suositeltavaa.

Älä suihkuta vettä sähköosien päälle.

Muista suorittaa puhdistuksen jälkeen jarrutustesti ennen kuin käytät sähköpyörää uudelleen.

KETJUN HUOLTO

Puhdista ja voitele ketju ja ketjupyörät säännöllisesti niiden käyttöiän pidentämiseksi. Puhdista vähintään kerran kuukaudessa päivittäisessä käytössä, useammin huonoissa olosuhteissa tai jos ketju likaantuu selvästi. Puhdista ketju säännöllisesti sopivalla ketjunpuhdistusaineella. Puhdista eturattaat neutraalilla pesuaineella. Käytä ketjulle ja ketjupyörille sopivaa voiteluaineita.

SÄHKÖPYÖRÄN SÄILYTYS

Jos ympäristön lämpötila säilytyspaikalla on alle 0 °C, älä lataa. Tuo akku lämpimämpään ympäristöön ennen lataamista. Katso lisätietoja kohdasta Akun tiedot ja tekniset tiedot. Pakkaa tai sulje se alkuperäisillä pakkausmateriaaleilla, jotta pölyä ei pääse sähköpyörään ja akkuun.

Säilytä sähköpyöräsi sisätiloissa. Jos pyörä on märkä, kuivaa se ennen varastointia. Säilytä akkua sisätiloissa kuivassa paikassa ja sopivalla lämpötila-alueella. Älä jätä akkua suoraan auringonvaloon tai autoon. Korkeat lämpötilat voivat vahingoittaa akkua ja lyhentää sen käyttöikää.

TAKAVAIHTAJAN SÄÄTÖ

Vaihe 1:

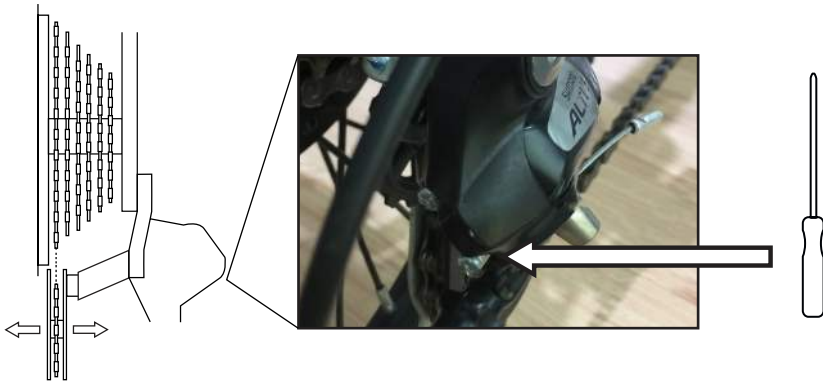

Jos nostat pyörän takaosaa ja käännät polkimia käsin, käytä vaihteenvaihtinta valitaksesi alhaisimman vaihteen.

Käännä sopivalla ruuvimeisselillä L-merkittyä (pieni vaihde) ruuvia takavaihtajan säätämiseksi, kunnes se on pystysuorassa pienimmän vaihteen alapuolella. Katso kuva yllä.

Vaihe 2:

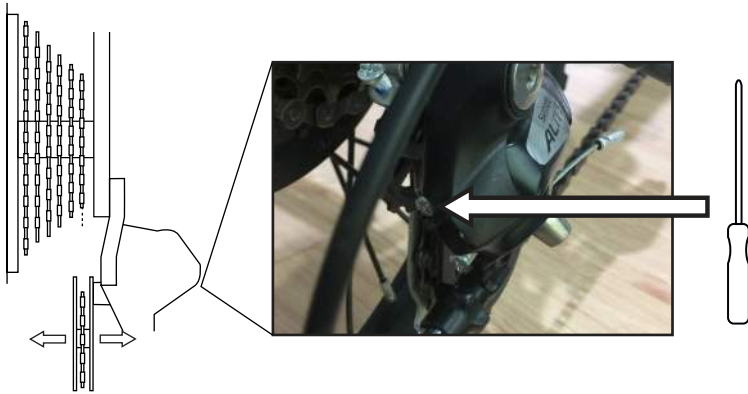

Jos nostat pyörän takaosaa ja käännät polkimia käsin, käytä vaihteistoa valitaksesi korkeimman vaihteen.

Käännä sopivalla ruuvimeisselillä H-merkittyä (suuri vaihde) ruuvia takavaihtajan säätämiseksi, kunnes se on pystysuorassa suurimman vaihteen alapuolella. Katso kuva yllä.

Vaihe 3:

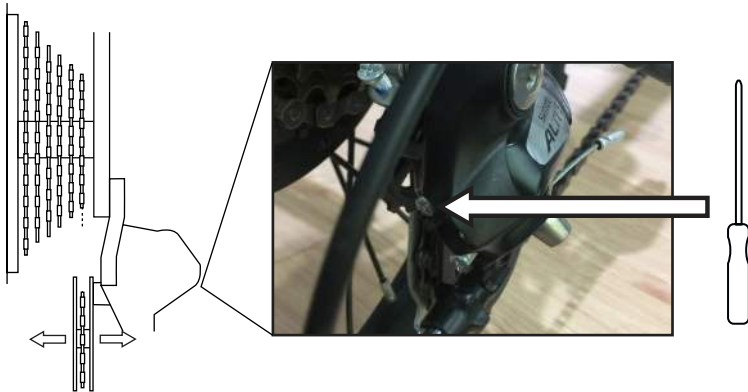

Kun nostat pyörän takaosaa ja käännät polkimia käsin, käytä vaihteistoa vaihtaaksesi korkeimmasta vaihteesta pienimpään vaihteeseen yksi vaihde kerrallaan. Jos vaihtaja on säädetty oikein, vaihteiden tulee vaihtaa nopeasti ja ilman hiontaaääniä.

Jos ongelmia esiintyy vielä takavaihtajan säätämisen jälkeen, voit hienosäätää sen. Käännä säädintä (C) myötäpäivään, jos sinulla on ongelmia vaihtamisessa alimmasta vaihteesta suurimmalle.

Käännä säädintä (C) vastapäivään, jos sinulla on ongelmia vaihteen vaihtamisessa ylhäältä alas. Käännä säädintä 1/4 kierrosta kerrallaan ja vaihda sitten vaihteita nähdäksesi, häviääkö ongelma. Toista vaihe 3, jos ongelma jatkuu.

HYDRAULISET JARRUT

Jarrupalat kuluvat ajan myötä. Hydraulinen jarru säätyy automaattisesti kompensoimaan jarrupalojen kulumista.

JARRUJEN MELU

- Jarrulevy on puhdistettava.
- Sinun on puhdistettava tai hiottava jarrupalat epäpuhtauksien poistamiseksi.
- Jarrupalat ovat kuluneet ja ne on vaihdettava.

JARRUT EIVÄT TOIMI

- Pyörä käännettiin ylösalaisin. Ratkaise tämä asettamalla pyörä molemmille pyörille. Purista jarruvipuja useita kertoja, kunnes jarrut toimivat taas normaalisti.
- Jarrujärjestelmä on menettänyt nestettä tai ilmaa on päässyt jarrujärjestelmään. Suosittelemme viemään pyöräsi pyöräkorjaamoon. Omalla vastuullasi on ohjeet ja laitteet kodin korjauksiin.

PYÖRIEN SAMANKESKISYYDEN TARKISTUS

Pyörän käyttöiän aikana pyörät voivat vaatia suuntauksen oikaisua.

Voit tarkistaa pyörän oikean suuntauksen nostamalla sähköpyörän ylös ja pyörittämällä pyörää. Jos pyörä heiluu puolelta toiselle, pyörä ei ole oikein suunnattu ja se on korjattava. Korjaukseen tarvitaan erikoistyökaluja. Suosittelemme, että pätevä huoltoteknikko tarkastaa pyörät. Pyörien korjausta koskevia lisätietoja saat paikalliselta jälleenmyyjältäsi.

PYÖRÄN LAAKERIEN TARKISTUS

Pyörän elinkaaren aikana pyörän laakerit voivat kuluja ja vaatia huoltoa.

Tarkista tämä tarttumalla joko etu- tai takapyörän renkaaseen pitäen samalla pyörää tukevasti kiinni. Liikuta rengasta voimakkaasti puolelta toiselle. Jos pyörä liikkuu pyörän navan kohdalta (pyörän keskeltä), laakeri voi olla kulunut.

Korjaukseen tarvitaan erikoistyökaluja. Suosittelemme, että pätevä korjaaja vaihtaa laakerit. Pyörien korjausta koskevia lisätietoja saat paikalliselta jälleenmyyjältäsi.

PYÖRÄN IRROTTAMINEN

Irrota pyörän molemmilla puolilla olevat pyörän pultit.

Huomautus: Irrotettaessa kiinnitä huomiota aluslevyjen asentoon.

Asenna pyörä ja aluslevyt samassa järjestyksessä ja samassa suunnassa kuin irrotit ne.

SISÄKUMIN VAIHTAMINEN

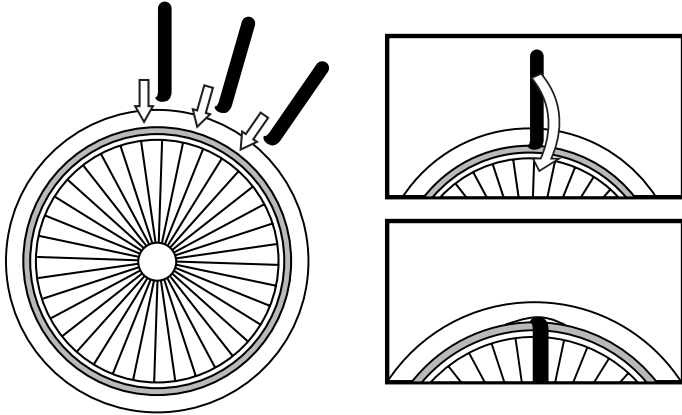

Jos rengas on tyhjä, sinun on irrotettava putki ja paikattava tai vaihdettava se.

Huomautus: Sisäkumin irrottamiseen tarvitaan rengasrautasarja. Tämä ei sisälly hintaan.

Poista pölykorkki sisäkumin venttiilistä. Päästä ilma kokonaan ulos renkaasta. Paina rengasta molemmista sivuista vanteen keskelle renkaan irrottamiseksi. Aseta rengasvipu minne tahansa renkaan ja vanteen väliin, mutta pois päin putken venttiilistä. Työnnä toinen rengasrauta lähelle ensimmäistä ja paina sitä alas. Jatka tätä prosessia vanteen ympäri, kunnes saat renkaan poistettua.

Kun rengas on irrotettu, poista varovasti sisäkumi aloittaen venttiilistä.

Tarkista renkaan sisäpinta vaurioiden tai vieraiden esineiden varalta.

Kun sisäkumi on korjattu, pumpkaa se osittain täyteen polkupyörän pumpulla.

Työnnä sisäkumi varovasti renkaaseen aloittaen venttiilistä. Venttiiliin on oltava linjassa vanteen reiän kanssa.

Vaihda vanteen rengas pieni osa kerrallaan. Käytä rengasrautoja viimeisen osion kohdalla.

JARRUPALOJEN VAIHTO

Katso jarrupalojen vaihto sivuiltamme:
www.vayabike.com

SÄHKÖPYÖRÄN TEKNISET TIEDOT

Nettopaino: 30 kg

Enimmäiskuorma: 150 kg

Koko (taitettuna): 103x59x78 cm

koko (avattuna): 180x65x78cm

Pyörän koko: 20x4 tuumaa

Suurin yhteensopiva pyörän koko: 20x4 tuumaa

Suojausaste: IP54

Pyörän vaihteiden lukumäärä: 8

Vaihteiden määrä tukitilassa: 5

Suurin poljinavustusnopeus: 0–25 km/t

Työtila: Jopa 120 km



SUOSITELTAVAT VÄÄNTÖMOMENTIT

OSA	VÄÄNTÖMOMENTTI (NM)
<i>Etupyörän pultti</i>	28 - 32 Nm
<i>Takapyörän pultti</i>	30-35 Nm
<i>ohjaustangon kiinnikkeet</i>	5 - 8 Nm
<i>Säätömutterit</i>	12 - 15 Nm
<i>Satulan pultit</i>	16 - 18 Nm
<i>jarrukaapelin pultti</i>	12 - 15 Nm
<i>Jarrun kiinnitysruuvi</i>	12 - 15 Nm
<i>satulatolven mutterit</i>	16 - 18 Nm
<i>Kampi</i>	35 - 40 Nm
<i>taitettava kahva</i>	6 - 8 Nm
<i>laipan kiinnitysruuvi</i>	3 - 5 Nm
<i>Takavaihtaja</i>	6 - 9 Nm
<i>hammaspyörän pidikkeen ruuvi</i>	35 - 40 Nm
<i>M5 vaihteiston kiinnitysruuvi</i>	5-7 Nm
<i>Jarrulevyn ruuvi M5</i>	20 - 22 Nm
<i>jarrukaapelin pultti</i>	20 Nm
<i>Tukipohja</i>	5 - 7 Nm
<i>akun liittimen ruuvi</i>	5-7 Nm
<i>Käsijarru</i>	5 - 8 Nm

NÄYTÄ VIRHEILMOITUS

Jos sähköjärjestelmässä on vika, näytössä näkyy virhekoodi.

KOODI	VIRHE
21	<i>Virtahäiriö</i>
22	<i>Käsikaasuvika</i>
23	<i>Moottorivika</i>
24	<i>Moottorivika</i>
25	<i>Jarruvirhe</i>
30	<i>Viestintävirhe</i>



Vaatimustenmukaisuusvakuutus: (Katso mukana oleva asiakirja).
Tällä symbolilla merkityt tuotteet täyttävät kaikki sovellettavat Euroopan talousalueen määräykset.

HÄVITTÄMINEN



Sähkö- ja elektroniikkalaitteet (EEE) sisältävät materiaaleja, osia ja aineita, jotka voivat aiheuttaa vaaraa ympäristölle ja ihmisten terveydelle, jos sähkö- ja elektroniikkaromua (WEEE) ei hävitetä oikein.

WEEE-logolla (vasemmalla esitetyllä tavalla) varustettuja sähkö- ja elektroniikkalaitteita ei saa laittaa sekajätteisiin. Ota yhteyttä paikalliseen jätehuoltoviranomaiseen saadaksesi tietoja alueellasi olevista kierrätysmahdollisuuksista.



Tämä paristossa/akussa tai pakkauksessa oleva symboli ilmaisee, että tämän tuotteen mukana olevaa paristoa/akkaa ei saa käsitellä kotitalousjätteenä. Materiaalien kierrätys auttaa säästämään luonnonvaroja. Ota yhteyttä paikalliseen jätehuoltoviranomaiseen saadaksesi tietoja alueellasi olevista kierrätysmahdollisuuksista.

Maahantuoja:
Vaya Nordic ApS, Pioner Alle 16D, 9200 Aalborg SV, Tanska.
Laatimispäivä: 03/2023
Versio: PO-1697



SÄHKÖPYÖRÄ

Vikatapauksissa ota yhteyttä asiakaspalveluumme täällä:

ELCARE SWEDEN



Låsblecksgatan 7
58941 Linköping, SE



DK: +46855121787
SE: +46855121787
NO: +46855121787
FI: +358942455515



service.vaya@elcare.com

Saat lisätietoja ja päivityksiä osoitteesta www.vayabike.com

Varoitus: Ei kata tuotteen virheellistä käyttöä tai tässä käyttöohjeessa olevien varoitusten ja käyttöohjeiden noudattamatta jättämisestä. Kuluvien osien, kuten pyörien, akun, jarrujen ja kahvojen, takuu on myös rajallinen. Kuluvia osia voidaan tilata osoitteesta www.vayabike.com