



VAYA



BUDDY-2 E-CYKEL

BRUKSANVISNING
PO-1697

INNEHÅLLSFÖRTECKNING

ALLMÄNT	4
SYMBOLFÖRKLARING	4
INNAN DU BÖRJAR	4
VARNING	5
VIKTIGA SÄKERHETSANVISNINGAR	5
VARNING - FARA	5
VARNING	5
FÖRSIKTIGHET	5
OBSERVERA	6
VARNING	6
FÖRPACKNINGENS INNEHÅLL	6
MONTERING	7
MONTERING AV FRAMHJUL	7
MONTERING AV CYKELSADELN	8
MONTERING AV STYRET	8
MONTERING AV PEDALER	9
RAMENS FÄLLNINGSMEKANISMEN	9
SÄKERHETSLÅS	9
INSTRUKTIONER FÖR IHOPPFÄLLNING	10
FÄLLA IHOP CYKELN	10
FÄLLA UT CYKELN	12
LCD-SKÄRM	13
ANVÄNDNINGSPRINCIPER	13
INSTÄLLNINGAR	14
HUVUDMENY	14
AVANCERADE INSTÄLLNINGAR	14
LÖSENORD	15
VÄXLING	15
KÖRLÄGEN	15
LÅGET PEDALASSISTANS	15
LÅGET PEDAL	15
LÅGET GÅNGASSISTANS	16
CYKLAR MED GASREGLAGE	16
ANVÄNDA ELCYKELN	16
SADELNS HÖJD	16
SADELJUSTERING	16
HÖJD PÅ STYRETS AXEL	16
HANDBROMSAR	16
ÅTDRAGNING AV SKRUVAR	16
JUSTERING AV FJÄDRING	17
FÖRSIKTIGHETSÅTGÄRDER FÖRE KÖRNING	17
LÅS	17
VIKT OCH HASTIGHETSBEGRÄNSNINGAR	18
VIKTBEGRÄNSNINGAR	18
RÄCKVIDD	18
INFORMATION OCH SPECIFIKATIONER FÖR BATTERIET	18
PLOCKA BORT BATTERIET	18
MONTERA BATTERIET	19
BATTERISPECIFIKATIONER	19
FÖRVARING AV BATTERI	19
LADDA BATTERIET	19
SÄKERHETSTIPS VID LADDNING	20
LADDARENS SPECIFIKATIONER	20
INSPEKTION, UNDERHÅLL OCH FÖRVARING	20
INSPEKTERA DIN ELCYKEL	20
RENGÖRA DIN ELCYKEL	21
UNDERHÅLL AV KEDJAN	21
FÖRVARA DIN ELCYKEL	21
JUSTERA BAKRE VÄXELFÖRARE	22
MECHANICAL BRAKES	23
FINJUSTERA BROMSVAJERNS SPÄNNING	24
LJUD FRÅN BROMSAR	24

BROMSARNA FUNGERAR INTE	24
TA LOSS ETT HJUL	25
BYTA EN INNERSLANG	25
BYTE AV BROMSBELÄGG	25
SPECIFIKATIONER FÖR ELCYKEL	26
REKOMMENDERADE VRIDMOMENT	26
FELMEDDELANDE PÅ SKÄRM	27
AVFALLSHANTERING	27

ALLMÄNT

LÄS NOGGRANT INNAN ANVÄNDNING.

SYMBOLFÖRKLARING

Ljudtrycksnivån vid förarens öron är lägre än 70 dB(A)



Endast för inomhusbruk.



Enheten är dubbelisolerad.



Använd personlig skyddsutrustning.



Läs bruksanvisningen innan du använder produkten.



Klass III-skydd mot elektriska stötar.



Mitten (spetsen) på utgångskontakten är positiv (+) och cylindern på den är negativ (-).



Följ dessa anvisningar för säker och korrekt användning.
Spara den här bruksanvisningen för framtida referens

INNAN DU BÖRJAR

Innan du använder E-cykeln för första gången måste du först läsa igenom BRUKSANVISNINGEN noggrant och följa anvisningarna och varningarna för din egen och andras säkerhet. Det är rekommenderat att behålla bruksanvisningen för framtida referens.

För mer information, besök www.vayabike.com

VARNING

Underlåtenhet att följa de grundläggande anvisningarna och säkerhetsföreskrifterna i BRUKSANVISNINGEN, kan leda till skador på din sparkcykel, skador på annan egendom, allvarlig kroppsskada eller till och med livsfara. Elcykeln är designad för "stad och vandring", så använd cykeln bara på vägar och stigar. Använder du cykeln på andra ytor eller på andra sätt kan resultera i systemfel och förlust av kontroll, vilket kan leda till allvarliga personskador eller dödsfall. Som med alla mekaniska komponenter utsätts cykeln för normalt slitage. Olika material och komponenter kan bete sig olika på grund av slitage. Överskrids komponenternas livslängd, kan de plötsligt krängla eller gå sönder, vilket resulterar i skador på användaren. Alla former av sprickor, repor eller ändringar på färgen på komponenter är ett tecken på att komponenten är utsliten och behöver bytas ut.

VIKTIGA SÄKERHETSANVISNINGAR

Varning - fara

1. Barn ska hållas under uppsikt så att de inte leker med elcykeln. Rengöring och underhåll som användaren kan utföra får inte utföras av barn.
2. Batteriladdaren får användas av barn som är äldre än åtta år och personer med nedsatt fysisk, sensorisk och mental förmåga, eller brist på erfarenhet och kunskap, om de hålls under uppsikt eller har fått instruktioner om säker användning av apparaten och förstår de risker som kan uppstå.
3. Försök inte att modifiera, byta eller öppna batteriet.
4. Placera inte batteriet nära några värmekällor som element. Batteriet får inte värmas upp eller utsättas för en öppen låga.
5. Utsätt inte batteriet för kraftiga stötar eller tappa det.
6. Sänk inte ned batteriet i vatten och låt inte dess kontakter bli blöt.
7. Sätt inte i batteriet om batterikontakten på E-cykeln är våt. Placera E-cykeln inomhus och se till att kontakten på den är helt torr innan du sätter i batteriet.
8. Lämna inte batteriet i direkt solljus. Lämna inte batteriet i ett fordon som utsätts för höga temperaturer eller på andra varma platser. Detta kan orsaka läckage på batteriet.
9. Använd endast den laddare som medföljer i förpackningen. Elcykeln får endast förses med Säkerhet extra lågspänning (SELV) motsvarande märkningen på elcykelns batteri.
10. Överskrid inte gränsen för maximal vikt (100 kg).

Varning

1. Ladda inte batteriet utomhus eller i områden med hög luftfuktighet.
2. Batteri med synliga skador ska inte användas.
3. Se till att hjulen är korrekt monterade innan du använder cykeln.
4. Lär dig att cykla och använda alla funktioner på E-cykeln innan den används i trafiken.
5. Kontrollera att den främre belysningen fungerar innan du kör på E-cykeln i mörkret.
6. Ta alltid bort batteriet innan något underhålls- eller installationsarbete utförs på E-cykeln.
7. Om laddarens strömladd är skadad måste den kasseras. Laddaren måste även ersättas av tillverkaren eller dess servicerepresentant - kontakta kundtjänst.
8. Den medföljande laddaren ska endast användas för denna elcykel och inte för någon annan elektronisk utrustning. Laddaren får inte användas för att ladda batterier som inte är laddningsbara.
9. Använd inte E-cykeln felaktigt. Sådan användning kan leda till att enheten skadas och orsaka fel i drivsystemet som kan medföra personskada.
10. Använd inte E-cykeln med lösa eller trasiga kläder.
11. Säkerhetskritiska komponenter ska bytas ut med genuina reservdelar.
12. Var uppmärksam på den specifika risken för blåmärken vid normal användning och underhåll på fram-/bakhjulet, kedjan och kedjekransen.

Försiktighet

1. Använd all lämplig skydds- och säkerhetsutrustning medan E-cykeln används. Se avsnittet om användningsprinciper för mer information.
2. Använd inte E-cykeln om du är påverkad av alkohol och/eller droger.
3. Bromsar kan bli varma efter användning. Rör inte vid dem efter inbromsning.
4. Om styrets handtag blir skadade så att styrets metalländar exponeras, måste dessa täckas

- med hjälp av invändigt monterade "styrändspluggar".
5. Cykla inte i extremt väder såsom snö, regn, hagel, slask, isbelagda ytor eller i extrem värme.
 6. Djupet på vardarstället får inte överstiga 80 mm.
 7. Sänk inte ned den här cykeln i vatten.
 8. Använd inte den här cykeln i trappor.
 9. Använd inte E-cykeln när du pratar, skickar SMS eller tittar på din telefon.
 10. Var medveten om att bromssträckan ökar vid höga hastigheter.
 11. Observera eventuell ökad bromssträcka i vått väder.
 12. Rengör inte cykeln med högtryckstvättar. En högtryckstvätt kan ta bort smörjmedel och/eller fett från cykeldelar.
 13. När du smörjer de rörliga delarna av elcykeln, säkerställ att inte få något smörjmedel på bromsskivorna eller bromsbelägen.

Observera

1. Demontering av elcykeln gör att garantin blir utan verkan.
2. VAR UPPMÄRKSAM – titta var du åker och var uppmärksam på underlagets förutsättningar, människor, platser, egendom och föremål runt omkring dig.
3. När E-cykeln används i mörkret ska du se till att följa lagarna gällande bak- och framljus samt korrekta reflexer. Medföljande belysning är endast för extrabelysning.
4. Använd inte E-cykeln där så inte är tillåtet. Kontrollera begränsningarna för användning enligt bestämmelserna för trafiksäkerhet.
5. Anvisningarna är tillgängliga från serviceadressen längst ner på sidan.

Anvisningarna måste läsas och förstås av varje användare före användning. Behåll dem för framtida referens och för vidare till alla nya ägare eller förare av E-cykeln. Det är rekommenderat att behålla originalförpackningen om du mot förmodan skulle behöva returnera produkten till oss eller skicka den på reparation.

Varning

Garantin omfattar inte olämplig användning av produkten eller underlåtenhet att följa de varningar och användningsanvisningar som finns i den här bruksanvisningen. Det finns en begränsad garanti på bärbara delar, som däck, batteri, motor, kedja, kassett, bromsar och handtag. Dessa delar anses vara delar för normalt slitage och kan beställas på www.vayabike.com

Se servicemappen för mer information.

FÖRPACKNINGENS INNEHÅLL



Elcykel

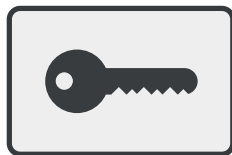

2 x nycklar

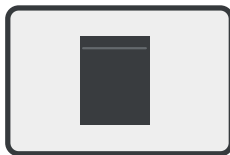

Väska med verktyg

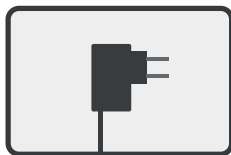

Laddare

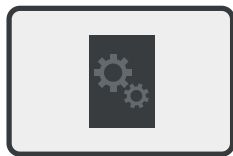

Bruksanvisning

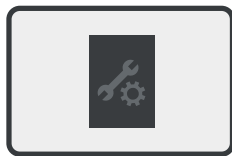

Servicemapp

MONTERING

VARNING: Läs bruksanvisningen innan du använder cykeln för första gången. Se avsnittet "Rekommenderade vridmoment" för korrekt åtdragning av bultar och skruvar.

Montering av framhjul

Ta bort det skyddande förinstallerade hjulnavet genom att ta bort de två bultarna på varje sida.

Plocka bort alla skyddsdelar som är placerade mellan de två bromsbelägg.

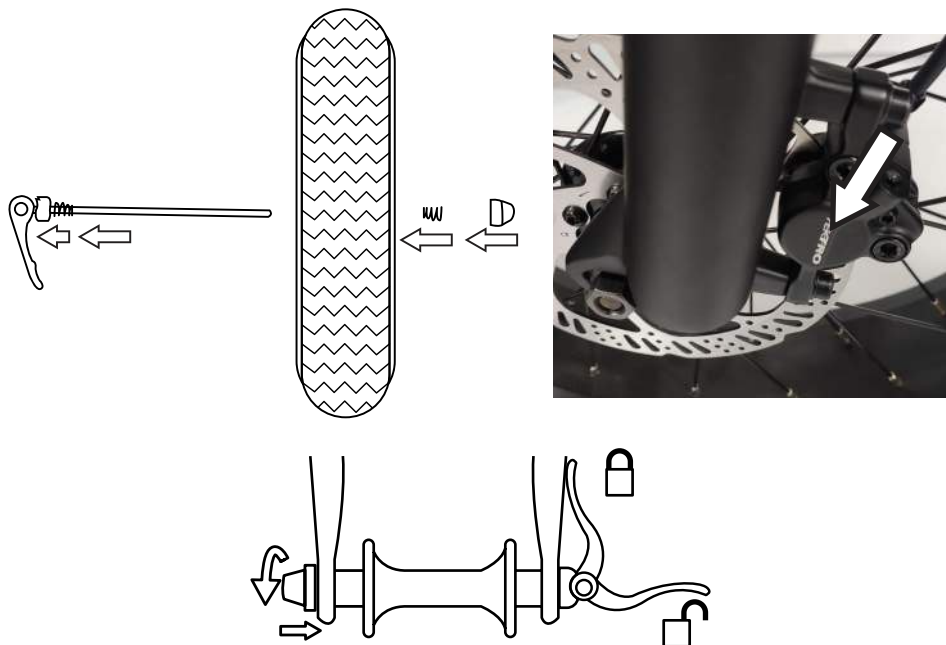

Montera framhjulet på framgaffeln. Kontrollera att bromsskivan är korrekt placerad i bromsoket.

Tryck inte på bromsspakarna efter att hjulet har monterats.

Dra åt de förinstallerade bultarna på hjulet. Se avsnittet "Rekommenderade vridmoment" för korrekt åtdragning av bultar.

Ha i minnet att även kontrollera bakhjulet, och att alla andra bultar är ordentligt säkrade innan du använder cykeln för första gången.

Använd inte cykeln om det är något som inte fungerar korrekt under monteringen. Kontakta kundtjänst.

VARNING: Säkerställ att hjulet är korrekt monterat. Ett löst sittande hjul kan leda till skador eller dödsfall.

Montering av cykelsadeln

Lossa på hållaren för cykelsadeln. Sätt in sadelstolpen i cykeln och ställ in efter önskad höjd. Lås fast sadelstolpen.

WARNING: Var uppmärksam på att inte flytta sadelstolpen över eller under max./minsta inställningar. Se markeringarna på sadelstolpen. |||||

Montering av styret

Använd de 2 medföljande skruvarna för att montera styret. Justera vinkeln på styret till optimal vinkel innan du drar åt de 2 skruvarna helt. Kontrollera att skruvarna är ordentligt fastsatta. Se avsnittet "Rekommenderade vridmoment" för korrekt åtdragning av skruvarna.

WARNING: Säkra styrets skruvar korrekt innan cykeln används för första gången.



Montering av pedaler

Varje pedal är märkt med ett "L" för vänster pedal och "R" för höger pedal. Illustrationen till höger visar var pedalerna ska monteras.

**Montera den vänstra pedalen genom att vrida moturs.
Montera den högra pedalen genom att vrida den medurs.**

För att säkra pedalerna ska en skiftnyckel på för pedalerna användas. Se avsnittet "Rekommenderade vridmoment" för korrekt åtdragning av pedalerna.

Observera: Om pedalerna inte snurrar lätt under monteringen ska de tas bort igen. Försök inte installera dem med våld eftersom det kan skada gängorna.

WARNING: Dra åt pedalerna ordentligt innan du använder cykeln för första gången.

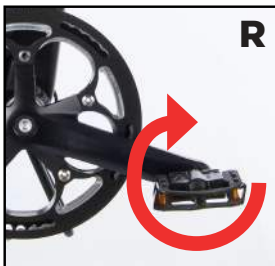
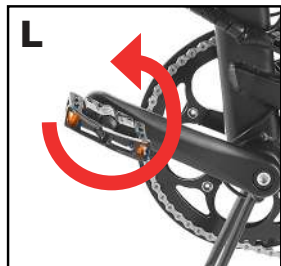
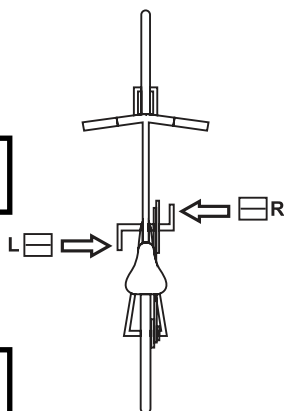

Ramens fällningsmekanismen

Om ramens fällningsmekanismen är inte tillräckligt tät eller så klickar inte säkerhetslåset på plats, då behöver fällningsmekanismen justeras.

Öppna låset till hopfällbar ram. Hitta den stora silverskruven (visas på bilden till höger). Vrid moturs för att dra åt det hopfällbara låset. Vrid medurs för att lossa på de hopfällbara låset.

Säkerhetslås

Öppna låset till hopfällbar ram. Hitta den stora svarta skruven (visas på bilden till höger). Dra åt skruven under låset till hopfällbar ram.

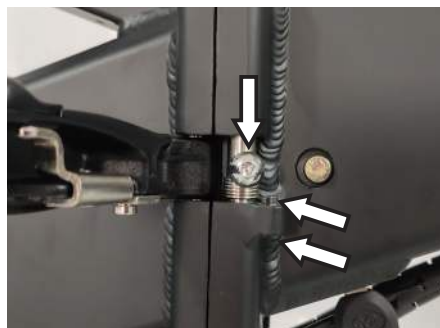

OBSERVERA: Det är viktigt att ramens fällningsmekanismen är korrekt justerad. Vid tveksamheter, kontakta en cykelreparatör eller kontakta kundtjänst.

INSTRUKTIONER FÖR IHOPPFÄLLNING

Fälla ihop cykeln

1. Placera pedalarmen horisontellt med vänster pedal framför.



2. Fäll ihop pedalerna. Tryck in dem och fäll dem uppåt eller nedåt.



3. Lossa sadelhållaren och tryck ned sadelaxeln till dess nedersta position.

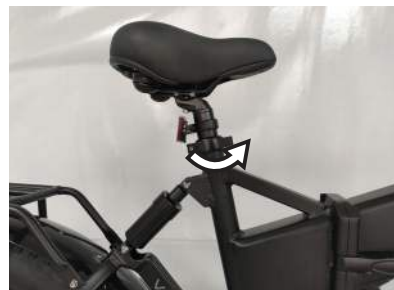

4. Öppna snabbkopplingen på stammen och flytta den hela vägen ner.



5. Öppna ramens fällningsanordning och fäll ihop cykeln.

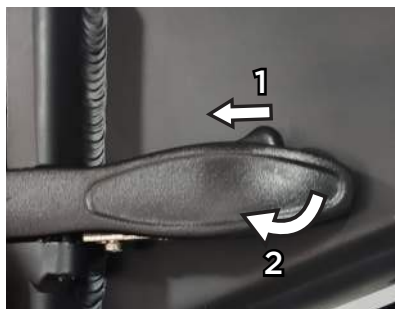

6. Öppna huvudrörets ihopfällningsanordning och fäll ned det.



Fälla ut cykeln

1. Lyft upp huvudröret och lås det. Kom ihåg att även rotera den andra låsanordningen på rörets lås.



2. Fäll ut cykeln och lås ramens fällningsanordning.

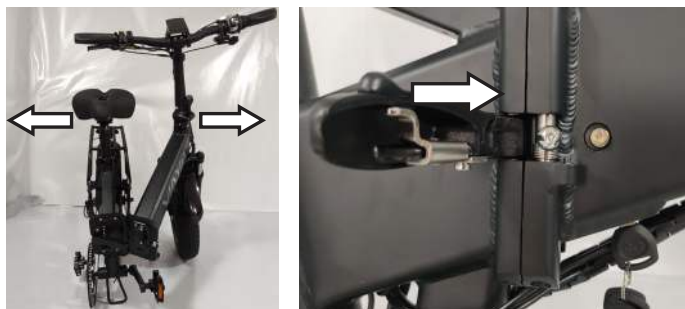

3. Fäll ut pedalerna.

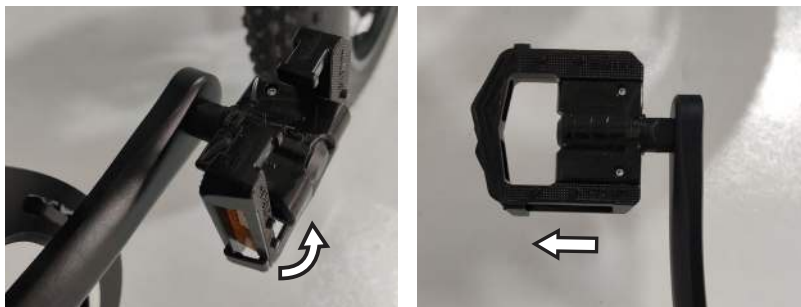

4. Justera sadeln, styret och styrstammen efter eget önskemål.



WARNING: När cykeln har färlts ut, se till att kontrollera alla säkerhetslås. Var extra uppmärksam på att stänga säkerhetslåset för ramen och huvudröret, för att garantera din säkerhet.

LCD-SKÄRM

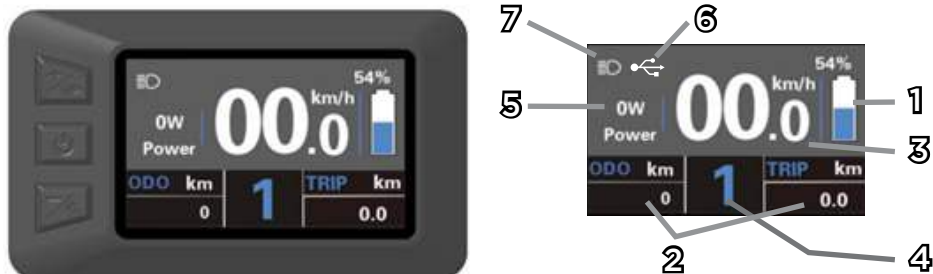

1. BATTERIINDIKATOR

Visar hur mycket batterikapacitet finns kvar. Kom ihåg att ladda batteriet när det är lågt med ström. Motorn börjar sakta kännas svagare när batteriets indikator slocknar.

2. VISNINGSMÅRÅDE MED MULTIFUNKTION

Visar olika inställningar. Se avsnittet ANVÄNDNINGSPRINCIPER för mer information.

3. HASTIGHET

Visar aktuell hastighet.

4. SYSTEM FÖR PEDALASSISTANS (PAS)

Visar PAS-växlar.

5. INDIKATOR FÖR MOTOREFFEKT





Visar aktuell motoreffekt.

6. IKON FÖR USB-ANSLUTNING

Om ikonen visas är skärmen ansluten till en USB-enhet.

7. INDIKERINGSLAMPOR.

ANVÄNDNINGSPRINCIPER

- Håll ON(PÅ)/OFF(AV)-knappen intryckt för att slå på eller stänga av elcykeln.
- Kort tryck på knappen + för att öka pedalens assistansväxel.
- Kort tryck på knappen - för att minska pedalens assistansväxel.
- Håll  knappen intryckt i 2 sekunder för att slå på/av fram- och bakljusen. Om  ikonen visas, tänds ljusen.
- Tryck på knappen  för att växla mellan helljus och halvljus på den främre belysningen.
- Håll - knappen intryckt för att aktivera gångassistans. Den kommer igång efter 2 sekunder. Så snart du släpper upp - knappen, slås gångassistansen av. 

- visas när gångassistansen är aktiverad.
- Tryck kort på knappen ON/OFF för att se olika skärminställningar:
 - o **ODO:** Total körsträcka på E-cykeln.
 - o **Max. Speed:** Maximal uppnådd hastighet.
 - o **Avg. Speed:** Medelhastighet när du använder cykeln.
 - o **Time:** Visar hur länge e-cykeln har varit påslagen.
 - Trip visas alltid på skärmen:
 - o **TRIP:** Sträckan körd sedan du slog på elcykeln.
 - Används inte cykeln på 10 minuter stängs den automatiskt av.
 - Om ett fel uppstår på det elektriska systemet, visar  ikonen en felkod. Se avsnittet "Visa felbeskrivning" för mer information.

INSTÄLLNINGAR

Håll + and - knapparna intryckta i 2 sekunder samtidigt för att ange inställningarna på displayen.

Tryck på knappen ON/OFF för att öppna/bekräfta inställningar. Tryck på knapparna +/- för att växla mellan inställningar eller för att ändra inställningarna.

Tryck på och håll knappen ON/OFF nedtryckt i cirka en sekund för att spara den valda inställningen och stänga inställningsmenyn.

Om inte skärmen används inom 1 minut avslutas den automatiskt inställningsmenyn.

Huvudmeny

Här väljer du inställningar på skärmen och avancerade inställningar.

Bildskärmsinställningar

- Trip Reset: Välj JA för att återställa värdet på trippmätare; välj NEJ för att avbryta.
- Toggle Unit: Välj mellan engelsk (mil) och metrisk (km).
- Wheel: Ställ in hjulstorleken i tum.
- LCD Luminance: Ställ in ljusstyrkan för skärmens bakgrundsljus. 0 - 100 %
- SOC View: Ställ in batteriindikatorn på skärmen. Välj mellan att visa batteriindikator i procent eller i volt.
- Factory Restore: ställ in på ja för att återställa till standardinställningar.
- Password: Här kan ett lösenord skapas. När det är aktiverat, ska lösenordet anges varje gång cykeln slås på. Se avsnittet "Lösenord".
- BACK: Återgå till huvudmenyn.

Avancerade inställningar

- Power set: Ställ in tillgängliga PAS-växlar att välja mellan när du använder cykeln och hastighet för varje växel.
 - Set Voltage: Standardinställning av volt. Kontrollera indikatorn för batterispänning innan du ändrar denna inställning.
 - Current Limit: Ställ in strömmens gränsvärde. Låg för lägre motoreffekt. Detta minskar batterianvändningen och ökar räckvidden. Att öka strömmens gränsvärde ger mer effekt till motorn, men kommer att ladda ur batteriet snabbare.
 - Speed Limit: Ställ in max motorhastighet.
 - Assistant Num: Ställ in antalet magneter i sensorskivan.
 - Speed Sensor: Ställ in antalet magneter i motorn.
 - Sensitivity: Antal magneter i magnetskivan (placerad vid pedalarmen) som behöver passeras av sensorn innan motorn aktiveras. Vid en lägre inställning, kommer motorn att aktiveras snabbare.
- WARNING:** Tänk på att om den ställs lågt behöver pedalarmen bara vridas något för att aktivera motorn. Cykeln är mycket tung, och det kan leda till en farlig situation om motorn aktiveras av misstag.
- Throttle speed: Ställa in motorvarvtal.
 - BACK: återgå till huvudmenyn.

Lösenord

Ställer in lösenordet

Välj Lösenord i menyn för att ställa in/ändra lösenord.



Välj Startlösenord och ställ in det på JA för att aktivera lösenordet och ange ett lösenord. Ange ett nytt lösenord. Tryck på + / --knappen för att ändra värdet och tryck sedan på i-knappen för att bekräfta inmatningen. För att ta bort lösenordet, välj Startlösenord och ställ in det på OFF (AV). Mata in det aktuella lösenordet för att bekräfta valet.

Välj Återställ lösenord för att ställa in ett nytt lösenord.

- Ange aktuellt lösenord.
- Ange ett nytt lösenord.
- Upprepa det nya lösenordet för att bekräfta.

Observera: Om du anger ett lösenord, skriv ner det. Skärmen kan inte låsas upp utan korrekt lösenord.

Växling

1. Växla ner
2. Växla upp

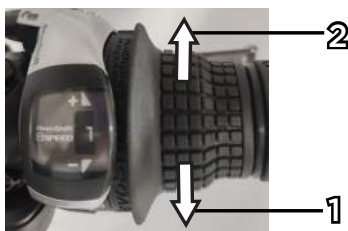

KÖRLÄGEN

Elcykeln har tre körlägen: pedalassistans, pedaler och gångassistans.

Läget pedalassistans

Sätt foten på en av de två pedalerna i valfri PAS-växel, så startar motorn enligt din inställning för att ge dig kraftutveckling. När du slutar trampa, stoppas pedalassistansen automatiskt.

Läget pedal

Slå på cykeln och ställ in PAS-växeln på 0. Cykeln kommer nu att fungera som vanligt men fortfarande visa information. Cykeln kan även användas med skärmen avstängd.

Läget gångassistans

Cykeln kommer att köra i en hastighet av 6 km/h. Läget kan användas för att skjuta cykeln uppför en brant backe eller för att köra långsamt utan att trampa.

CYKLAR MED GASREGLAGE

Gasreglaget kan användas för att köra upp till 6 km/h.

ANVÄNDA ELCYKELN

Innan elcykeln, används ska du vara medveten om flera faror. Läs följande avsnitt noggrant om du är nybörjare eller använder en E-cykel för första gången.

Sadelns höjd

Justera höjden så att foten kan vila på den lägsta pedalpositionen medan du sitter på cykeln. För den optimala cykelställningen bör det finnas utrymme att böja knät något.

WARNING: Var noga med att inte flytta stolpen över eller under markeringarna för max./min. Se markeringarna på sadelstolpen. |||||

Sadeljustering

Du kan lossa bulten under sadeln för att justera sadelns vinkel eller horisontella position. Kom ihåg att dra åt bulten efter att sadeln har justerats. Använd två skiftnycklar för att dra åt sadelns bult, en på varje sida av sadeln.



Höjd på styrets axel

Justera höjden på styrets axel till önskad position.

WARNING: Var noga med att inte flytta styrstammen över eller under markeringarna för max./min. Se styrstammens markeringar. |||||

Handbromsar

Den högra handbromsen är till för att bromsa bakhjulet.
Den vänstra handbromsen är till för att bromsa framhjulet.

Åtdragning av skruvar

Var noga med att dra åt justerskruvarna så att det inte råder någon risk för att sadeln eller styrstammen glider ner eller att styret vrids eller faller av under cyklande.

Sadelns position: När skruven dragits åt, tryck ner sätet för att kontrollera om det är tillräckligt hårt och försök vrida sadeln från sida till sida för att säkerställa att den inte rör sig när du cyklar.

Styrstammen: När du har dragit åt skruven, tryck ner styret för att kontrollera om det är tillräckligt hårt.



Justering av fjädring

Vrid vredet på höger sida av framfjädringen för att aktivera/avaktivera fjädringen.

Försiktighetsåtgärder före körning

Kontrollera att elcykelns komponenter är ordentligt installerade och inte skadade.

Kontrollera att bromsarna fungerar.

Kontrollera att däcken är i gott skick och pumpade till rätt tryck.

Kontrollera att styret sitter fast ordentligt. Hittar du lösa delar, ska de dras åt.

Kontrollera att alla spärrar är ordentligt fastspända och att alla sekundära låsmekanismer är säkrade.

WARNING: Varje gång du använder cykeln, ska utföra en kontroll av bromsarna. Felaktigt monterade, slitna, skadade eller smutsiga bromsar kan i hög grad påverka bromssträckan. Detta kan leda till allvarliga personskador och till och med dödsfall.

Lås



Det finns ett lås under ramen. Den kan anpassas till 3 olika inställningar. Använd de medföljande nycklarna.

Slå på cykeln: Vrid nyckeln hela vägen medurs. Skärmen kan slås på. Nyckeln kan inte tas bort.

Plocka bort batteriet: Tryck in nyckeln samtidigt som du vrider den moturs. Batteriet kan nu plockas bort. Innan du försöker plocka bort batteriet, ska du inte glömma att ta ut nyckeln.

Lås cykel: Vrid nyckeln till mittläget. Cykeln är nu låst och kan inte slås på. Nyckeln kan tas bort.

VIKT OCH HASTIGHETSBEGRÄNSNINGAR

VARNING: Vikt- och hastighetsbegränsningarna har angetts för din säkerhet. Överskrid inte de begränsningar som anges i bruksanvisningen.

Viktbegränsningar

E-cykeln maximal totalvikt: 100 kg

RÄCKVIDD

Observera att elcykeln har en räckvidd på 50 km med ett fullt laddat batteri under idealiska förhållanden. Följande finns några viktiga faktorer som påverkar räckvidden för cykeln.

Terräng: En slät, plan yta ökar din körsträcka, medan körning i uppförsbacke eller i ojämn terräng kommer att minska din sträcka betydligt.

Vikt: Användarens vikt kan påverka körsträckan. En lättare användare kommer att ha en längre räckvidd än en tyngre användare.

Omgivningstemperatur: Kör och förvara cykeln inom det rekommenderade temperaturintervallet. Det ökar körsträckan, batteritiden och den övergripande prestandan för din elcykel.

Underhåll: Korrekt batteriladdning och underhåll förlänger batteriets livslängd.

Hastighet och körstil: Att bibehålla en lagom hastighet ökar räckvidden medan körning i höga hastigheter under långa perioder, frekventa start, stopp och tomgång, tillsammans med frekvent acceleration och retardation, reducerar den totala sträckan.

INFORMATION OCH SPECIFIKATIONER FÖR BATTERIET

Det här avsnittet förser dig med grundläggande information om ditt batteri och din laddare. Läs det här avsnittet noga för att garantera din säkerhet. Följ anvisningar nedan för användarens säkerhet och för att förlänga batteriets livslängd samt prestanda.

Plocka bort batteriet



Sätt i nyckeln i låset och lås upp batterilåset. Ta bort nyckeln.

Öppna ramlåset och fäll ihop cykeln.

Ta bort batteriet.

Fäll ut cykeln igen.

Montera batteriet

Öppna ramens fällningsmekanismen och vik ihop cykeln.

Montera batteriet med sidan kontakter sist.

Fäll ut cykeln och lås ramens fällningsmekanismen.

Sätt i nyckeln och vrid den för att låsa eller slå på cykelinställningarna.

Batterispecifikationer

48 V batteri
Batteri: Laddningsbart litiumjonbatteri
Modell: ALX 006
Laddningstid: 5 timmar
Spänning: 48 volt
Battericeller: 26 celler
Initial kapacitet: 10 Ah
Drifttemperatur: -20 to +60 °C
Laddningstemperatur: 0 - 45 °C
Förvaringstid: 2 månader
Förvaringstemperatur: 15 - 35 °C
Luftfuktighet vid förvaring: 50 (+/-25) %

Den medföljande laddaren och batteriet får endast användas tillsammans och är inte lämpliga för annan utrustning.

Förvaring av batteri

Batteriet ska inte laddas om den omgivande temperaturen är under 5 °C. Batteriet ska placeras i en varmare miljö innan det laddas.

Förvara batteriet inomhus på en torr plats och rätt temperatur.

Förvara inte batteriet i direkt solljus eller i en bil. Höga temperaturer kan skada batteriet och minska dess livslängd.

Ladda batteriet



Steg 1: Vrid nyckeln så att cykeln blir låst i inställningen för att plocka bort batteriet.

Steg 2: Vrid strömbrytaren på laddaren till avstängt läge.

Steg 3: Kontrollera att laddningsporten är ren och torr.

Steg 4: Anslut laddaren till cykelns laddningsport.

Steg 5: Anslut laddaren till nätaggregatet.

Steg 6: Vrid strömbrytaren på laddaren till påslaget läge.

Steg 7: Laddningsindikatorn ska nu lysa rött som visar att cykeln laddas. Cykeln är fullt laddad när laddningsindikatorn lyser grön. Laddaren slutar automatiskt att ladda när laddningslampan lyser grönt.

Steg 8: Vrid strömbrytaren på laddaren till avstängt läge. Koppla bort laddaren från nätaggregatet. Koppla bort laddaren från cykeln.

Observera: Om laddningsindikatorn inte lyser rött när cykeln är ansluten för laddning, ska du kontrollera att alla kontakter är ordentligt anslutna och att laddarens strömbrytare är vriden till på-läget, eller kontrollera om batteriet redan är fullt laddat.

Observera: Batteriet kan även plockas bort från cykeln för laddning. Följ samma steg som ovan.

Säkerhetstips vid laddning

Innan du använder den för första gången, ska batteriet laddas helt.

För att förlänga batteriets livslängd, ska batteriet laddas minst varannan månad och inte mer än två dagar efter användning. Ladda batteriet inom rätt temperaturområde.

Batteriet ska inte laddas längre än nödvändigt. Stäng av laddaren när batteriet är fullt laddat.

Förvara inte batteriet utan att ladda det. Ladda batteriet minst varannan månad.

Endast den medföljande laddaren för att ladda batteriet ska användas.

Laddaren ska inte användas om laddaren eller kabel till laddaren är skadad. Kontakta supporten för ett byte.

Laddarens specifikationer

Standardladdare 48V
Modellnummer: DPLC110V55Y
Inspänning: 110–240 V, 2 A, 50/60 Hz
Utspänning: 54.6.0V == 2.0 A

INSPEKTION, UNDERHÅLL OCH FÖRVARING

Din elcykel behöver regelbundna inspektioner och underhåll. Det här kapitlet beskriver underhållsstegen och viktiga tips vid användning. Innan du utför någon av följande åtgärder, måste du kontrollera att strömmen och laddningskabeln är frånkopplade. Cykeldelarna (icke elektriska) på elcykeln är standardkomponenter som kan köpas från din lokala cykelaffär. Säkerställ att reservdelarna är äkta delar. Kontakta kundsupport om du är osäker.

Användning av oäkta eller icke-kompatibla delar, eller modifiering av cykeln utanför dessa specifikationer anses vara otillbörliga ändringar. Otillbörliga ändringar kan leda till ökade risker för användaren, och användaren bär fullständigt ansvar för eventuella problem.

Inspektera din elcykel

Rutinmässig kontroll av elcykelns ram och däck för skador eller överdrivet slitage och för korrekt däcktryck, kontroll av alla bultar och skruvar och dra åt dem vid behov.

Kontrollera att styrets skruvar sitter fast ordentligt. Kontrollera att styret inte kan flyttas upp och ner.

Se sidan av fram- och bakhjulen beträffande korrekt däcktryck. För korrekt däcktryck, se markeringar på däcken.

Fälgarna är föremål för slitage, som ska kontrolleras för att säkerställa säkerheten.

Kontrollera bromsbeläggen för slitage. Om de är slitna (ca 1 mm kvar), byt ut dem omedelbart. Se servicemappen för mer information.

Se bilden nedan, där skruvar ska kontrolleras och säkras efter varje cykeltur.



Rengöra din elcykel

Koppla ur laddaren och stäng av din elcykel. Ta bort batteriet.

Använd en fuktig trasa för att rengöra E-cykeln. Använd inte olja på bromsarna.

Rengör bromsarna med en trasa doppad i isopropylalkohol.

Använd inte en högtryckstvätt. Rengöring under rinnande vatten rekommenderas inte.

Undvik att spreja vatten på de elektriska komponenterna.

Efter rengöring, se till att testa bromsarna innan du använder elcykeln igen.

Underhåll av kedjan

Rengör och smörj kedjan och kedjekransen regelbundet för att förlänga deras livslängd.

Rengör minst en gång i månaden vid daglig användning. Rengör oftare under dåliga förhållanden eller om kedjan blir märkbart smutsig.

Rengör kedjan regelbundet med en lämplig kedjerengöring.

Rengör kedjekransar med ett neutralt rengöringsmedel.

Använd lämplig smörjning på kedjan och kedjekransen.

Förvara din elcykel

Om förvaringsplatsens omgivande temperatur ligger under 0 °C, ska den inte laddas. För batteriet till en varmare miljö innan laddning. Kontrollera under avsnittet "Information och specifikationer för batteriet" för mer information.

För att förhindra att damm tar sig in i din e-cykel och batteri, försök att slå in eller försegla den med originalförpackningsmaterialet.

Förvara din elcykel inomhus. Om cykeln är blöt, torka den innan förvaring.

Förvara batteriet inomhus på en torr plats och lämpligt temperaturintervall.

Förvara inte batteriet i direkt solljus eller i en bil. Höga temperaturer kan orsaka skador och minska batteriets livslängd.

Justera bakre växelförare

Steg 1:

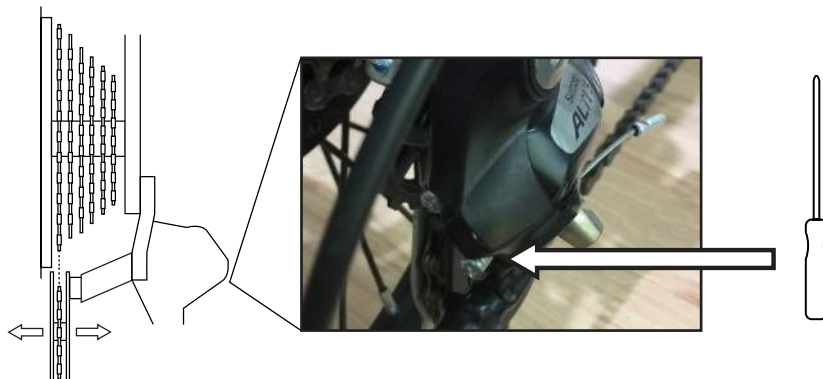

När du lyfter cykelns baksida och vrider på pedalerna för hand, använd växlarna för att välja den lägsta växeln.
Använd en lämplig skruvmejsel för att vrida skruven märkt med L (låg växel) för att justera bakre växelförare tills den är vertikalt justerad under den lägsta växeln. Se bilden ovan.

Steg 2:

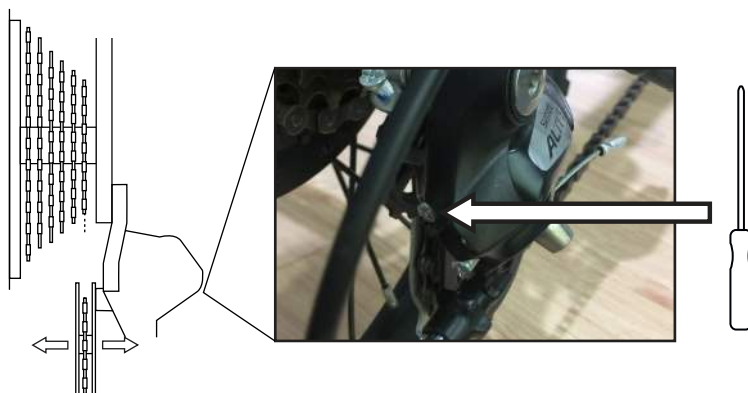

När du lyfter cykelns baksida och vrider på pedalerna för hand, använd växlarna för att välja den högsta växeln.
Använd en lämplig skruvmejsel för att vrida skruven märkt med H (hög växel) för att justera bakre växelföraren till den är vertikalt justerad under den högsta växeln. Se bilden ovan.

Steg 3:

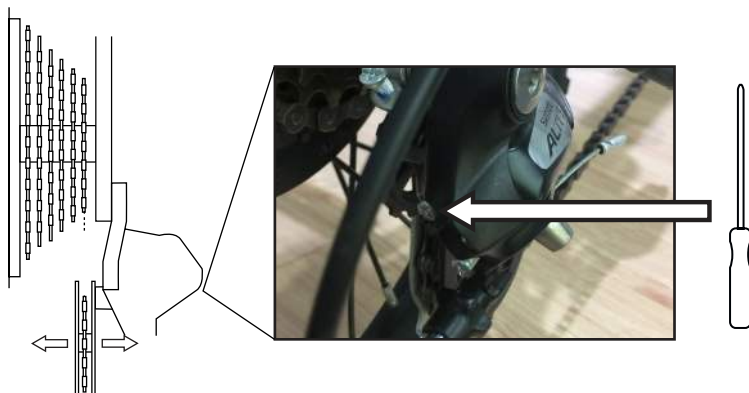

När du lyfter cykelns baksida och vrider på pedalerna för hand, använd växlarna för att ändra den högsta till lägsta växel en i taget. Om bakväxeln är korrekt justerad ska växlarna växla snabbt utan något skrapande ljud.

Om det fortfarande finns problem efter justeringen av den bakre växelföraren kan du finjustera den.

Rotera justeraren (C) medurs om det är ett problem med att växla från den lägsta till den högsta växel.

Rotera justeraren (C) moturs om det uppstår problem med växeln från den lägsta till den högsta växel.

Vrid justeraren cirka ett kvarts varv åt gången och växla sedan växlarna för att se om problemet är åtgärdat. Upprepa steg 3 om problemet kvarstår.

Mechanical brakes

Bromsbeläggen slits med tiden. Justeringar behövs då bromsbeläggen slits ner.

Om bromsarna är för åtspända eller lösa ska du lossa på bulten som håller bromsvajern på plats.

För att spänna vajern: Minska bromsvajerns längd.

För att lossa vajern: Öka bromsvajerns längd.

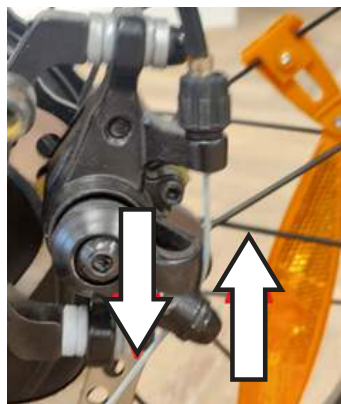

Finjustera bromsvajerns spänning

Vrid moturs, för att spänna vajern.

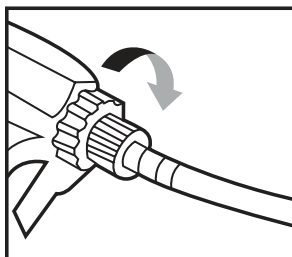

Vrid medurs för att minska vajerspänningen.

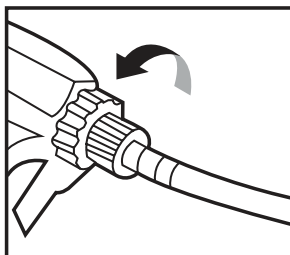

Ljud från bromsar

- Bromsskivan behöver rengöras.
- Du måste rengöra eller slipa bromsbeläggen för att få bort föroreningar.
- Bromsbeläggen är utslitna och ska bytas ut.

Bromsarna fungerar inte

- Bromsvajer behöver justeras. Justera längden på bromsvajern.
- Bromsbeläggen behöver justeras. Justera bromsbeläggens position.
- Bromsbeläggen är slitna och måste bytas ut.

Inspektera riktigheten av hjulen

Under cykelns livslängd kan hjulen börja förlora sin inriktning.

Lyft E-cykeln och snurra på hjulet för att kontrollera dess inriktning. Om hjulet vinglar från sida till sida är dess inriktning felaktig och kommer att behöva repareras.

Specialverktyg krävs för reparation. Vi rekommenderar att hjulen testas av en kvalificerad reparationsmekaniker. Kontakta din lokala återförsäljare för mer information om hjulreparationer.

Inspektera hjullagren

Under cykelns livslängd kan hjullagren slitas ut och behöva service.

Greppa tag i däcket på antingen fram- eller bakhjulet medan du håller cykeln säkert.

Flytta däcket kraftigt från sida till sida. Om hjulet rör sig vid hjulnavet (mitten av hjulet) kan lagret vara slitet.

Specialverktyg krävs för reparation. Vi rekommenderar att lagren byts ut av en kvalificerad reparationsmekaniker. Kontakta din lokala återförsäljare för mer information om hjulreparationer.

Ta loss ett hjul

Lossa hjulbultarna på varje sida av hjulet.

Observera: Var uppmärksam på brickornas placering när du tar bort dem.

Montera hjulet och brickorna i samma ordning och riktning som du skruvade bort dem.

Byta en innerslang

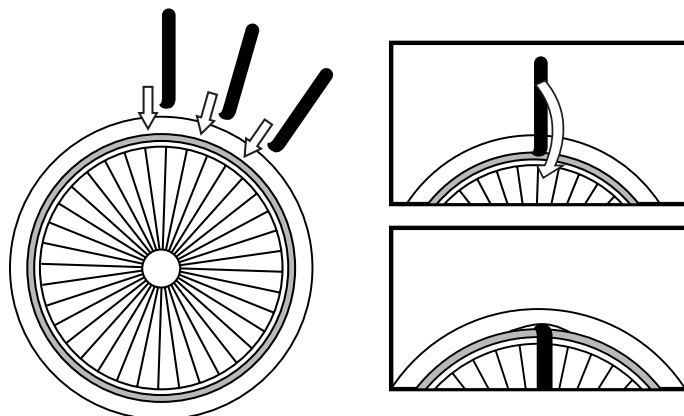

Har du en punktering ska du ta bort och lappa eller byta ut innerslangen.

Observera: En uppsättning däckavtagare behövs för att ta bort innerslangen. Detta ingår inte i boxen.

Ta bort dammlocket från slangventilen. Töm däckets helt.

Tryck båda sidor av däckets mot mitten och bort från fälgen, för att lossa däckets.

Sätt in ett däckjärn var som helst mellan däckets och fälgen men inte nära slangventilen.

Sätt in den andra däckavtagaren nära den första och tryck ner den på den. Fortsätt den här processen till du kan ta bort däckets.

När däckets har tagits bort ska försiktigt ta bort innerslangen, börja med ventilen.

Kontrollera däckets inre yta beträffande tecken på skador eller främmande föremål.

När slangen har reparerats ska du blåsa upp den delvis med hjälp av en cykelpump.

Mata försiktigt in innerslangen i däckets. Börja med ventilen. Ventilen ska vara i linje med hålet i fälgen.

Montera däckets i fälgen, med en liten del i taget. Använd däckavtagarna för att montera tillbaka den sista delen.

Byte av bromsbelägg

Se vår webbsida om hur du byter bromsbelägg:

www.vayabike.com



Specifikationer för elcykel

Nettovikt: 27,4 kg

Max. belastning: 100 kg

Storlek (ihopfälld): 103 x 59 x 78 cm

Storlek (uppfälld): 180 x 65 x 78 cm

Hjulstorlek: 20 x 4 tum

Max. kompatibel hjulstorlek: 20 x 4 tum

Skyddsklassning: IP54

Antal cykelväxlar: 8

Antal växlar för assistansläge: 5 / 9

Max assistans för pedalhastighet: 0-25 km/h

Räckvidd: Upp till 50 km

REKOMMENDERADE VRIDMOMENT

DEL	VRIDMOMENT (NM)
Framhjulets bult	28 - 32 Nm
Bakhjulets bult	30-35 Nm
Klämmor för styrstång	5 - 8 Nm
Justeringsmuttrar	12 - 15 Nm
Sadelns bultar	16 - 18 Nm
Bult för bromskabel	20 Nm
Bult för montering av brom	12 - 15 Nm
Muttrar för sadelstolpe	16 - 18 Nm
Pedalarm	35 - 40 Nm
Fällbart handtag	6 - 8 Nm
Monteringskruv för fläns	3 - 5 Nm
Bakre växelförare	6 - 9 Nm
Skruv för hållare av kedjegrans	35 - 40 Nm
Skruv M5 för hållare av växling	5 - 7 Nm
Skruv M5 för bromsskiva	20 - 22 Nm
Stödbas	10 - 12 Nm
Skruv för batterianslutning	5 - 7 Nm
Handbroms	5 - 8 Nm

FELMEDDELANDE PÅ SKÄRM

Om ett fel inträffar i elsystemet, visar skärmen en felkod.

KOD	FEL
21	Strömfel
22	Fel på gasreglaget
23	Motorfel
24	Motorfel
25	Bromsfel
30	Kommunikationsfel



Försäkran om överensstämmelse: (Se medföljande dokument).
Produkter märkta med denna symbol överensstämmer med all tillämplig gemenskapslagstiftning inom Europeiska ekonomiska samarbetsområdet

AVFALLSHANTERING



Elektrisk och elektronisk utrustning (EEE) innehåller material, delar och ämnen som kan vara farliga för miljön och skadliga för människors hälsa om avfall från elektrisk och elektronisk utrustning (WEEE) inte kasseras på ett korrekt sätt. Elektrisk och elektronisk utrustning som är märkt med WEEE-logotypen (såsom visas till vänster), får inte kasseras tillsammans med ditt hushållsavfall. Kontakta din lokala myndighet för avfallshantering då de kan ge information om återvinningsalternativen som finns tillgängliga i ditt område.



Den här symbolen på batteriet eller förpackningen indikerar att batteriet som medföljer den här produkten inte ska hanteras som hushållsavfall. Att återvinna materialen bidrar till att bevara naturresurser. Kontakta din lokala myndighet för avfallshantering då de kan ge information om återvinningsalternativen som finns tillgängliga i ditt område.

Importerad av:
Vaya Nordic ApS, Pioner Alle 16D, 9200 Aalborg SV, Danmark.
Utgivningsdatum: 02/2023
Version: PO-1697



E-CYKEL

Om ett fel uppstår kan du kontakta vår kundtjänst här:

ELCARE SWEDEN



Låsblecksgatan 7
58941 Linköping, SE



DK: +46855121787
SE: +46855121787
NO: +46855121787
FI: +35894245515



service.vaya@elcare.com

Besök www.vayabike.com för ytterligare information och uppdateringar

Varning: Täcker inte felaktig användning av produkten eller underlåtenhet att följa varningar och anvisningar beträffande användning i den här bruksanvisningen. Det finns även begränsad täckning på slitagedelar såsom däck, batteri, bromsar och handtag. Dessa delar anses vara slitagedelar och kan därefter beställas på www.vayabike.com